

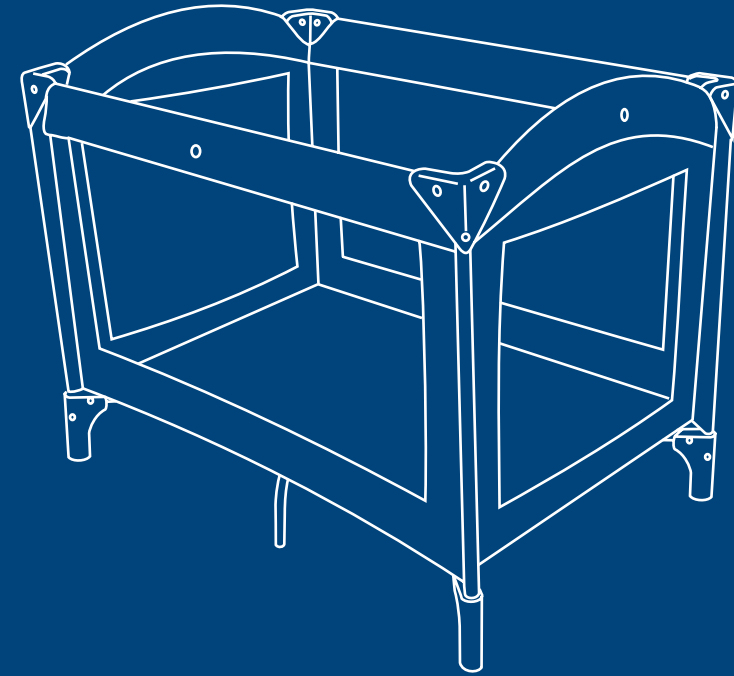

verdigris travel cot user guide

important. retain for future reference - read carefully

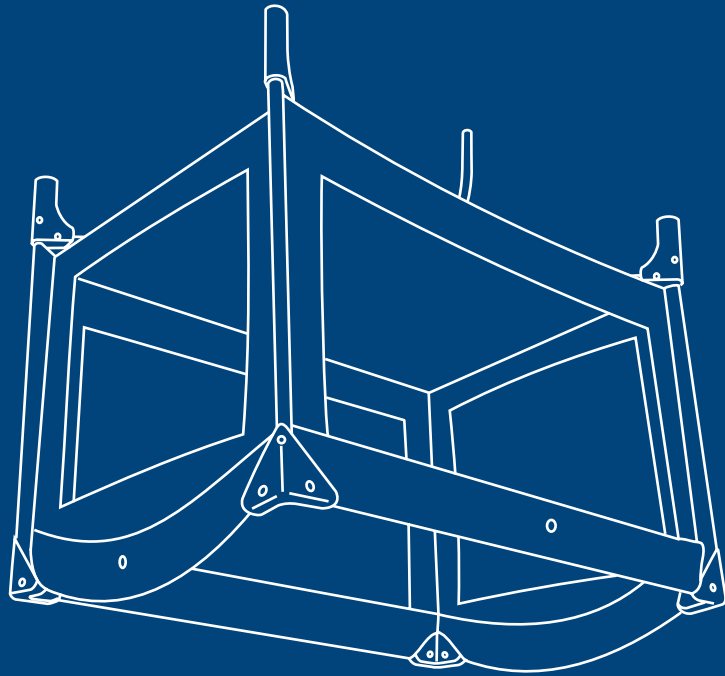

cuna de viaje verdigris

guía para el usuario
importante. retenga para
referencia futura - lea con cuidado.



Además de para dormir, la cuna de viaje puede utilizarse también como parque y ha sido diseñada para niños de hasta 14 kg de peso y 85 cm de altura como máximo.

marco

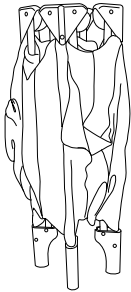

colchón

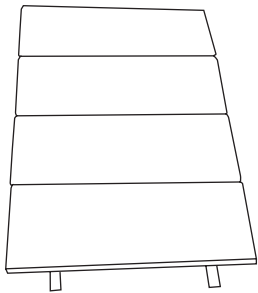

bolsa de viaje



travel bag

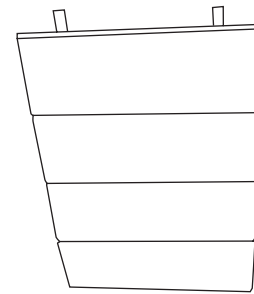

mattress



frame

The travel cot is intended for use both as a travel cot and play pen and is for use by a child up to 14kg/30lbs in weight and less than 85cm/33.5" tall.

assembling the travel cot

Remove bag and undo Velcro® tabs that hold the mattress in place around the folded travel cot.

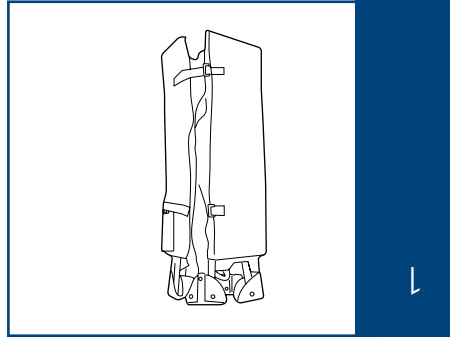

Place the carry cot with its feet on the floor and open out the sides slightly. Lift the sides of the cot upwards until they lock into position. Should you have difficulty locking the sides, raise the base of the travel cot slightly using the handle, and try again.

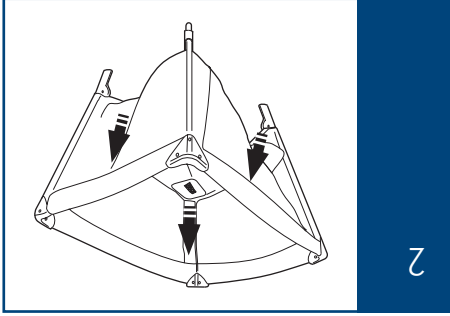

Once the sides are locked in position, push down the centre of the base. Check that all sides have been locked by pressing them down gently.

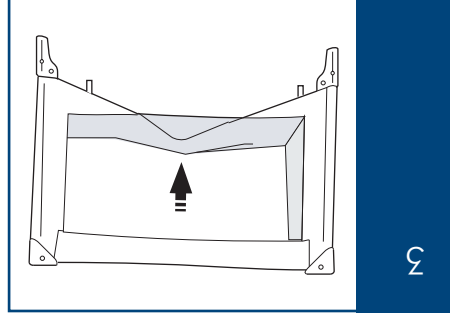

montaje de la cuna de viaje

1

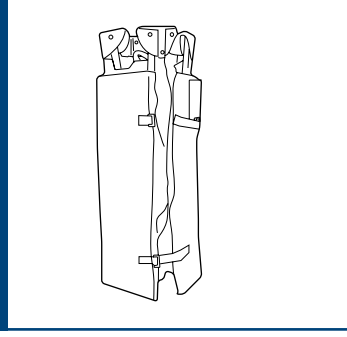

Saque la cuna de la bolsa y quite las tiras de Velcro® que sujetan el colchón alrededor de la cuna plegada.

2

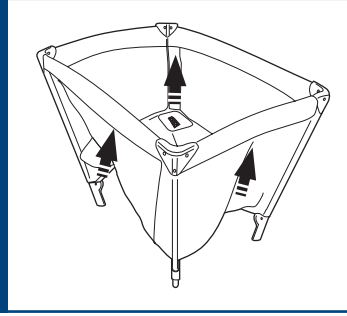

Coloque la cuna con las patas sobre el suelo y ábrala un poco por los laterales. Tire de los laterales hacia arriba hasta que queden bien enclavados. Si le resulta difícil enclavar los laterales, alce un poco la base de la cuna ayudándose con el asa, y vuelva a intentarlo.

3

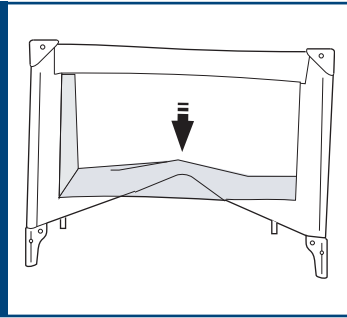

Cuando los laterales estén bien enclavados, presione en el centro de la base de la cuna para colocarla en su sitio. Presione ligeramente los laterales para asegurarse de que están bien enclavados.

4

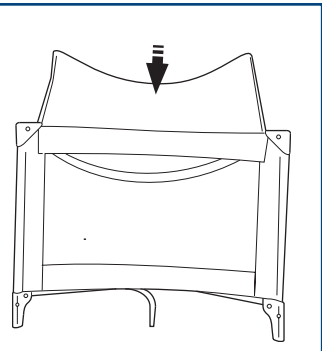

Coloque el colchón en la cuna de tal modo que las tiras de Velcro® y las hebillas queden por debajo.

4

después de su uso

plegar la cuna de viaje

1

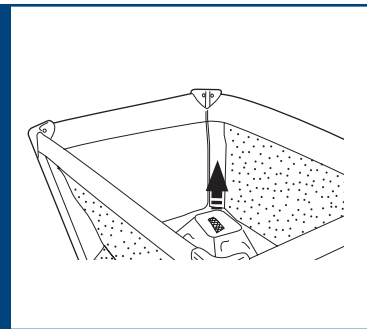

Saque primero el colchón. Tire hacia arriba del asa que se encuentra en el centro de la base de la cuna.

First remove the mattress.
Pull upwards on the handle in the
centre of the base.

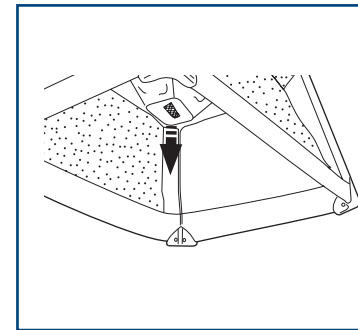

1

folding the travel cot

after use

4

Insert the mattress so that the Velcro®
straps and buckles are face down.

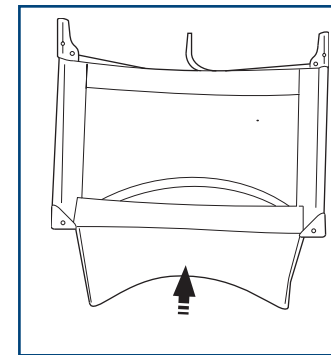

4

assembling the travel cot

continued

preparation for use

folding the travel cot

continued

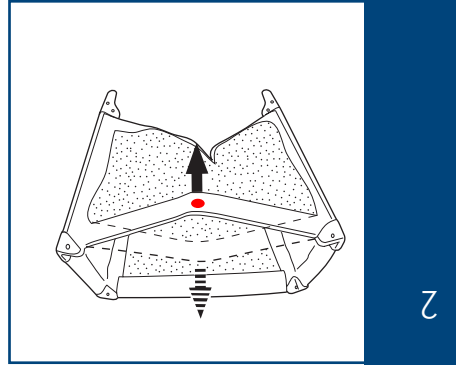

2

In the centre of each side, within the fabric, is a locking catch. Grasp each catch and feel for the button on the side, the location of which is indicated by a dot. Raise the catch slightly and then press the button in. Now push down whilst still holding the button in. Ensure both rails disengage from the mechanism.
Note: The buttons will not operate until you have raised the centre of the base.

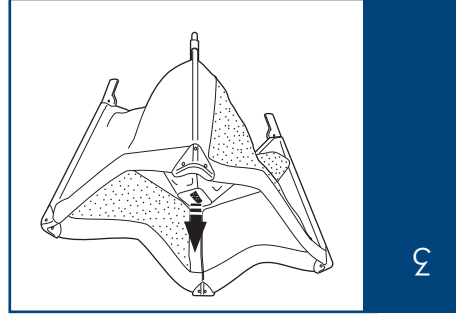

3

Pull up the handle in the centre of the base then draw together the four corners of the frame.

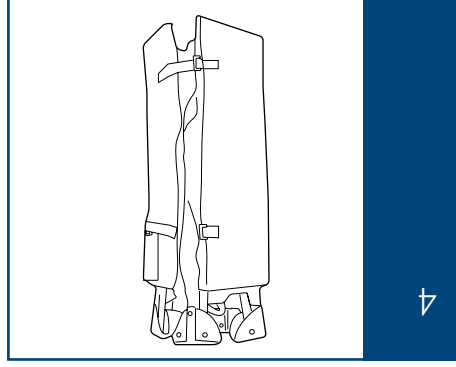

4

Wrap the mattress around the cot (padded side innermost). Pass the straps through the plastic rings and fasten. Finally, pull the travel bag over the folded cot.

plegar la cuna de viaje

continuado

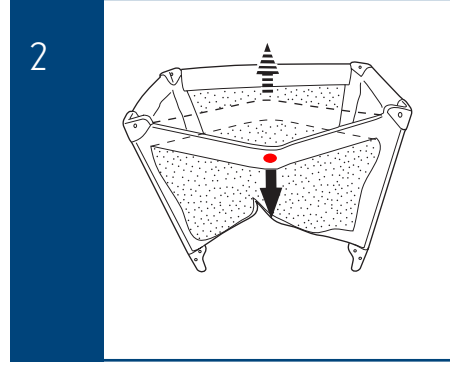

2

En la parte central del lateral, dentro de la pieza de tela, encontrará un gancho de cierre. Sujete el gancho y busque un botón en el lateral, cuya localización viene indicada por un punto. Levante ligeramente el gancho y, a continuación, pulse el botón. Entonces empujelo hacia abajo mientras mantiene pulsado el botón. Asegúrese de que ambas barandillas se desconectan del mecanismo.
Nota: No olvide levantar primero el centro de la base de la cuna. De lo contrario, no podrá desbloquear el mecanismo.

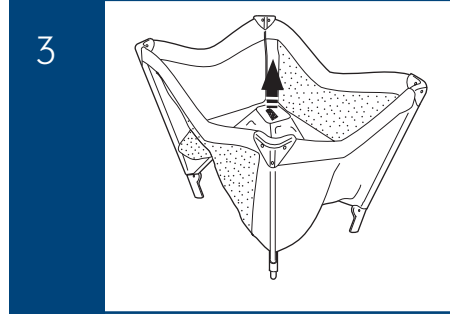

3

Tire hacia arriba del asa que se encuentra en el centro de la base de la cuna y el armazón se plegará al unirse las cuatro esquinas.

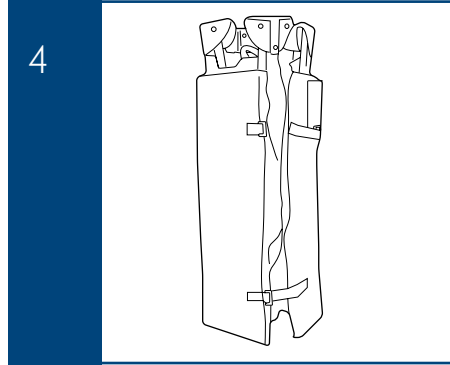

4

Coloque el colchón rodeando la cuna plegada (con la cara acolchada hacia adentro). Introduzca las tiras de Velcro ® por las anillas de plástico y ajústelas para sujetar el colchón. Por último, meta la cuna plegada en su bolsa de transporte.

- Para limpiar la tela de la base del colchón y de la cuna de viaje, enjuáguela con detergente medio y agua.
- Para limpiar la bolsa de viaje, lávela a mano en agua caliente con detergente medio y después déjela secar.
- No utilice limpiadores abrasivos, con amoníaco, con lejía o con alcohol .
- La cuna de viaje debe estar perfectamente seca antes de utilizarla o de guardarla.

- La cuna de viaje está diseñada para niños que aún no pueden ponerse de pie, que midan menos de 85 cm. y pesen menos de 14 kg.
- Las cuerdas pueden causar la estrangulación. NO coloque juguetes atados con cuerdas alrededor de la cuna de viaje.
- Debe tenerse cuidado durante el montaje de la cuna, asegurándose de que todas sus piezas están colocadas correctamente y todos sus laterales están cerrados antes de utilizarla. Si las barandillas superiores no están bien elevadas y aseguradas el bebé correrá peligro.
- No coloque en el interior de la cuna de viaje nada que pueda permitir al niño subirse encima.
- No deje la cuna de viaje cerca de fuentes de calor intenso, por ejemplo, calefactores, estufas, etc... o en un lugar en el que el niño pueda estar cerca de cualquier otro tipo de peligro.
- No mueva la cuna de viaje con el bebé dentro.
- La cuna de viaje no está diseñada para utilizarla en un lugar dinámico (que se mueva), su uso a de ser estrictamente estático.
- La cuna de viaje nunca debe colocarse cerca de cordones o cables.
- La cuna de viaje debe estar completamente tesa y firme ANTES de colocar al niño en su interior.
- Asegúrese de usar siempre el colchón.
- No utilice la cuna si alguna de sus partes está rota, rasgada o se ha perdido.

- The travel cot is intended for use by a child who is unable to climb out, is less than 85cm/33.5" tall and weighs less than 14kg/30lbs.
- Strings can cause strangulation. DO NOT place toys attached to string around the travel cot.
- Care must be taken during preparation of the product for use, ensuring that all components are correctly positioned and all sides locked prior to use. Failure to extend the top rails and lock them securely creates a safety risk.
- The travel cot must be fully erected BEFORE you put the child inside. Do not move the travel cot with the child in it.
- The travel cot is not designed to be used in any moving object and is strictly for static use only.
- Do not add anything to the inside of the travel cot that will allow your child to climb out.
- Do not leave the travel cot near strong heat sources e.g. electric bar fires, gas fires etc. or where the child could gain access to any other kind of hazard.
- The travel cot should never be placed near any trailing cords or flexes. Do not use if any part is broken, torn or missing.
- Ensure the mattress is always used.
- Keep all children away from the travel cot during assembly and folding.



- To clean the mattress base and travel cot fabric wipe it using a mild detergent and water.
- To clean the carry bag, hand wash it in cool water with mild detergent, then drip dry.
- Never clean with abrasive, ammonia based, bleach based or spirit type cleaners.
- The travel cot must be dried thoroughly before using or storing.

- Mantenga a los niños alejados de la cuna de viaje durante su montaje y plegado.
- Sólo deben utilizarse las piezas de recambio suministradas por Mothercare ya que otras piezas podr'an hacer de la cuna de viaje un lugar.
- Si usa la cuna de viaje como corral, asegure la base del colchón se coloca en la posición en la cuna.
- No dejar objetos en la cama, ni tampoco añadir relleno que puedan permitir al niño atrapar por los bordes / riesgos de asfixia / estrangular al bebe.
- La profundidad del colchón no debe reducir la altura del lado encima de lo a menos de 495 mm.

- The travel cot must be dried thoroughly before using or storing.
- Only replacement parts supplied by Mothercare should be used. Others may render the travel cot unsafe.
- If using the travel cot as a playpen, ensure the mattress base is placed in position with in the cot.
- There is a risk of children using items left in the travel cot such as toys as a step or foothold, with an additional risk of suffocation or strangulation.
- The depth of the mattress should not reduce the side height above it to less than 495mm.

replacement parts

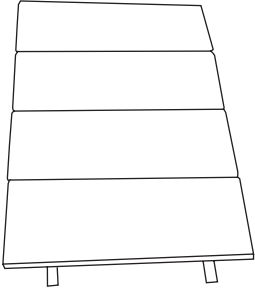
The replacement parts listed below are available for your product. In the event that you require any of these parts, please contact your local Mothercare store or contact customer care on 08453 30 40 30. Other parts may be repairable by returning the product to a Mothercare store.

Description	Diagram
mattress	
travel bag	

piezas de repuesto

Tenemos disponibles para su producto las piezas de repuesto listadas a continuación. En el caso de que necesite alguna de estas piezas, póngase en contacto con su tienda Mothercare local o contacte con Atención al Cliente en el número 08453 30 40 30. Otras piezas pueden repararse devolviendo el producto a su tienda Mothercare más cercana.

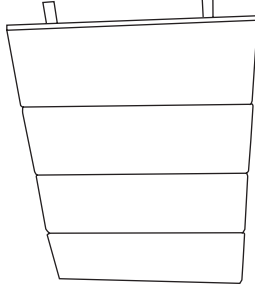
Diagrama	Descripción
	bolsa de viaje
	colchón

la seguridad de su niño es su responsabilidad

Si surgiera algún problema con éste producto o si piezas de recambio
sirvase ponerse en contacto con el almacen Mothercare mas proximo o
liamar a la linea de Atencion al Cliente de Mothercare numero
(+44) 1923 210 210

También puede escribir a:

Customer Care
Mothercare
Cherry Tree Road
Watford
Herts. WD24 6SH
England

www.mothercare.com

your child's safety is your responsibility

if you have a problem with this product or require replacement parts,
please contact your nearest Mothercare store or telephone the
Mothercare customer care line on 08453 30 40 30

Alternatively write to:

Customer Care
Mothercare
Cherry Tree Road
Watford
Herts. WD24 6SH

www.mothercare.com