



ultimate collection

bouncing cradle with toys

user guide

دليل المستخدم

Guide d'utilisation

Gebrauchsanleitung

Οδηγός χρήστη

用户指南

Instrukcja użytkowania

Руководство пользователя

Guía del usuario

Kullanım Kılavuzu

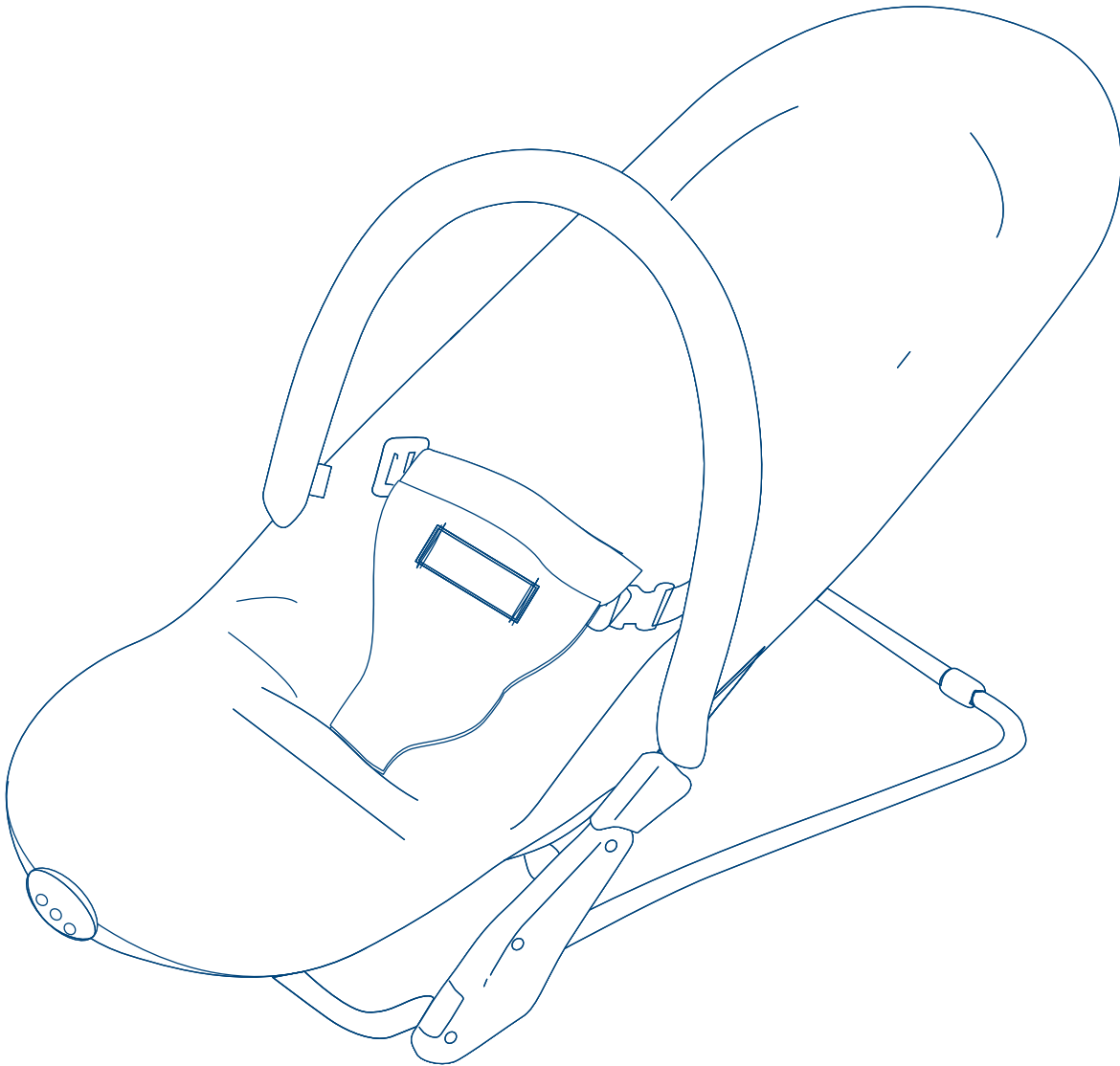

IMPORTANT! KEEP FOR FUTURE REFERENCE, معلومات هامة! احتفظ بها للرجوع إليها عند الحاجة.
IMPORTANT ! CONSERVER POUR RÉFÉRENCE ULTÉRIEURE, WICHTIG! ZUR SPÄTEREN VERWENDUNG AUFBEWAHREN, NA ΦΥΛΑΣΣΕΤΑΙ ΓΙΑ ΜΕΛΛΟΝΤΙΚΗ ΑΝΑΦΟΡΑ, 重要! 请保存以备日后参考, WAŻNE! ZATRZYMAĆ JAKO PRZYDATNE ŹRÓDŁO INFORMACJI NA PRZYSZŁOŚĆ, ВАЖНО! СОХРАНЯЙТЕ ЭТИ ИНСТРУКЦИИ ДЛЯ БУДУЩИХ СПРАВОК, iIMPORTANTE! GUARDAR PARA FUTURAS CONSULTAS, ÖNEMLİ! GELECEKTE REFERANS OLMASI AMACIYLA SAKLAYINIZ.

tools required for construction, المعدات المطلوبة للبناء, outils nécessaires pour l'assemblage, Für die Montage werden Werkzeuge benötigt, εργαλεία που απαιτούνται για την κατασκευή, 組裝需有工具, narzędzia potrzebne do montażu, для сборки вам потребуются инструменты, se requieren herramientas para el ensamblaje, Yapım için gerekli aletler,

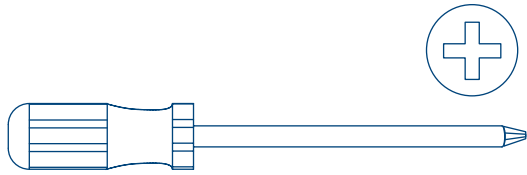

important information, معلومات هامة, informations importantes, Wichtige Informationen, σημαντικές πληροφορίες, 重要资讯, ważna Informacja, важная информация, información importante, Önemli bilgi.

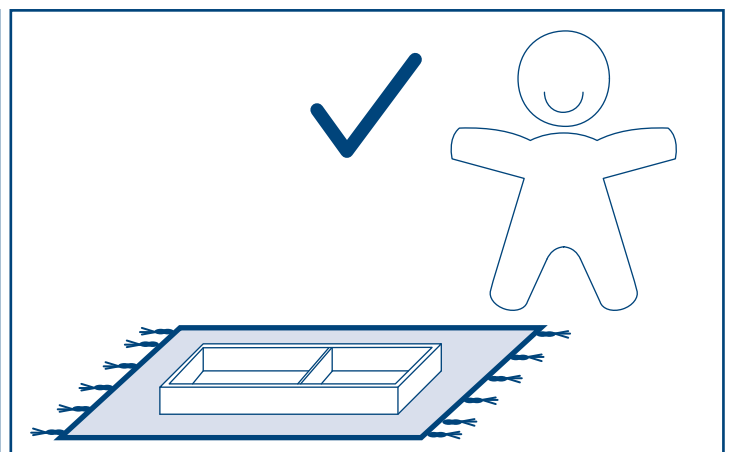
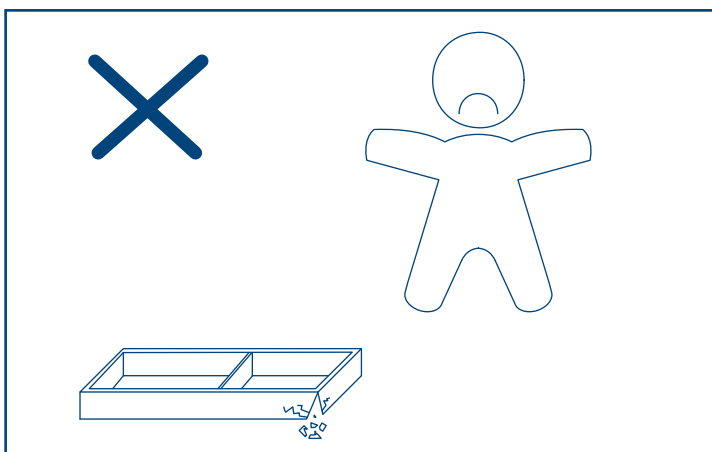
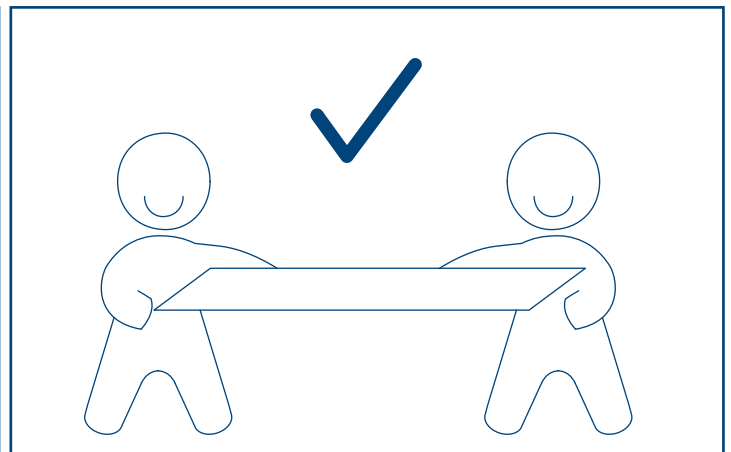
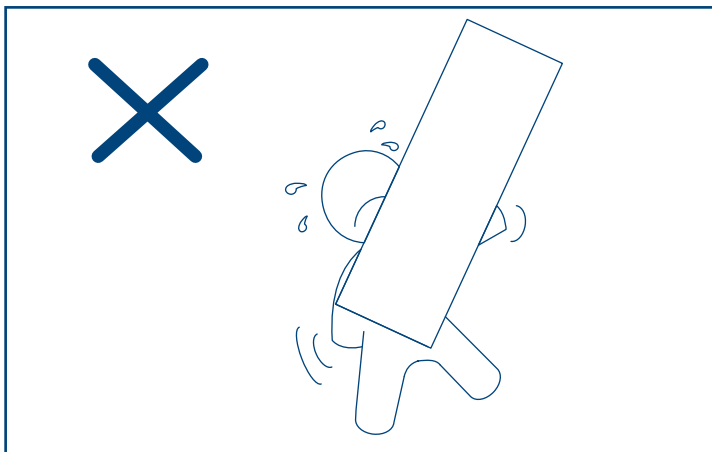
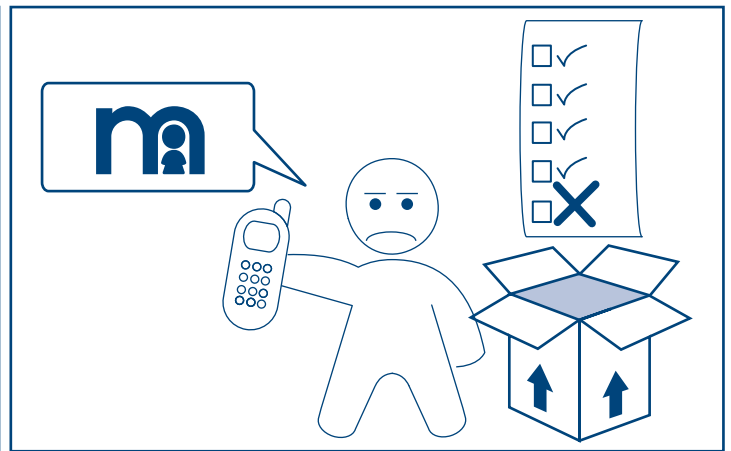
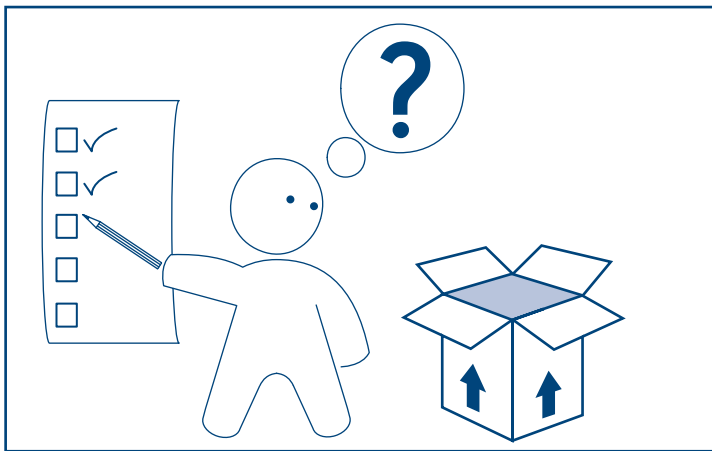

parts checklist, only items with a spare part number can be ordered as spares. قائمة بالمكونات، لا يمكن طلب قطع الغيار إلا إذا كان لها رقم قطعة غيار. Nomenclature des pièces, seuls les articles dotés d'un numéro de pièce peuvent être commandés en tant que pièces de rechange. Teile-Prüfliste. Nur Teile mit Ersatznummer können als Ersatzteile bestellt werden. λίστα εξαρτημάτων, μόνο τα είδη με αριθμό ανταλλακτικού μπορούν να παραγγελθούν ως ανταλλακτικά. 部件清单，具有备件号的部件才能订购到。 lista kontrolna części; tylko pozycje z numerem części zamiennych można zamawiać osobno. проверочный лист комплектности; заказать можно только запасные части, имеющие номер. lista de comprobación de piezas; solamente se pueden pedir repuestos de los artículos que tengan un número de pieza de repuesto. Parça listesi, sadece yedek parça numarasına sahip parçalar yedek olarak sipariş edilebilir.

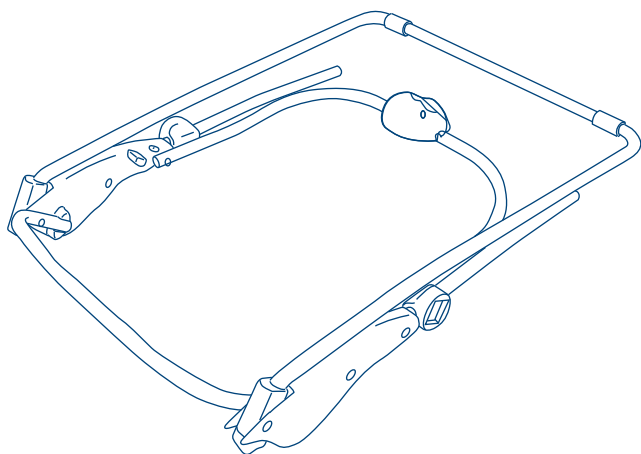

A

266198-6

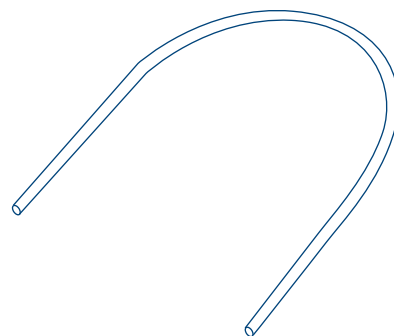

B

266197-9

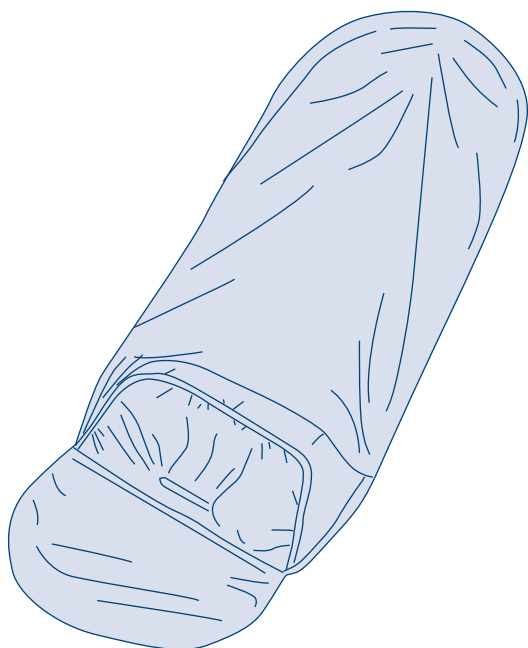

C

266196-2

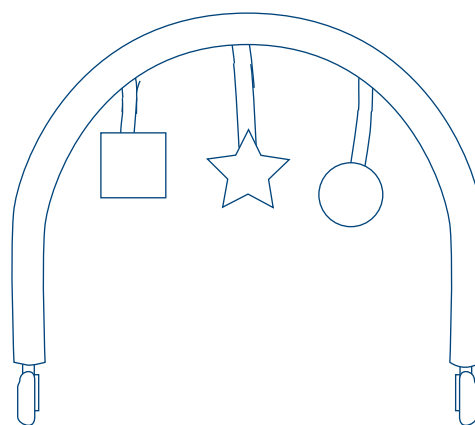

D

assembly diagram, رسم التجميع , diagramme de montage, Montage-Schaubild, διάγραμμα συναρμολόγησης, 组装示意图, schemat montażu, сборочный чертеж, ilustración del ensamblaje, Kurulum resmi.

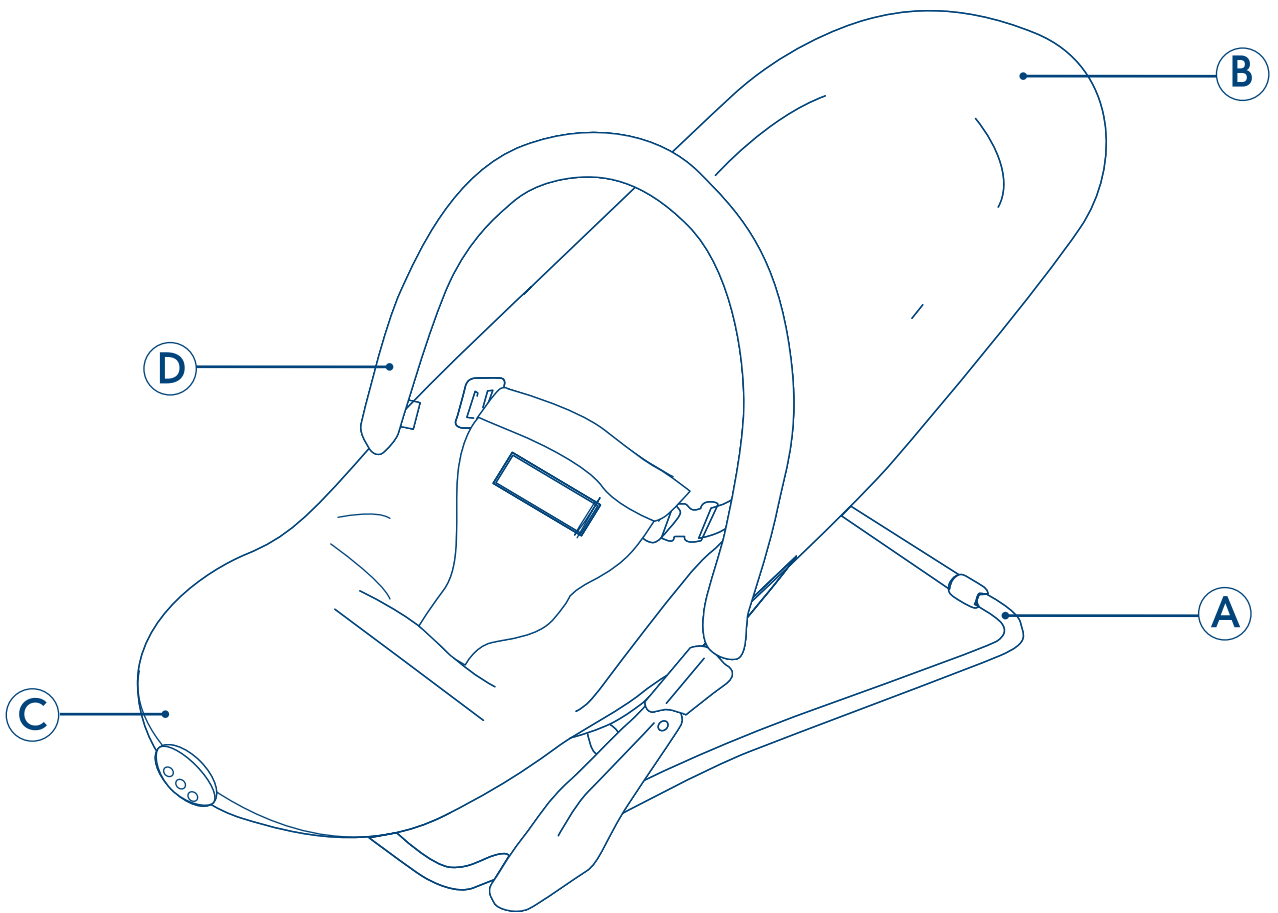

assembly instructions, إرشادات التجميع, instructions de montage,
Montageanweisungen, οδηγίες συναρμολόγησης, 组装说明书, instrukcje montażu,
инструкции по сборке, instrucciones de ensamblaje, Kurulum talimatları.

1

)

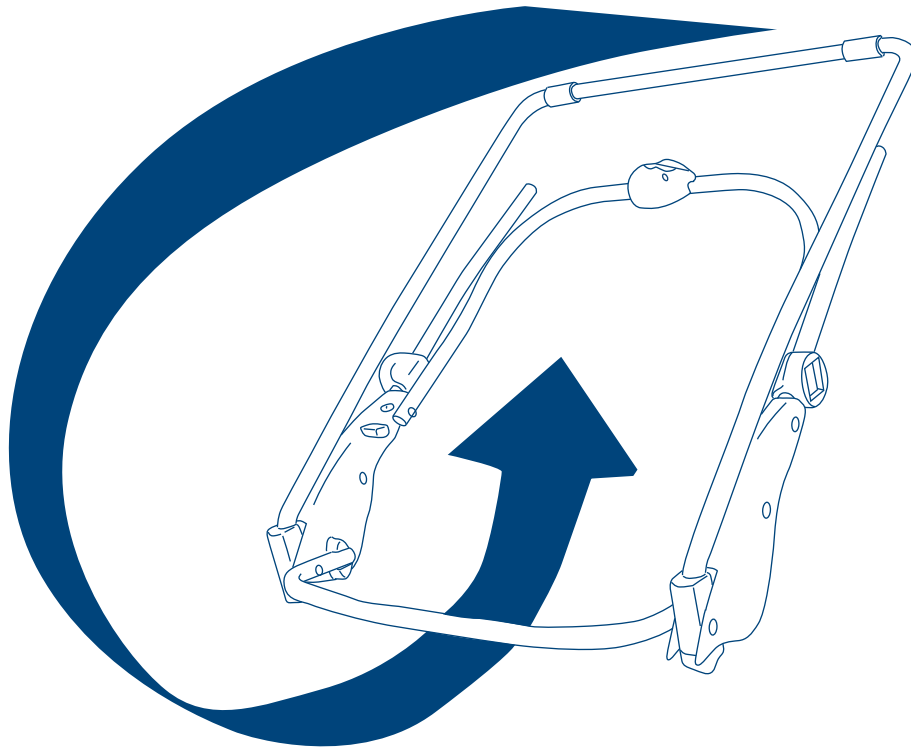

2

٢

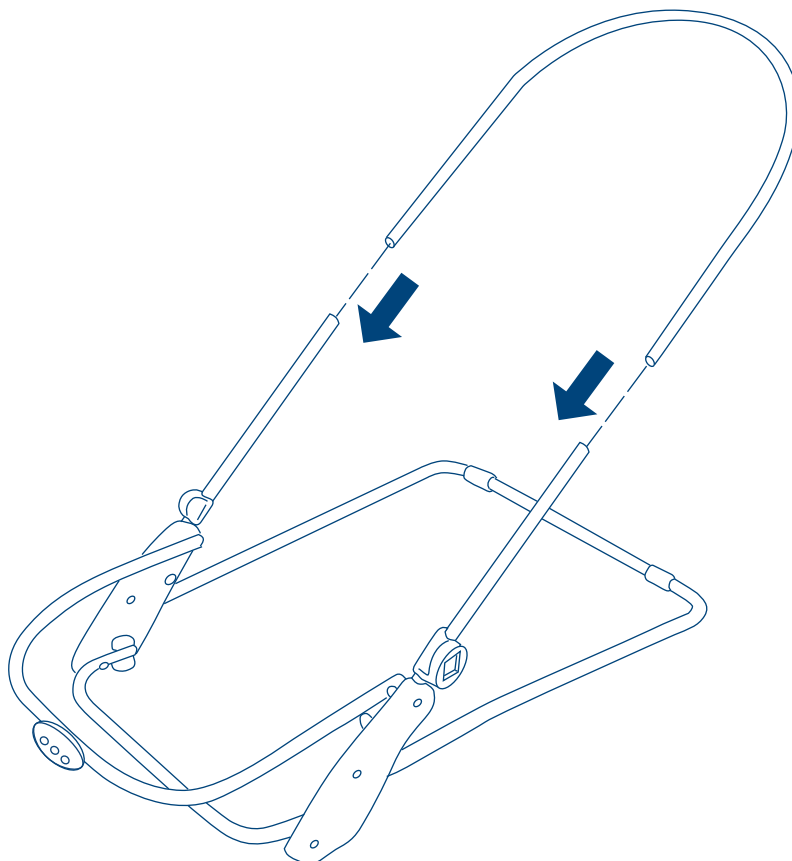

assembly instructions, إرشادات التجميع, instructions de montage, Montageanweisungen, οδηγίες συναρμολόγησης, 组装说明书, instrukcje montażu, инструкции по сборке, instrucciones de ensamblaje, Kurulum talimatları.

3

۳

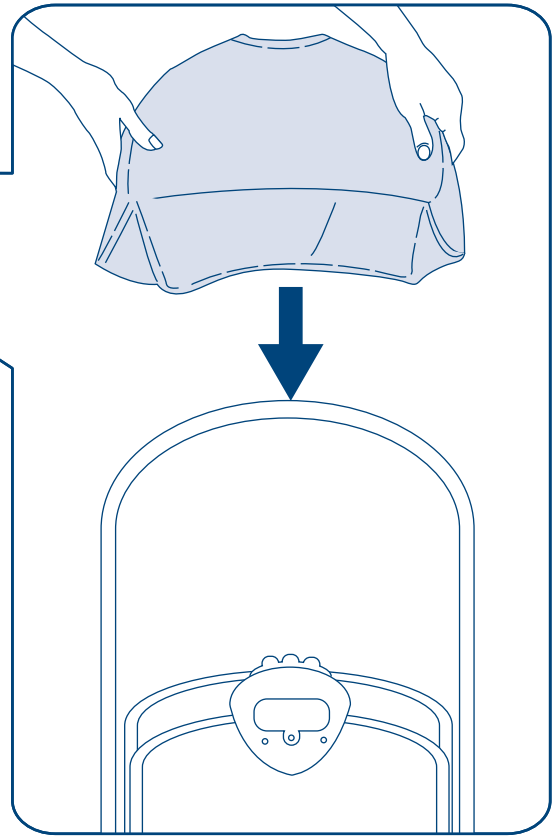
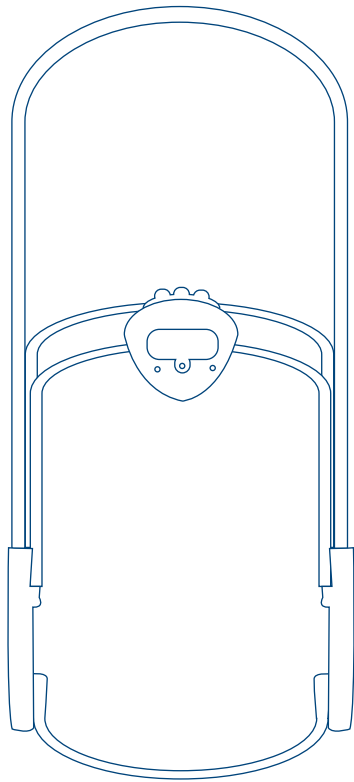

4

۴

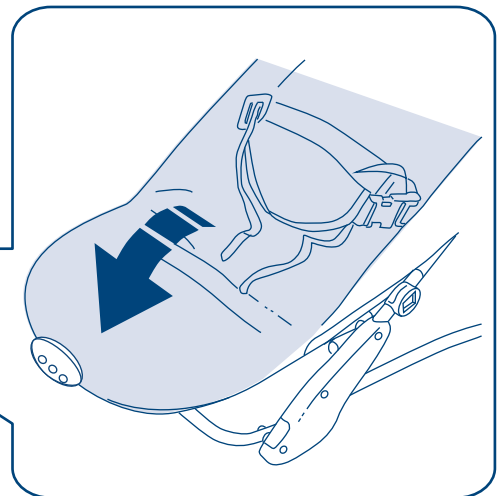
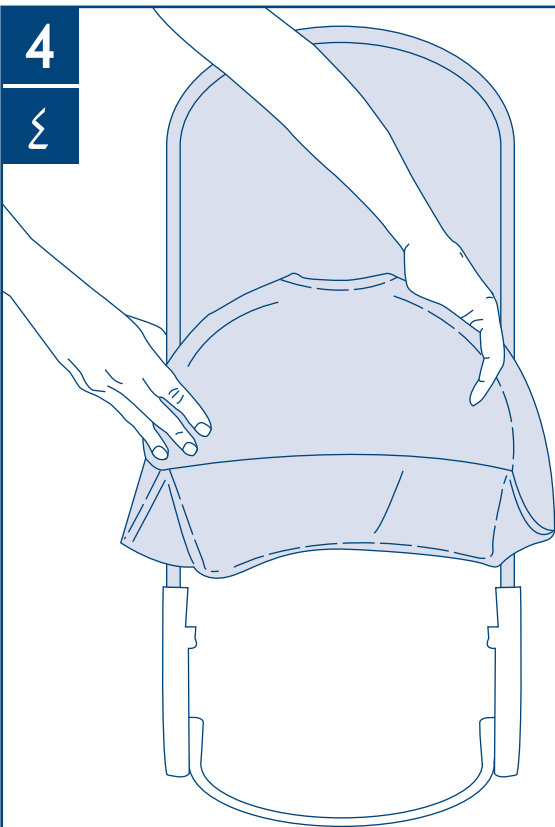

assembly instructions, إرشادات التجميع, instructions de montage, Montageanweisungen, οδηγίες συναρμολόγησης, 组装说明书, instrukcje montażu, инструкции по сборке, instrucciones de ensamblaje, Kurulum talimatları.

5

0

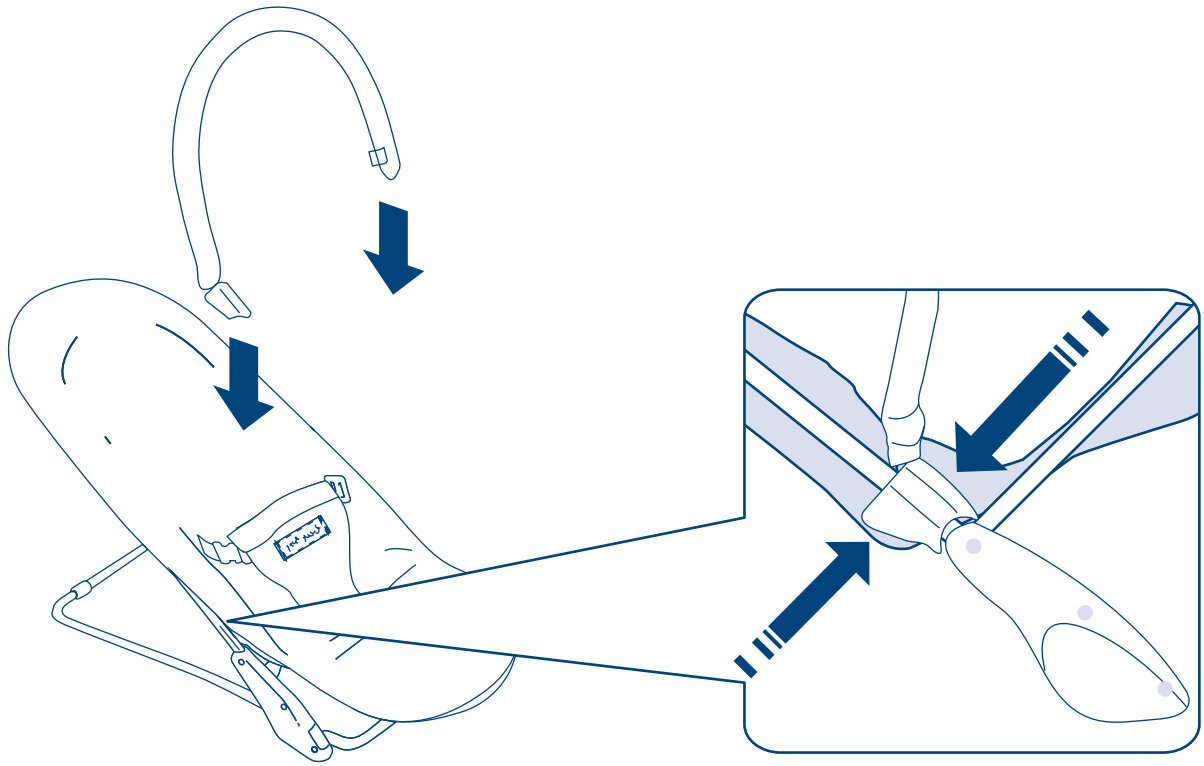

6

1

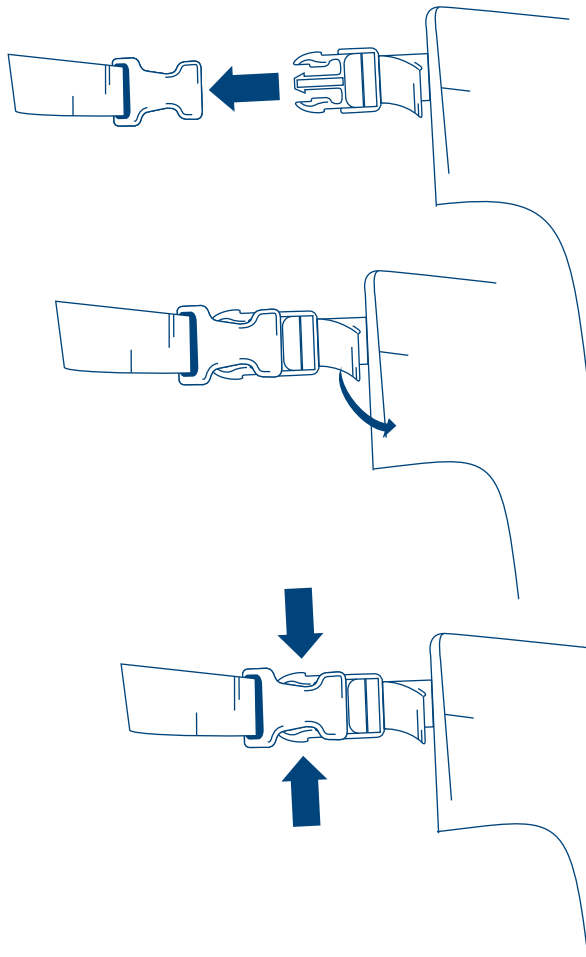

assembly instructions, إرشادات التجميع, instructions de montage, Montageanweisungen, οδηγίες συναρμολόγησης, 组装说明书, instrukcje montażu, инструкции по сборке, instrucciones de ensamblaje, Kurulum talimatları.

7

∨

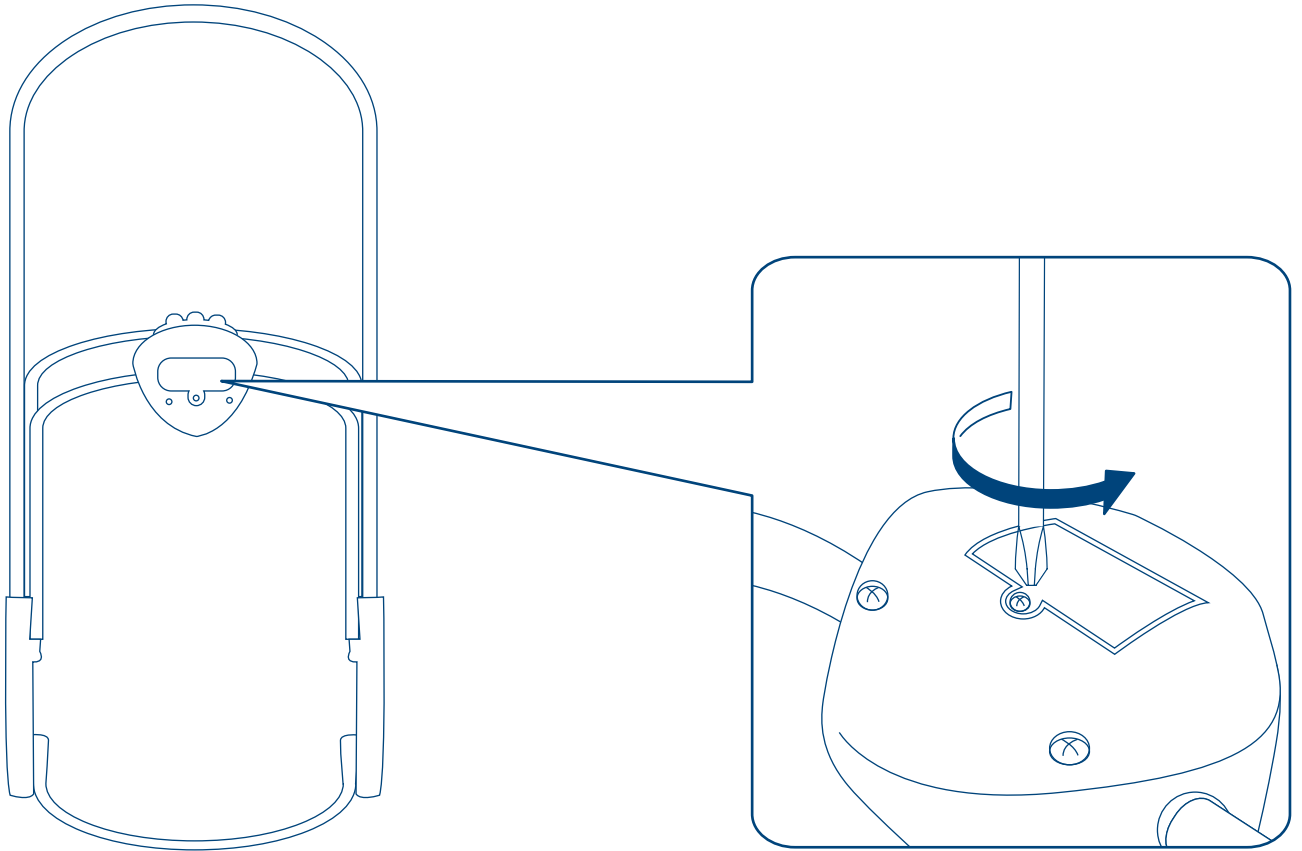

8

∧

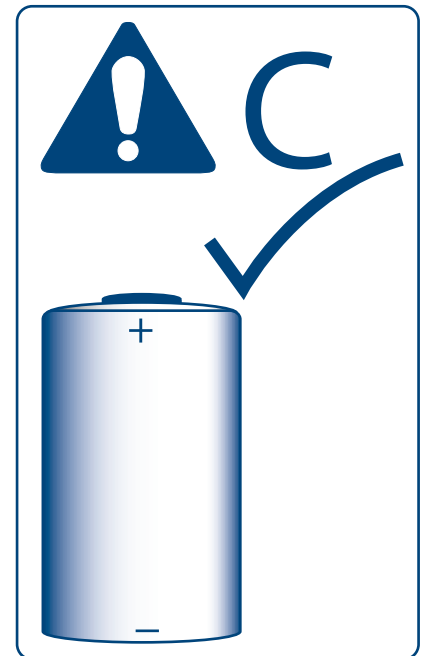
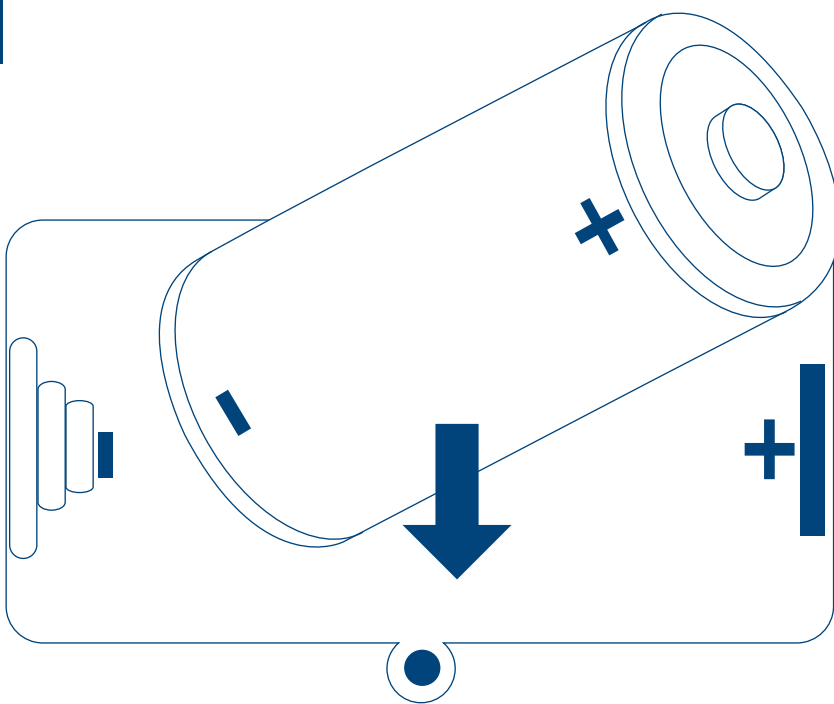

assembly instructions, إرشادات التجميع, instructions de montage, Montageanweisungen, οδηγίες συναρμολόγησης, 组装说明书, instrukcje montażu, инструкции по сборке, instrucciones de ensamblaje, Kurulum talimatları.

9

9

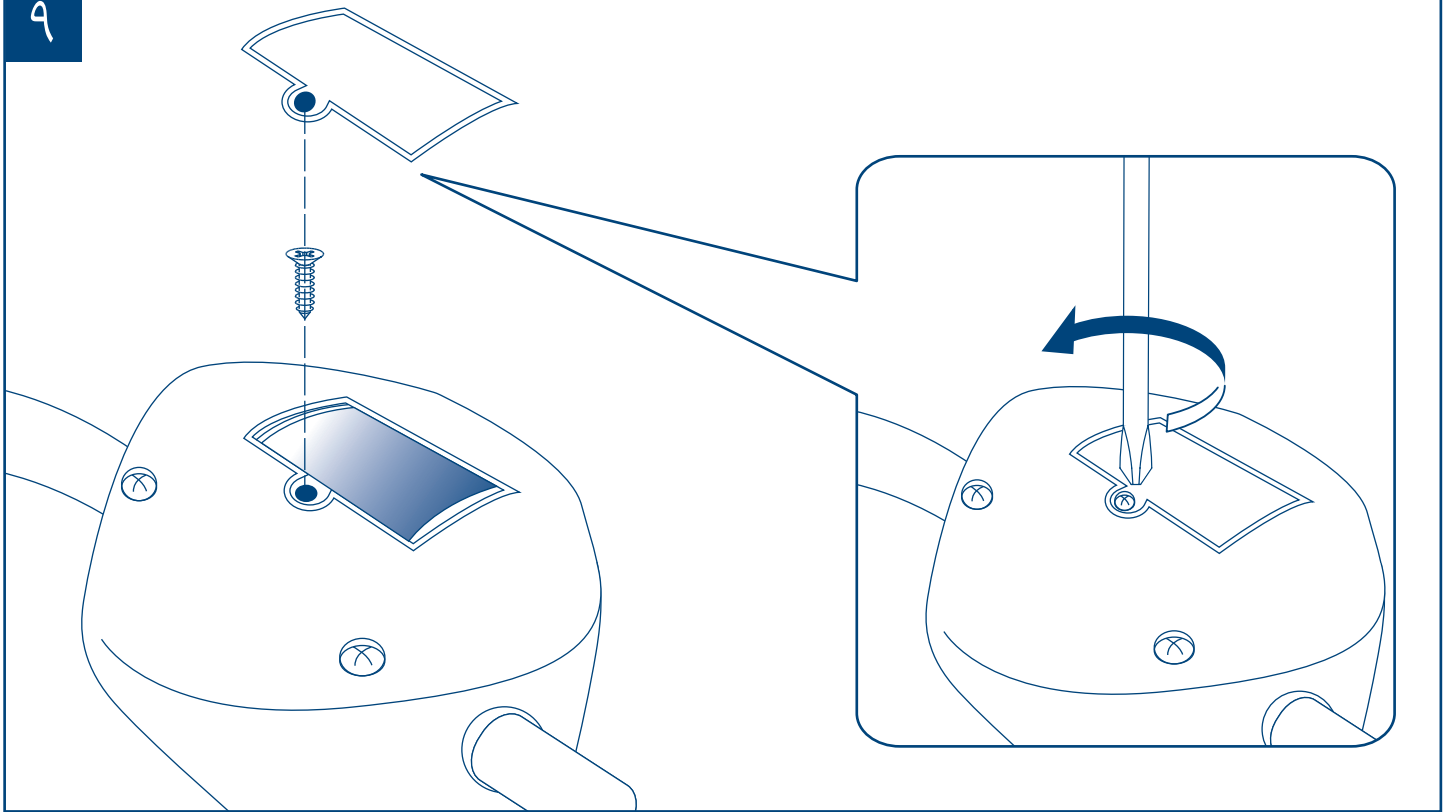

10

10

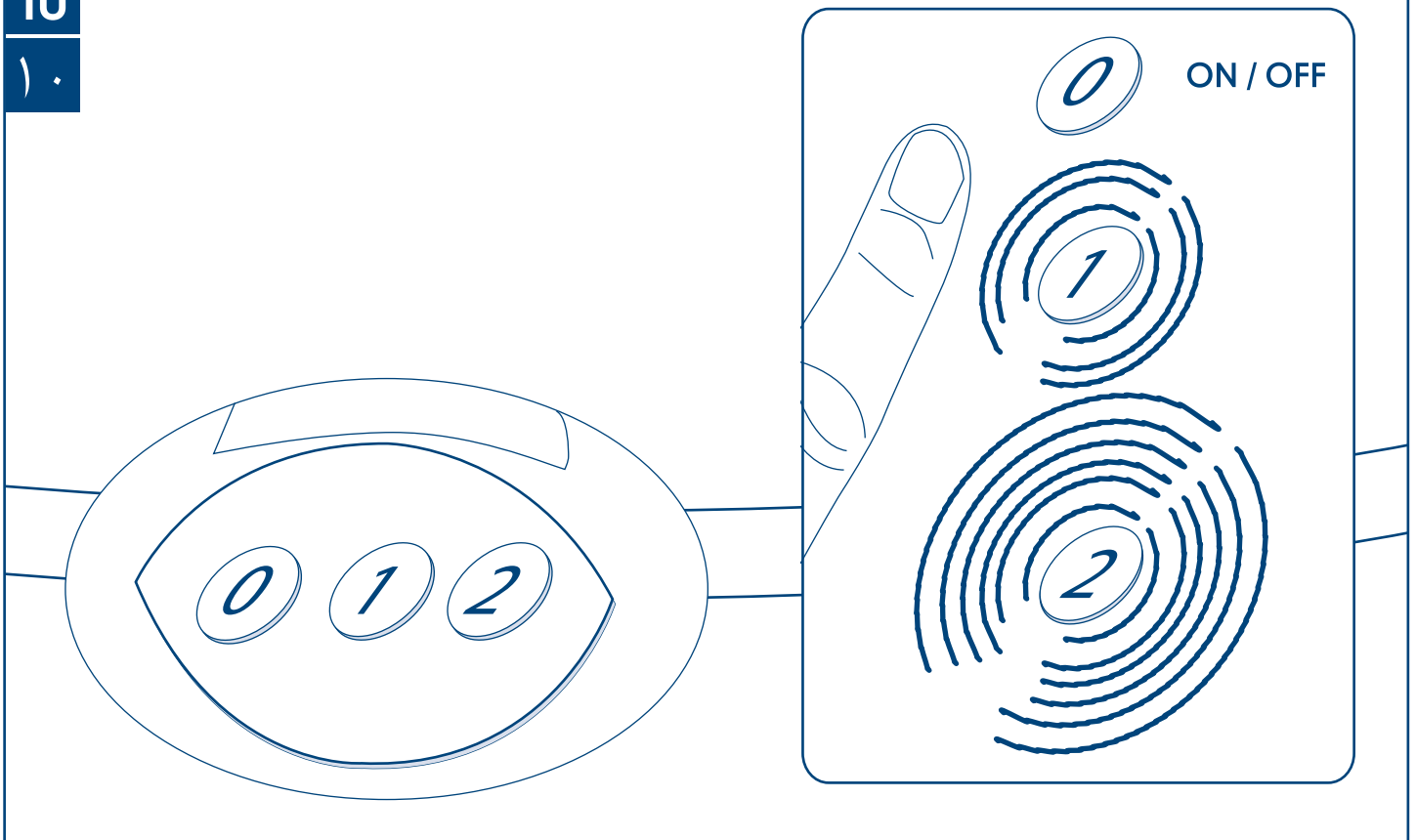

assembly instructions, إرشادات التجميع, instructions de montage,
Montageanweisungen, οδηγίες συναρμολόγησης, 组装说明书, instrukcje montażu,
инструкции по сборке, instrucciones de ensamblaje, Kurulum talimatları.

11

11

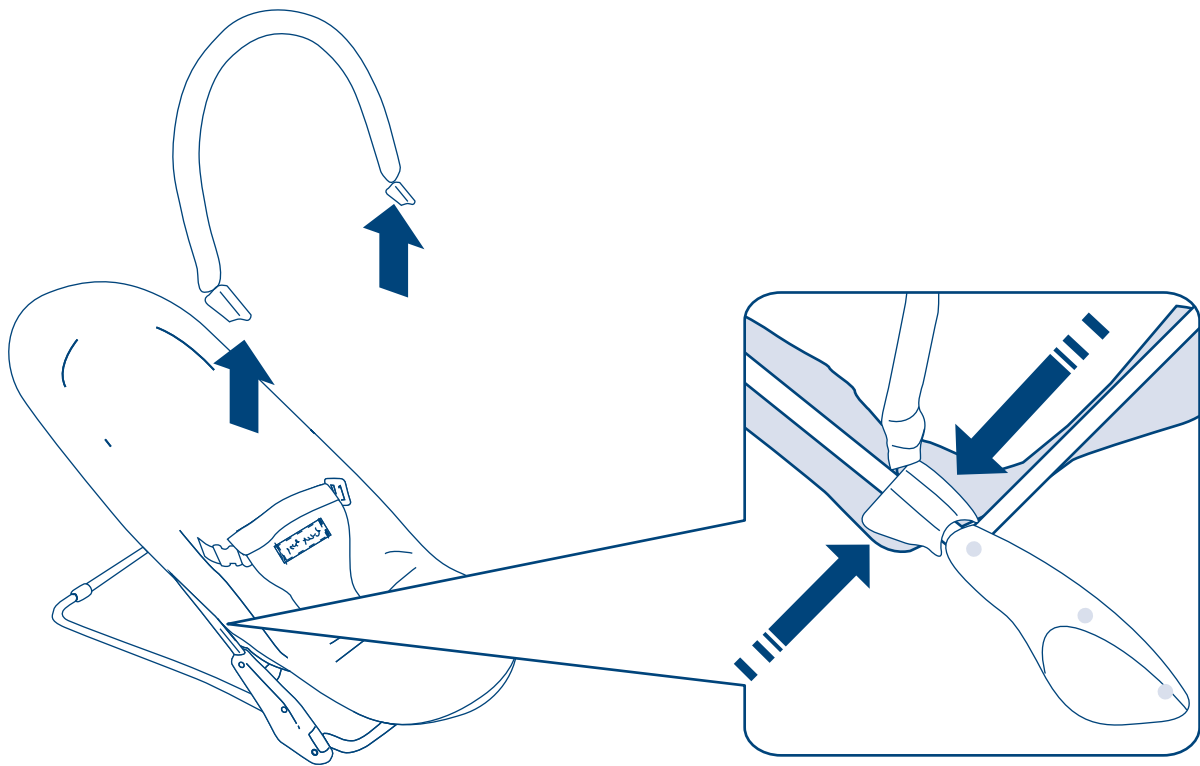

12

12

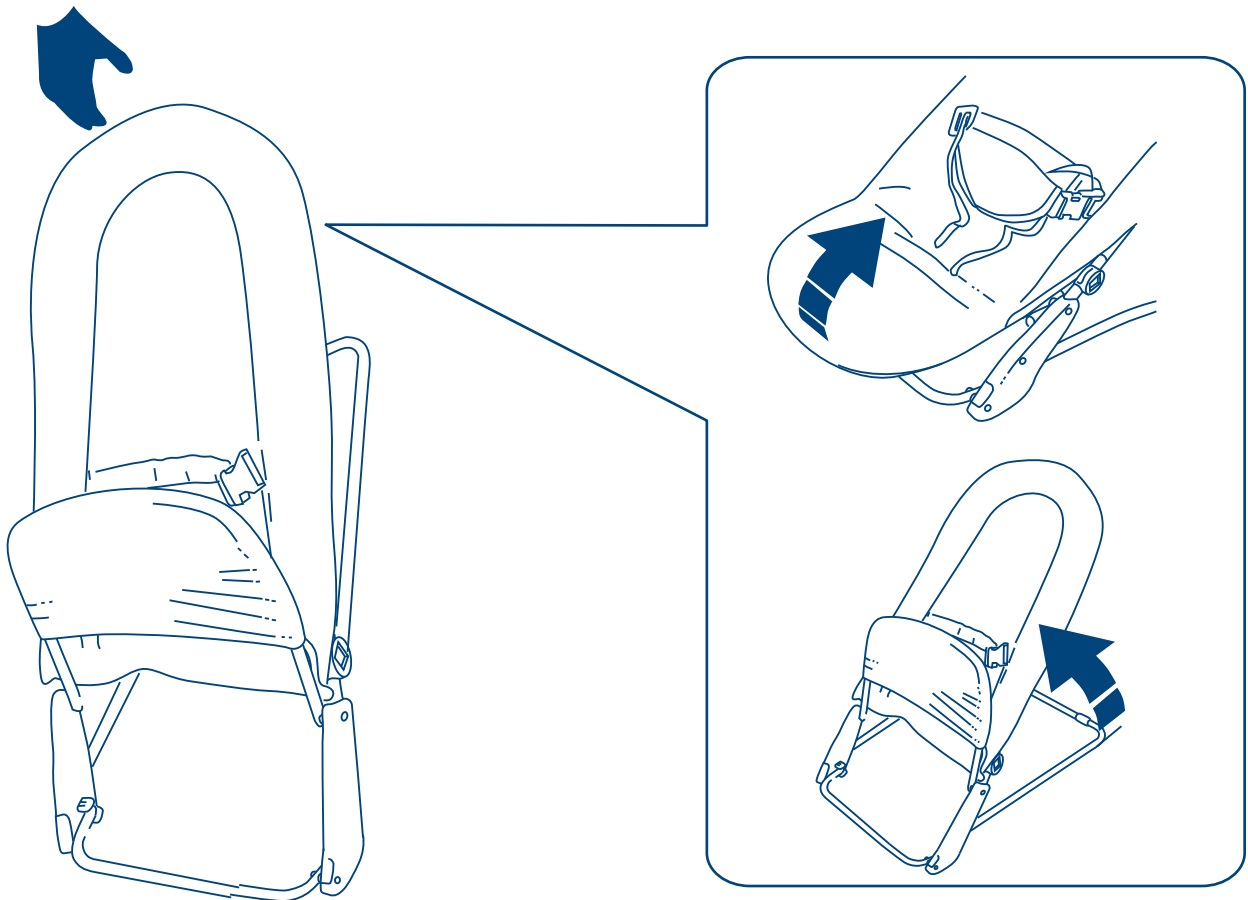

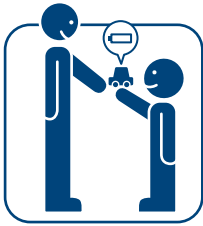

Batteries should be replaced by an adult.

يجب استبدال البطاريات من قبل شخص بالغ.

Les piles doivent être remplacées par un adulte.

Batterien sind grundsätzlich von einem Erwachsenen auszutauschen.

Η αντικατάσταση των μπαταριών πρέπει να γίνεται από ενήλικες.

电池应由成人更换。

Baterie powinna wymieniać osoba dorosła.

Замену батарей должны делать только взрослые.

As pilas deben ser cambiadas por un adulto.

Piller yetişkinler tarafından değiştirilmelidir.



Never dispose of batteries in fire as this may cause them to explode.

يجب عدم التخلص من البطاريات بإلقائها في النار إذ قد يؤدي ذلك إلى انفجارها.

Ne jamais jeter les piles dans le feu, cela pourrait les faire exploser.

Batterien niemals verbrennen – Explosionsgefahr!

Ποτέ μην καίτε μπαταρίες καθώς μπορεί να σημειωθεί έκρηξη.

切勿将电池投入火中，以免引起爆炸。

Nigdy nie wrzucać baterii do ognia, ponieważ mogą wybuchnąć.

Не бросайте батареи в огонь, это взрывоопасно.

Nunca se deshaga de las pilas tirándolas al fuego esto puede causar qu.

Asla pilleri ateşe atmayınız, patlamaya neden olabilir.

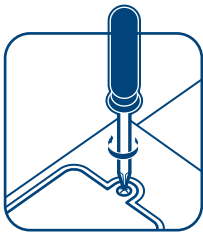

Make sure battery compartment is secure.

تأكد من أن حجرة البطارية محكمة الإغلاق.

Veiller à ce que le compartiment à piles soit bien fermé.

Batteriefach unbedingt sicher verschließen.

Βεβαιωθείτε ότι ο χώρος για τις μπαταρίες έχει κλείσει με ασφάλεια.

确保电池盒安全。

Upewnić się, że komora baterii jest bezpiecznie zamknięta.

Убедитесь, что отсек батарей надежно закрыт.

Tenga cuidado de que el compartimento de las pilas esté bien seguro.

Pil bölüminün sağlam olduğundan emin olunuz.

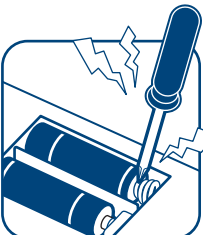

The supply terminals are not to be short circuited.

يجب عدم توصيل أطراف مجهز القدرة بشكل دائرة مغلقة.

Ne pas court-circuiter les bornes.

Pole auf keinen Fall kurz schließen.

Δεν πρέπει να βραχυκυκλώνονται τα κυκλώματα παροχής

电源接线端不能短路。

Nie powodować zwarcia biegunów baterii.

Проверьте полярность подключения батареи.

Cuidado de no producir cortacircuitos en el terminal.

Besleme uçları, kısa devre yapmamalıdır.

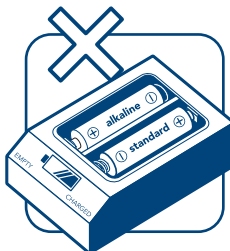

Non-rechargeable batteries are not to be re-charged.

يجب عدم إعادة شحن البطاريات الغير قابلة لاعادة الشحن.

Ne pas tenter de recharger les piles non-rechargeables.

Niemals versuchen, nicht wieder aufladbare Batterien neu zu laden.

Δεν πρέπει να επαναφορτίζονται μπαταρίες οι οποίες δεν είναι επ αναφορτιζόμενες.

不能对无法再充电的电池充电。

Nie ładować ponownie baterii jednorazowych.

Не пытайтесь заряжать одноразовые батареи.

Pilas no recargables no se deben volver a cargar.

Yeniden şarj edilebilir olmayan piller, şarj edilmemelidir.

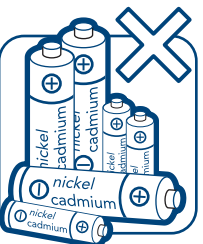

Do not use Nickel Cadmium rechargeable batteries.

لا تستعمل بطاريات من نوع نيكيل كادميوم قابلة للشحن.

Ne pas utiliser des piles rechargeables au Nickel Cadmium.

Keine wieder aufladbaren Nickel-Kadmium Batterien verwenden.

Μη χρησιμοποιείτε επαναφορτιζόμενες μπαταρίες Νικελίου-Καδμίου.

不要使用镍镉可充电电池。

Nie stosować niklowo-kadmowych baterii wielokrotnego użytku.

Не используйте никель-кадмиевые батареи.

No use pilas recargables de níquel cadmio.

Yeniden şarj edilebilir Nikel Kadmiyum piller kullanmayınız.

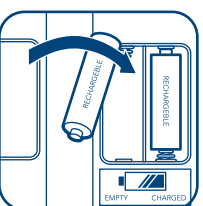

Rechargeable batteries are to be removed from the product before being charged (if removable). Rechargeable batteries should only be charged under adult supervision.

البطاريات التي يمكن شحنها يجب إخراجها من المنتجات قبل شحنها (إذا كان من الممكن إخراجها). البطاريات التي يمكن شحنها يجب أن تشحن فقط تحت إشراف شخص بالغ.

Les piles rechargeables doivent être retirées du produit avant d'être recharger (si possibilité de les enlever). Les piles rechargeables doivent être rechargées sous la supervision d'un adulte uniquement.

Aufladbare Batterien müssen aus dem Produkt entfernt werden, bevor sie aufgeladen werden (wenn herausnehmbar). Aufladbare Batterien sollten nur unter Erwachsenen-Aufsicht geladen werden.

Οι επαναφορτιζόμενες μπαταρίες πρέπει να αφαιρούνται από τα προϊόντα πριν φορτιστούν (αν είναι αφαιρούμενες). Οι επαναφορτιζόμενες μπαταρίες θα πρέπει να φορτίζονται μόνο υπό την επίβλεψη ενήλικου.

电池充电前要先从产品中取出（如果可以取出的话）。应在成人的监护下对充电电池进行充电。

Akumulatory należy wyjąć z produktów przed ładowaniem (jeśli są wymiwalne). Baterie wielokrotnego użytku ładować tylko pod nadzorem osoby dorosłej.

Заряжающиеся батарейки следует вынимать из изделий перед зарядкой (если это возможно). Зарядку этих батареек следует осуществлять только под наблюдением взрослых.

Si las pilas se pueden quitar hay que quitarlas de los productos antes de recargar. Pilas recargables solo se deben cargar con la supervisión de un adulto.

Yeniden şarj edilebilir piller, şarj edilmeden önce ürünün çıkarılmalıdır (eger çıkarılabilir ise). Yeniden şarj edilebilir piller, sadece bir yetişkinin denetiminde şarj edilmelidir.

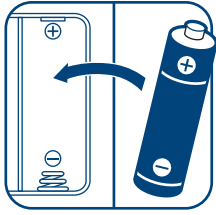

Take care to fit the batteries correctly observing the '+' and '-' sign marks on the battery and appliance.

تأكد من تثبيت البطاريات بصورة صحيحة مع ملاحظة إشارات (+) و (-) على البطاريات وعلى الجهاز.

Veiller à installer correctement les piles, en faisant correspondre les signes '+' et '-' sur la pile et l'appareil.

Bitte beachten, dass die '+'- und '-'-Pole der Batterien an den entsprechenden Markierungen ausgerichtet sein müssen.

Απαιτείται προσοχή ώστε οι μπαταρίες να τοποθετούνται στη θέση τους σωστά, σύμφωνα με τις ενδείξεις + και - που βρίσκονται πάνω στις μπαταρίες και στη συσκευή.

注意电池及装置上的 '+'、 '-' 标记，小心正确安装电池。

Włożyć prawidłowo baterie tak, aby biegun '+' i '-' był skierowany w kierunku wskazanym na baterii i urządzeniu.

При подключении батареи учитывайте маркировку контактов – "+" и "-".

Asegúrese de que los polos de las pilas están bien puestos, el "+" y "-". Los polos del aparato y las pilas coinciden.

Pilleri doğru yerleştirmeye, pildeki ve alettaki '+' ve '-' işaretlerine dikkate ediniz.

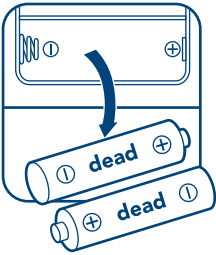

Remove dead batteries and all batteries from products which are not going to be used for a long time, otherwise the batteries may leak and cause damage.

أزغ البطاريات الفارغة وجميع البطاريات من المنتجات التي لن يتم استخدامها لمدة طويلة، وإلا فإن البطاريات قد يحدث بها تسرب وتتسبب في حدوث تلف.

Enlever les piles usagées ainsi que toutes autres piles du produit si celui-ci n'est pas utiliser pendant longtemps, sinon les piles peuvent fuir et provoquer des dommages.

Leere Batterien und solche, die für lange Zeit nicht benutzt werden, aus dem Produkt herausnehmen, da die Batterien sonst auslaufen und Schäden verursachen können.

Αφαίρετέ τις εξαντλημένες μπαταρίες καθώς και όλες τις μπαταρίες από προϊόντα που δεν πρόκειται να χρησιμοποιηθούν για μεγάλη χρονική περίοδο, αλλιώς οι μπαταρίες μπορεί να διαρρεύσουν και να προκληθεί ζημιά.

如长期不使用，请将无电电池和所有电池从产品中取出，以防电池漏液，造成损坏。

Wyjąć wyładowane baterie oraz wszystkie baterie z produktów, które nie będą używane przez długi czas. Pozostawione baterie mogą się rozlać i spowodować uszkodzenie.

Полностью разряженные батарейки следует сразу удалить из изделий, а также вынуть все батарейки, если продукт не будет использован длительное время – в противном случае батарейки могут дать течь и причинить повреждения.

Quitar las pilas gastadas y también se deben quitar cuando no se va a usar el producto durante mucho tiempo. Las pilas se pueden salir y estropear el producto.

Uzun süre kullanılmayacak ürünlerden bitmiş piller ve tüm pilleri çıkarmız, aksi takdirde piller akabilir ve zarar verebilir.

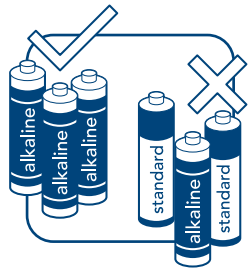

Only batteries of the same or equivalent type are to be used. Do not mix alkaline, standard (zinc carbon), or re-chargeable (nickel cadmium) batteries.

استعمل فقط البطاريات من نفس النوع أو من نوع مماثل. لا تخلط بين البطاريات القوية والبطاريات الاعتيادية (زنك كربون) أو البطاريات القابلة لإعادة الشحن (نيكل كاديوم).

Utiliser ensemble des piles de même type ou de type semblable. Ne pas mélanger des piles alcalines, standard (zinc carbone) et rechargeables (nickel cadmium).

Ausschließlich Batterien gleichen bzw. vergleichbaren Typs verwenden. Auf keinen Fall Alkali-, Standard- (Zink-Kohle)-, oder wiederaufladbare (NiCd) Batterien gemeinsam verwenden.

Πρέπει να χρησιμοποιούνται μόνο μπαταρίες του ίδιου ή αντίστοιχου τύπου. Μην αναμειγνύετε αλκαλικές, συνθετικές (ψευδάργυρο-άνθρακα), ή επαναφορτιζόμενες (νικελίου - καδμίου) μπαταρίες.

只能使用相同或等同型号的电池。不要将碱性电池、标准电池（碳锌）或可充电（镍镉）电池混合使用。

Szostować tylko baterie tego samego typu lub ich odpowiedniki. Nie mieszać baterii alkalicznych, standardowych (węglowo-cynkowych) lub akumulatorów (niklowo-kadmowych).

Используйте батареи того же типа или их аналог. Не подключайте батареи разных типов, например, щелочные и никель-кадмиевые.

Sólo pilas igual o de tipo equivalente se deben usar. No mezcle pilas de alcalino, estándar (carbónicas) o pilas recargables (cadmio níquel).

Sadece aynı veya denk tipte piller kullanılmalıdır. Alkali, standart (çinko karbon), veya yeniden şarj edilebilir (nikel kadmiyum) pilleri birbirine karıştırmayınız.

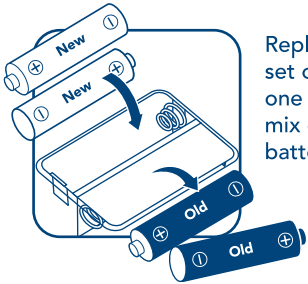

Replace the whole set of batteries at one time, do not mix old and new batteries.

استبدال طقم البطاريات جميعه في وقت واحد، لا تخلط بين البطاريات القديمة والجديدة.

Remplacer toutes les piles à la fois, ne pas mélanger les piles neuves avec des piles anciennes.

Batterien komplett austauschen, niemals alte und neue Batterien gemeinsam verwenden.

Θα πρέπει να γίνεται αντικατάσταση όλων των μπαταριών μαζί, δεν πρέπει να αναμειγνύονται παλιές με νέες μπαταρίες.

一次更换整套电池，不要新旧电池同时使用。

Jednocześnie wymienić cały komplet baterii, nie łączyć baterii starych z nowymi.

Не смешивайте старые и новые батареи.

Ponga todas las pilas al mismo tiempo, no mezcle pilas nuevas con viejas.

Tüm pil setini aynı zamanda değiştirin, eski ve yeni pilleri birbirine karıştırmayınız.



Do not immerse battery operated products. Wipe clean only.

لا تغمر المنتجات التي تعمل بالبطاريات في الماء. امسحها لتنظيفها.

Ne pas mettre les produits utilisant des piles dans l'eau. Nettoyez à sec uniquement.

Batteriebetriebene Produkte nicht in Flüssigkeiten eintauchen. Nur abwischen.

Μη βυθίζετε σε υγρό τα προϊόντα που λειτουργούν με μπαταρίες. Καθαρίζετε τα μόνο σκουπίζοντάς τα με πανί.

电池驱动产品不可水洗，干擦即可。

Nie zanurzać w płynach produktów zasilanych bateriami. Tylko wycierać.

Запрещается замачивать изделия на батарейках – для очистки их следует вытирать тряпкой.

Productos que funcionan con pilas no se deben sumergir o mojar con ningún líquido. Se debe limpiar con una gamuza seca.

Pille çalıştırılan ürünleri suya batırmayınız. Sadece silerek temizleyin.

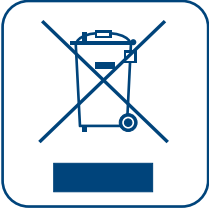

Help the environment by disposing of your products responsibly. The wheelie bin symbols indicate the product and batteries must not be disposed of in the domestic waste as they contain substances which can be damaging to the environment and health. Please use designated collection points or recycling facilities when disposing of the item or batteries.

ساعد على حماية البيئة عن طريق التخلص من منتجاتك بطريقة مسؤولة. رمز سلة المهملات الكبيرة المزودة بعجلات يشير إلى أن المنتج والبطاريات يجب عدم التخلص منهم في سلة المهملات المنزلية لاحتوائهم على مواد ضارة بالصحة والبيئة. يرجى استخدام نقطة تجميع النفايات المحددة أو وحدات إعادة التدوير عند التخلص من المنتج أو البطاريات.

Protégez l'environnement en vous débarrassant des piles d'une façon responsable. Le symbole d'une poubelle ronde indique que le produit et les piles ne doivent pas être jeté avec les ordures domestiques car ils contiennent des substances qui peuvent être dangereuses pour l'environnement et la santé. Utilisez des points de collections ou des centres de recyclage lorsque vous vous débarrassez du produit ou des piles.

Helfen Sie Ihrer Umwelt und entsorgen Sie diese Produkte verantwortungsbewusst. Das Mülltonnen-Symbol sagt, dass dieses Produkt und seine Batterien nicht in den Hausabfall gegeben werden dürfen, weil Sie Stoffe enthalten, die für die Umwelt und Gesundheit schädlich sein können. Wenn Sie diesen Artikel oder seine Batterien entsorgen möchten, benutzen Sie bitte die dafür vorgesehenen Sammelstellen oder Wiederverwertungs-Einrichtungen.

Βοηθήστε το περιβάλλον διαθέτοντας τα απόβλητα προϊόντα σας με υπεύθυνο τρόπο. Τα σύμβολα του κυλιόμενου κάδου υποδηλώνουν ότι το προϊόν και οι μπαταρίες δεν πρέπει να απορρίπτονται στα οικιακά απόβλητα γιατί περιέχουν ουσίες που μπορεί να είναι επιβλαβείς για το περιβάλλον και την υγεία. Παρακαλούμε να χρησιμοποιείτε τις καθορισμένες τοποθεσίες συλλογής ή εγκαταστάσεις ανακύκλωσης όταν απορρίπτετε προϊόν ή μπαταρίες.

以负责任的方式弃置您的产品，为环保作一份贡献。循环标志表示，该产品和电池因含有损害环境和健康的物质，因此不得放入生活垃圾中丢弃。弃置该物品或电池时，应使用指定的收集点或循环再用设施。

Można pomóc środowisku utylizując produkty w odpowiedzialny sposób. Symbole pojemnika na śmieci wskazują, że nie wolno wyrzucać produktu i baterii do odpadów z gospodarstwa domowego, ponieważ zawierają substancje, które mogą być szkodliwe dla środowiska naturalnego i zdrowia. Produkty lub baterie należy przekazywać do wyznaczonych punktów zbiórki lub punktów skupu surowców wtórnych.

Помогите окружающей среде при помощи ответственного отношения к используемой продукции. Значок с изображением зачёркнутой мусорной корзины означает, что продукт и батарейки не следует выбрасывать вместе с обычными бытовыми отходами, поскольку они содержат вещества, способные нанести вред окружающей среде и здоровью. Пожалуйста, используйте специальные мусоросборники или места утилизации подобного рода отходов.

Ayude el medio ambiente deshaciéndose de productos con responsabilidad. El símbolo de la ruedecita indica que el product y las pilas no se deben incluir en la basura casera ya que contienen substancias que pueden dañar el medio ambiente y la salud de las personas. Por favor usen sitios designados para este propósito o facilidades donde reciclan estos productos.

Atk ürününüzü sorumluluk içinde yok ederek çevreye yardım ediniz. Bisikleti sürerken tekerlek üstünde dengede durma sembolü, çevreye ve sağlığa zararlı maddeler içeren ürün ve pillerin yerel atık yerlerine atılmaması gerektiğini gösterir. Lütfen bu tür ürünleri yok ederken belirtilmiş toplama noktaları veya yeniden dönüşüm tesislerini kullanınız.

safety & care notes

IMPORTANT, RETAIN FOR FUTURE REFERENCE : READ CAREFULLY

WARNING: Never leave the child unattended.

WARNING: Do not use the reclined cradle once your child can sit unaided.

WARNING: This reclined cradle is not intended for prolonged periods of sleeping.

WARNING: It is dangerous to use this reclined cradle on an elevated surface, e.g a table.

WARNING: Always use the restraint system, ensuring it is correctly adjusted at all times.

WARNING: Never use the toy bar to carry the reclined cradle (if fitted). For your child's safety, the toy bar will detach if such an attempt is made.

This reclined cradle does not replace a cot or a bed. Should your child need to sleep, then it should be placed in a suitable cot or bed.

Do not use the reclined cradle if any components are broken or missing.

Do not use replacement parts or accessories other than those approved by Mothercare as they may make the cradle unsafe.

Suitable for children who cannot sit up unaided (approx. 6 months; until 9kg).

Do not use near stairs or steps.

Never use as a child restraint in a vehicle

Do not use near an open fire or any other kind of heater.

Keep children away from the cradle during set-up and when not in use.

Do not attempt to move or lift the cradle when a child is in it.

Conforms to BS EN12790

Always refer to care label on back of seat fabric for cleaning instructions.

For removable covers ensure all metal parts are removed before washing.

Ensure the frame is correctly reassembled before use and regularly check that the frame remains secure and the fabric and stitching is undamaged.

replacement parts available

Your child's safety is your responsibility

If you have a problem with this product or require replacement parts, please contact your nearest Mothercare store or telephone the Mothercare Customer Care Line on 08453 30 40 30. Individual parts can be identified with a SKU code, please quote the appropriate code when ordering a replacement part.

Alternatively write to:

Customer Care
Mothercare
Cherry tree road
Watford
Herts. WD24 6SH

www.mothercare.com

هام! احتفظ بها للرجوع إليها عند الحاجة. الرجاء قراءتها بدقة

تنبيه! لا تترك الطفل لوحده دون صحية مطلقا.
تنبيه! لا تستخدم المهد المستلقي عندما يصبح الطفل قادرا على الجلوس بمفرده!
تنبيه! هذا المهد المستلقي لا يصلح لقضاء فترات طويلة من النوم.
تنبيه! من الخطورة استعمال هذا المهد المستلقي فوق مسطحات مرتفعة عن الأرض، كالمائدة مثلا.
تنبيه! استعمل نظام أحزمة الأمان دائما وتأكد من أنها مركبة بالطريقة الصحيحة في جميع الأوقات.
تنبيه! لا تستعمل عمود اللعب أبدا لحمل المهد المستلقي (إذا كان مركبا به). وسوف ينحل عمود اللعب من أجل سلامة طفلك في حالة قيامك بمثل هذه المحاولة.

لا يحل المهد المستلقي دور المهد أو سرير الطفل. فإذا احتاج طفلك للنوم، ضعه في مهد أو سرير ملائم.
لا تستعمل المهد المستلقي إذا كان أي من مكوناتها مكسورا أو ناقصا.
لا تستعمل بدائل للأجزاء أو ملحقات غير تلك التي توصي بها شركة مازكبير. لأنها قد تجعل المهد خطرا على الطفل.
يلائم الأطفال الذين لا يقدر على الجلوس بمفردهم (حوالي 1. أشهر أو حتى يبلغون وزن 9 كجم).
لا تستعمله بالقرب من السلالم أو الدرج.
لا تستعمله البتة كمقعد أمان الطفل في السيارة.
لا تستعمل المهد بالقرب من لهيب مكشوف أو أي نوع من المدفآت.
أبعد الأطفال عن المهد عند تركيبه وعند عدم استعماله.
لا تحاول تحريك المهد أو رفعه إذا كان الطفل بداخله.
ملتزم بالمعيار البريطاني رقم BS EN12790

قم دائما بقراءة ملصق العناية الموجود بظهر قماش المقعد لمعرفة إرشادات الغسيل.
تأكد من إزالة كل أجزاء الإطار المعدنية من الغطاء القابل للإزالة قبل غسله.
وتأكد بأن الإطار مجمع بالشكل السليم ووثأكد بانتظام بأنه مثبت جيدا وبأن القماش والغرز بحالة سليمة.

قطع الغيار متواجدة

سلامة طفلك هي مسؤوليتك.

إذا واجهت مصاعب في استعمال هذا المنتج، أو كنت بحاجة إلى قطع غيار، فالرجاء الاتصال بأقرب محل مازكبير. يمكن التعرف على قطع الغيار الفردية بالرمز الذي عليها. الرجاء تسمية الرمز الصحيح عند طلب قطعة الغيار.

notes de sécurité et d'entretien

IMPORTANT, CONSERVEZ POUR RÉFÉRENCE ULTÉRIEURE : LISEZ ATTENTIVEMENT

AVERTISSEMENT : ne laissez jamais les enfants sans surveillance.

AVERTISSEMENT : n'utilisez pas le transat incliné à partir du moment où votre enfant peut s'asseoir seul.

AVERTISSEMENT : ce transat incliné n'est pas destiné à de longues périodes de sommeil.

AVERTISSEMENT : il est dangereux d'utiliser ce transat incliné sur une surface élevée, par ex. une table.

AVERTISSEMENT : utilisez toujours le système de retenue, en vous assurant qu'il est correctement réglé tout le temps.

AVERTISSEMENT : N'utilisez jamais la barre à jouet pour transporter le transat incliné (s'il y en a une). Pour la sécurité de votre enfant, la barre à jouets se détachera si vous essayez de l'utiliser pour porter le transat.

Ce transat incliné ne remplace pas un berceau ou un lit. Si votre enfant a besoin de dormir, vous devez le mettre dans un berceau ou lit approprié.

N'utilisez pas le transat incliné si des composants sont abîmés ou manquants.

N'utilisez pas de pièces ou accessoires de rechange autres que ceux approuvés par Mothercare, car ils pourraient rendre le transat dangereux.

Convient aux enfants ne pouvant pas s'asseoir seuls (environ 6 mois, jusqu'à 9 kg).

N'utilisez pas à côté d'escaliers ou de marches.

N'utilisez jamais comme retenue pour enfant dans un véhicule.

N'utilisez pas à côté d'un radiateur ouvert ou tout autre type de radiateur.

Tenez les enfants hors de portée du transat lors du montage et lorsqu'il n'est pas utilisé.

N'essayez pas de déplacer ou de soulever le transat lorsqu'un enfant s'y trouve.

Conforme à la norme BS EN12790.

Consultez toujours l'étiquette d'entretien sur le tissu pour les instructions de nettoyage.

Pour les housses amovibles, assurez-vous que les pièces métalliques soient enlevées avant le lavage.

Assurez-vous que le cadre est correctement monté avant l'utilisation et vérifiez régulièrement que le cadre est solidement fixé et que le tissu et les coutures ne sont pas abîmées.

Les pièces de rechange sont disponibles.

Vous êtes responsable de la sécurité de votre enfant.

En cas de problème avec ce produit ou si avez besoin de pièces de rechange, veuillez contacter votre magasin Mothercare le plus proche. Les pièces individuelles sont identifiables avec un code, veuillez citer le code correspondant lors de la commande d'une pièce de rechange.

Sicherheits- und Pflegehinweise

WICHTIG! ZUR SPÄTEREN VERWENDUNG AUFBEWAHREN: SORGFÄLTIG LESEN.

WARNHINWEIS: Lassen Sie das Kind niemals unbeaufsichtigt.

WARNHINWEIS: Verwenden Sie die zurückgelehnte Wippe nicht, sobald Ihr Kind ohne Hilfe aufrecht sitzen kann.

WARNHINWEIS: Diese Wippe ist nicht für längere Schlafperioden bestimmt.

WARNHINWEIS: Es ist gefährlich, die zurückgelehnte Wippe auf erhöhter Oberfläche, z. B. einem Tisch oder ähnlichem, abzustellen.

WARNHINWEIS: Verwenden Sie stets das Gurtsystem, und achten Sie darauf, dass es zu allen Zeiten korrekt sitzt.

WARNHINWEIS: Verwenden Sie zum Tragen der Wippe niemals den Spielzeughügel (falls montiert.)

Als Sicherheitsmaßnahme für Ihr Kind löst sich der Spielzeughügel bei einem derartigen Versuch ab.

Diese zurückgelehnte Wippe ersetzt kein Kinder- oder Gitterbett. Möchte Ihr Kind schlafen, sollte es in ein geeignetes Kinder- oder Gitterbett gelegt werden.

Verwenden Sie zurückgelehnte Wippe nicht, wenn einer der Teile beschädigt ist oder fehlt.

Verwenden Sie nur von Mothercare genehmigte Ersatz- oder Zusatzteile, da sie die Sicherheit der Wippe gewährleisten.

Für Kleinkinder geeignet, die nicht ohne Hilfe aufrecht sitzen können (bis zu etwa 6 Monaten oder 9 kg.)

Verwenden Sie die Wippe nicht in der Nähe von Stiegen oder Stufen.

Niemals als Kinder-Rückhaltesystem in einem Kraftfahrzeug verwenden.

Verwenden Sie die Wippe nicht in der Nähe offenen Feuers oder jeder anderen Art von Heizkörper.

Halten Sie Kinder von der Wippe fern, während sie montiert wird oder nicht in Verwendung ist.

Versuchen Sie nicht, die Wippe zu verschieben oder aufzuheben, wenn sich ein Kind darin befindet.

Entspricht der Norm BS EN12790.

Pflegehinweise befinden sich auf dem Etikett auf der Rückseite des Stoffsitzes. Diese bitte bei der Reinigung beachten.

Vor dem Waschen sollten alle Metallteile vom abnehmbaren Stoffsitz entfernt werden.

Stellen Sie sicher, dass der Gestellrahmen vor Verwendung korrekt montiert wurde, und prüfen dessen sichere Montage sowie die Unversehrtheit von Stoff und Nähten regelmäßig

Ersatzteile stehen zur Verfügung.

Die Sorge für die Sicherheit Ihres Kindes tragen Sie.

Sollten Sie Probleme mit diesem Produkt haben oder Ersatzteile dafür benötigen, kontaktieren Sie bitte Ihr nächstgelegenes Mothercare-Geschäft. Einzelteile besitzen eine bestimmte Kennzahl. Bitte geben Sie diese bei der Bestellung von Ersatzteilen an.

σημειώσεις για τη φροντίδα & την ασφάλεια

ΣΗΜΑΝΤΙΚΟ, ΝΑ ΦΥΛΑΣΣΕΤΑΙ ΓΙΑ ΜΕΛΛΟΝΤΙΚΗ ΑΝΑΦΟΡΑ

ΔΙΑΒΑΣΤΕ ΠΡΟΣΕΚΤΙΚΑ

ΠΡΟΕΙΔΟΠΟΙΗΣΗ: Ποτέ μην αφήνετε το παιδί χωρίς επιτήρηση.

ΠΡΟΕΙΔΟΠΟΙΗΣΗ: Να μην χρησιμοποιείται όταν το μωρό μπορεί να κάθεται μόνο του χωρίς βοήθεια.

ΠΡΟΕΙΔΟΠΟΙΗΣΗ: Αυτό το ριλάξ δεν προορίζεται για παρατεταμένα διαστήματα ύπνου.

ΠΡΟΕΙΔΟΠΟΙΗΣΗ: Είναι επικίνδυνο να χρησιμοποιείτε το ριλάξ σε ανυψωμένη επιφάνεια (όπως τραπέζι, πάγκος εργασίας, κρεβάτι, κλπ.

ΠΡΟΕΙΔΟΠΟΙΗΣΗ: Χρησιμοποιείτε πάντοτε τις ζώνες ασφαλείας, προσαρμόζοντάς τις κάθε φορά.

ΠΡΟΕΙΔΟΠΟΙΗΣΗ: Ποτέ μην χρησιμοποιείτε τη ράβδο παιχνιδιών για τη μεταφορά του ριλάξ (αν είναι εγκατεστημένη).

Για την ασφάλεια του παιδιού σας, η ράβδος παιχνιδιών αποσπάται με κάθε παρόμοια απόπειρα.

Αυτό το ριλάξ δεν αντικαθιστά την κούνια ή το κρεβάτι. Όταν το παιδί σας πρέπει να κοιμηθεί μεταφέρετέ το σε κατάλληλη κούνια ή κρεβάτι.

Μην χρησιμοποιείτε το ριλάξ αν λείπουν τμήματα ή είναι κατεστραμμένα.

Μην χρησιμοποιείτε άλλα ανταλλακτικά και εξαρτήματα από τα εγκεκριμένα της Mothercare, καθώς ενδέχεται να μειώσουν την ασφάλεια του προϊόντος.

Κατάλληλο για παιδιά που μπορούν να καθίσουν από μόνα τους (περίπου 6 μηνών, μέχρι 9 κιλά).

Να μην χρησιμοποιείται κοντά σε σκάλες ή σκαλοπάτια.

Ποτέ μην το χρησιμοποιείτε αντί για παιδικό καρεκλάκι στο αυτοκίνητο

Να μην χρησιμοποιείται κοντά σε εστία φωτιάς ή σε θερμαντικά σώματα.

Κρατήστε τα παιδιά μακριά από το ριλάξ κατά τη συναρμολόγηση ή όταν δεν χρησιμοποιείται.

Μην προσπαθείτε να μετακινήσετε ή να σηκώσετε το ριλάξ ενώ βρίσκεται μέσα το παιδί σας.

συμμόρφωση με το EN12790

Ανατρέχετε πάντα στην ετικέτα με τις οδηγίες φροντίδας στο πίσω μέρος του καθίσματος για οδηγίες σχετικά με τον καθαρισμό.

Αφαιρέστε όλα τα μεταλλικά μέρη του καλύμματος πριν το πλύσιμο.

Ελέγχετε τακτικά αν το πλαίσιο παραμένει συναρμολογημένο και ότι δεν έχουν καταστραφεί οι ραφές.

διαθέσιμα ανταλλακτικά

Η ασφάλεια του παιδιού σας είναι δική σας ευθύνη.

Αν έχετε οποιοδήποτε πρόβλημα με το προϊόν ή χρειάζεστε ανταλλακτικά, επικοινωνήστε με το πλησιέστερο κατάστημα Mothercare. Κάθε εξάρτημα έχει έναν κωδικό, τον οποίο πρέπει να χρησιμοποιείτε κατά την παραγγελία

重要，请保留以备日后参考 仔细阅读

注意：切勿任由宝宝无人照看。

注意：宝宝能独自坐起时则不再使用躺式摇篮。

注意：本躺式摇篮不适宜长时间的睡眠。

注意：在诸如桌面的高处使用本躺式摇篮会有危险。

注意：始终使用安全带，确保安全带在任何时候都调节正确。

注意：切勿试图用玩具横杆（若配有）来拎提本躺式摇篮。为您宝宝的安全，玩具横杆在您试图这样做时将会脱离。

本躺式摇篮不可取代童床。若宝宝需要睡眠，则应将宝宝抱到合适的床上。

若任何部件已损坏或缺失即停止使用本躺式摇篮。

请勿使用未经 Mothercare 核准的替换零件或附件，因为它们有可能会使本摇篮不安全。

适用于尚不能独立坐起的宝宝（约 6 个月月龄；体重不超过 9 公斤）。

请勿在楼梯或台阶附近使用。

切勿用作儿童汽车安全座。

请勿在明火或其它任何加热器附近使用。

在组装和不使用时均不要让孩童在摇篮近旁。

宝宝在内时请勿试图移动或提拎本摇篮。

符合英国和欧洲标准 BS EN12790。

有关清洁说明请参见座位织物反面的保养标签。

洗涤可拆卸的套子之前，确保所有金属部件均已取下。

使用之前确保框架重新正确组装好。经常检查框架是否依然稳妥，且织物面料和缝线均无损坏。

替换零件有售。

宝宝的安全是您的责任

若本产品有问题，或需要替换部件，请与离您最近的 Mothercare 商店联系。单独的零件有代号标明，请在订购替换零件时给出有关代号。

wskazówki w sprawie bezpieczeństwa i pielęgnacji wyrobu

WAŻNE - ZATRZYMAĆ JAKO PRZYDATNE ŹRÓDŁO INFORMACJI NA PRZYSZŁOŚĆ PROSZĘ PRZECZYTAĆ UWAŻNIE

UWAGA: Nigdy nie należy zostawiać dziecka bez opieki.

UWAGA: Zaprzestać używania rozkładanego bujaczka, kiedy dziecko zacznie samodzielnie siedzieć.

UWAGA: Ten rozkładany bujaczek nie jest przeznaczony do dłuższego spania w nim dziecka.

UWAGA: Stawianie tej bujaczka na podwyższeniu, np. na stole, grozi niebezpieczeństwem.

UWAGA: Zawsze stosować uprzęż ochronną, dbając o to, aby była należycie zapięta.

UWAGA: Jeżeli rozkładany bujaczek ma uchwyt z zabawkami, nie wolno go używać do podnoszenia.

Dla bezpieczeństwa dziecka próba podniesienia za uchwyt z zabawkami spowoduje odłączenie go od bujaczka.

Rozkładany bujaczek nie zastępuje kojca ani łóżeczka. Do snu należy dziecko ułożyć w odpowiednim kojcu lub łóżeczku.

Nie wolno posługiwać się rozkładanym bujaczkiem w przypadku jej uszkodzenia lub braku jakichkolwiek części składowych.

Nie wolno stosować części zamiennych i akcesoriów niezatwierdzonych przez Mothercare, gdyż mogą one naruszyć bezpieczeństwo bujaczka.

Produkt przeznaczony jest dla dzieci, które nie potrafią siedzieć samodzielnie (w wieku do ok. 6 miesięcy lub 9 kilogramów wagi).

Nie używać w pobliżu schodów lub stopni.

Nigdy nie używać jako fotelika samochodowego.

Nie stawiać w pobliżu ognia, ani jakichkolwiek grzejników.

Trzymać dzieci z dala od bujaczka podczas jego montażu i w czasie, kiedy nie jest używany.

Nie próbować podnoszenia bujaczka z dzieckiem w środku.

Produkt zgodny z normą BS EN12790

Przed czyszczeniem należy zapoznać się z instrukcjami pielęgnacji na spodzie tkaniny siedziska.

Jeżeli pokrycie siedzenia zdejmuje się, przed praniem zdjąć wszystkie części metalowe.

Sprawdzić przed użyciem, czy rama jest prawidłowo zmontowana; regularnie sprawdzać, czy rama pozostaje solidnie zmontowana i czy materiał i szwy nie są uszkodzone i zniszczone.

dostępne są części zamienne

Rodzice odpowiadają za bezpieczeństwo swego dziecka.

W razie problemów z tym produktem lub konieczności zamówienia części zamiennych należy się kontaktować z najbliższym sklepem Mothercare. Poszczególne części oznaczone są kodami. Zamawiając część zamienną należy podać kod.

примечания по безопасности и уходу

ВАЖНО! ВНИМАТЕЛЬНО ОЗНАКОМЬТЕСЬ С ЭТИМИ ИНСТРУКЦИЯМИ И СОХРАНЯЙТЕ ИХ ДЛЯ БУДУЩИХ СПРАВОК

ВНИМАНИЕ! Никогда не оставляйте ребенка в наклоняемой колыбеле без присмотра.

ВНИМАНИЕ! Не используйте наклоняемую колыбель, как только ваш ребенок сможет самостоятельно сидеть.

ВНИМАНИЕ! Эта наклоняемая колыбель не предназначена для продолжительных периодов сна.

ВНИМАНИЕ! Опасно устанавливать эту наклоняемую колыбель на приподнятые поверхности, например столы.

ВНИМАНИЕ! Всегда используйте ремешки безопасности, проверяя, что они правильно отрегулированы.

ВНИМАНИЕ! В целях обеспечения безопасности никогда не используйте штангу для игрушек (если имеется) для переноса наклоняемой колыбели, т.к. при таких попытках штанга для игрушек открепится.

Эта наклоняемая колыбель не заменяет собой колыбель или детскую кроватку. На периоды сна ребенка следует укладывать в специальную колыбель или детскую кроватку.

Не используйте наклоняемую колыбель, если какие-либо ее компоненты сломаны или отсутствуют.

Не используйте запасные части или аксессуары, другие чем утвержденные фирмой Mothercare, т.к. это может сделать колыбель небезопасной.

Предназначена для детей, которые еще не могут самостоятельно сидеть (приблизительно до 6 месяцев и весом не более 9 кг).

Не устанавливайте около лестниц или ступеней.

Никогда не используйте в качестве детского автомобильного сиденья безопасности в автомобиле.

Не устанавливайте вблизи открытого огня или любых других источников обогрева.

Во время установки колыбели следите за тем, чтобы дети не находились рядом; когда колыбель не используется, храните ее в недоступном для детей месте.

Не предпринимайте попыток переставить или поднять колыбель, когда в ней находится ребенок.

Соответствует стандарту BS EN12790.

Инструкции по чистке смотрите на этикетке по уходу на обратной стороне материала сиденья.

Для снимаемых чехлов: перед стиркой проверьте, что все металлические части сняты.

Перед использованием проверьте, что рама правильно собрана; в процессе использования регулярно проверяйте, что рама остается надежной и что материал и швы не повреждены.

Возможен заказ запасных частей

Вы отвечаете за безопасность вашего ребенка.

В случае возникновения каких-либо проблем с данным продуктом, или если вам потребуются запасные части, пожалуйста, свяжитесь с вашим ближайшим магазином фирмы Mothercare. Отдельные запасные части идентифицированы посредством кода. При заказе запасных частей, пожалуйста, укажите соответствующий код части.

medidas de seguridad y cuidado

IMPORTANTE: GUARDAR PARA FUTURAS CONSULTAS.

LEER DETENIDAMENTE

ADVERTENCIA: Nunca deje al niño sin supervisión.

ADVERTENCIA: No utilice la hamaca reclinada cuando el niño ya pueda sentarse sin ayuda.

ADVERTENCIA: Esta hamaca reclinada no está diseñada para que el bebé duerma en ella durante periodos prolongados.

ADVERTENCIA: Es peligroso usar esta hamaca reclinada sobre una superficie alta, por ejemplo, sobre una mesa.

ADVERTENCIA: Utilice siempre el arnés y compruebe que esté correctamente ajustado en todo momento.

ADVERTENCIA: Nunca utilice la barra de juegos para transportar la hamaca reclinada (si se incluye).

Por la seguridad del niño, la barra de juegos se separará si se trata de hacer esto.

Esta hamaca reclinada no se debe usar como reemplazo de una cama o cuna. Si el niño necesita dormir, debe llevarlo a una cama o cuna adecuada.

No utilice la hamaca reclinada si alguna de las piezas está rota, o si falta alguna pieza.

No utilice piezas de repuesto ni accesorios que no sean los aprobados por Mothercare ya que podrían afectar a la seguridad de la hamaca.

Artículo apto para niños que no puedan sentarse sin ayuda (aproximadamente 6 meses de edad; hasta un peso de 9 Kg).

No usar cerca de escaleras ni bordes.

No utilizar nunca como sistema de retención para niños en un vehículo.

No usar cerca de chimeneas ni de estufas de cualquier tipo.

Mantenga a los niños alejados de la hamaca cuando la esté ensamblando y cuando no se esté usando.

No intente mover o levantar la hamaca cuando el niño esté en ella.

Cumple con la norma BS EN12790

Para la limpieza del artículo, siga siempre las instrucciones de la etiqueta de cuidado que se encuentra en el revés de la tela del asiento.

Antes de la lavar las fundas extraíbles compruebe que se hayan retirado todas las piezas metálicas.

Asegúrese de que el armazón haya quedado nuevamente bien ensamblado antes del uso y compruebe con regularidad que permanezca firme y que la tela y las costuras no estén deterioradas.

piezas de repuesto disponibles

La seguridad de su hijo es su responsabilidad.

Si encuentra algún problema con este artículo o necesita piezas de repuesto, póngase en contacto con su tienda Mothercare más cercana. Las piezas individuales se pueden identificar a través de un código. Indique el código correspondiente cuando solicite una pieza de repuesto

Güvenlik ve bakım notları

ÖNEMLİ, GELECEKTE REFERANS OLMASI AMACIYLA SAKLAYINIZ: DİKKATLİCE OKUYUNUZ

UYARI: Çocuğunuzu hiç bir zaman tek başına bırakmayınız

UYARI: Çocuğunuz yardım almadan oturmaya başladıktan sonra yatırılabilir beşiği kullanmayınız.

UYARI: Yatırılabilir beşik uzun süreli uyku için tasarlanmamıştır.

UYARI: Yatırılabilir beşiğin masa gibi yüksek yüzeylerde kullanılması tehlike yaratabilir.

UYARI: Her zaman doğru şekilde ayarlandığından emin olarak bağlama sistemini kullanınız.

UYARI: Oyuncak çubuğunu hiçbir zaman yatırılabilir beşiği taşımak için kullanmayınız (varsa). Böyle bir şeye yeltenilmesi durumunda çocuğunuzun güvenliği için oyuncak çubuğu yerinden çıkacaktır.

Yatırılabilir beşik, yatak veya karyola yerine kullanılamaz. Çocuğunuzun uykusu geldiğinde uygun bir yatak veya karyolaya yatırılması gerekmektedir.

Eksik veya hasarlı parçaları varsa yatırılabilir beşiği kullanmayınız.

Beşiği güvensiz hale getirebileceklerinden, Mothercare tarafından onaylananlar dışında yedek parça veya aksesuar kullanmayınız.

Yardım almadan oturamayan çocuklar içindir (yaklaşık 6 aylık; 9 kg. kadar).

Merdivenlerin yakınında kullanmayınız.

Araçta çocuk muhafazası olarak kullanmayınız.

Açık ateş yakınında veya herhangi bir ısıtıcı yanında kullanılmamalıdır.

Kurulum esnasında ve kullanımda değilken çocuklarınızı beşikten uzak tutunuz.

Beşiği çocuğunuz içindeyken hareket ettirmeye veya kaldırmaya çalışmayınız.

BS EN12790'a uygundur.

Temizlik talimatları için koltuk kumaşının arkasındaki bakım etiketine bakınız.

Çıkarılabilir örtülerde, yıkamadan önce tüm metal parçaların çıkarıldığından emin olunuz.

Kullanmadan önce iskeletin doğru şekilde birleştirildiğinden emin olunuz ve iskeletin güvenli olduğundan ve kumaşla dikişlerin hasar görmediğinden emin olmak için düzenli olarak kontrol ediniz.

Yedek parçalar mevcuttur

Çocuğunuzun güvenliği sizin sorumluluğunuzdadır.

Bu ürünle ilgili bir sorunuz varsa veya yedek parçaya ihtiyaç duymanız halinde en yakınınızdaki Mothercare mağazasıyla irtibata geçiniz. Parçaların ayrı kodu bulunmaktadır, lütfen yedek parça siparişi verirken gerekli kodu belirtiniz.