

# salcombe wardrobe user guide

دليل الاستعمال

guide de l'utilisateur

Bedienungsanleitung

ĭäçãßào ÷ñþóçò

用户指南

Instrukcja obs³ugi

õóêîâîãñòâî ĩ îëüçîâàòäë ÿ

instrucciones

kullaným kılavuzu

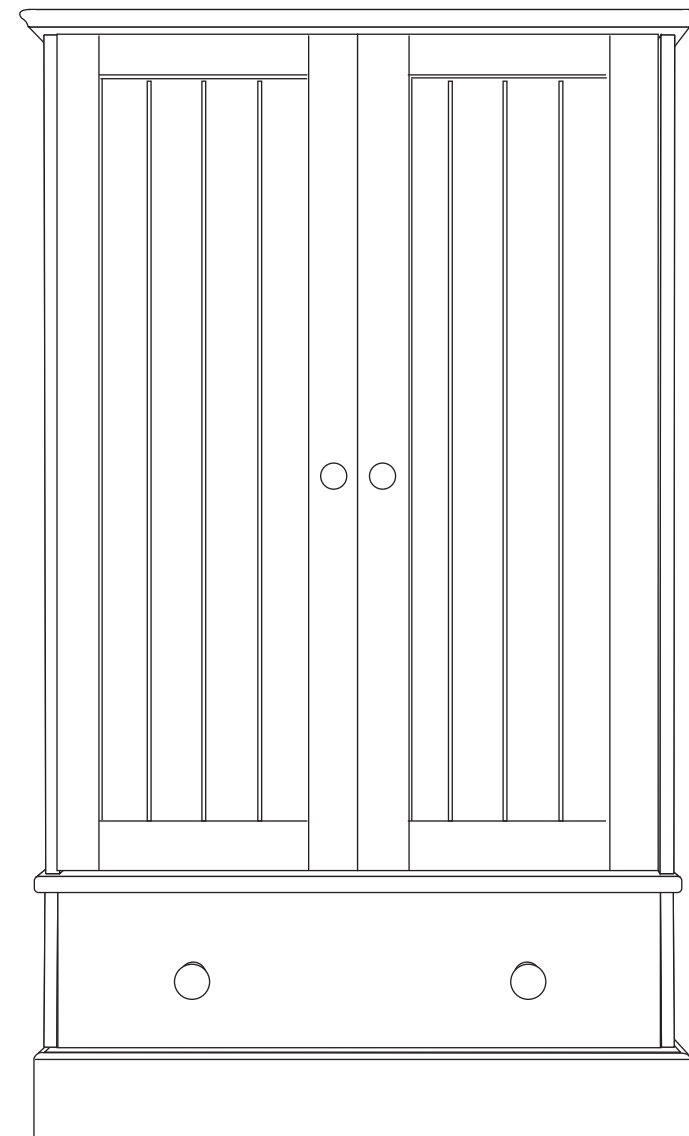

**IMPORTANT - READ CAREFULLY AND KEEP FOR FUTURE REFERENCE**

# important notes

Please take a few minutes to read this user guide.

Lay the parts out on the floor and compare to the PARTS CHECK LIST (below). Do not discard any packaging until you are sure that you have all the parts.

You will need the aid of a second person at certain stages of assembly.

# parts check list

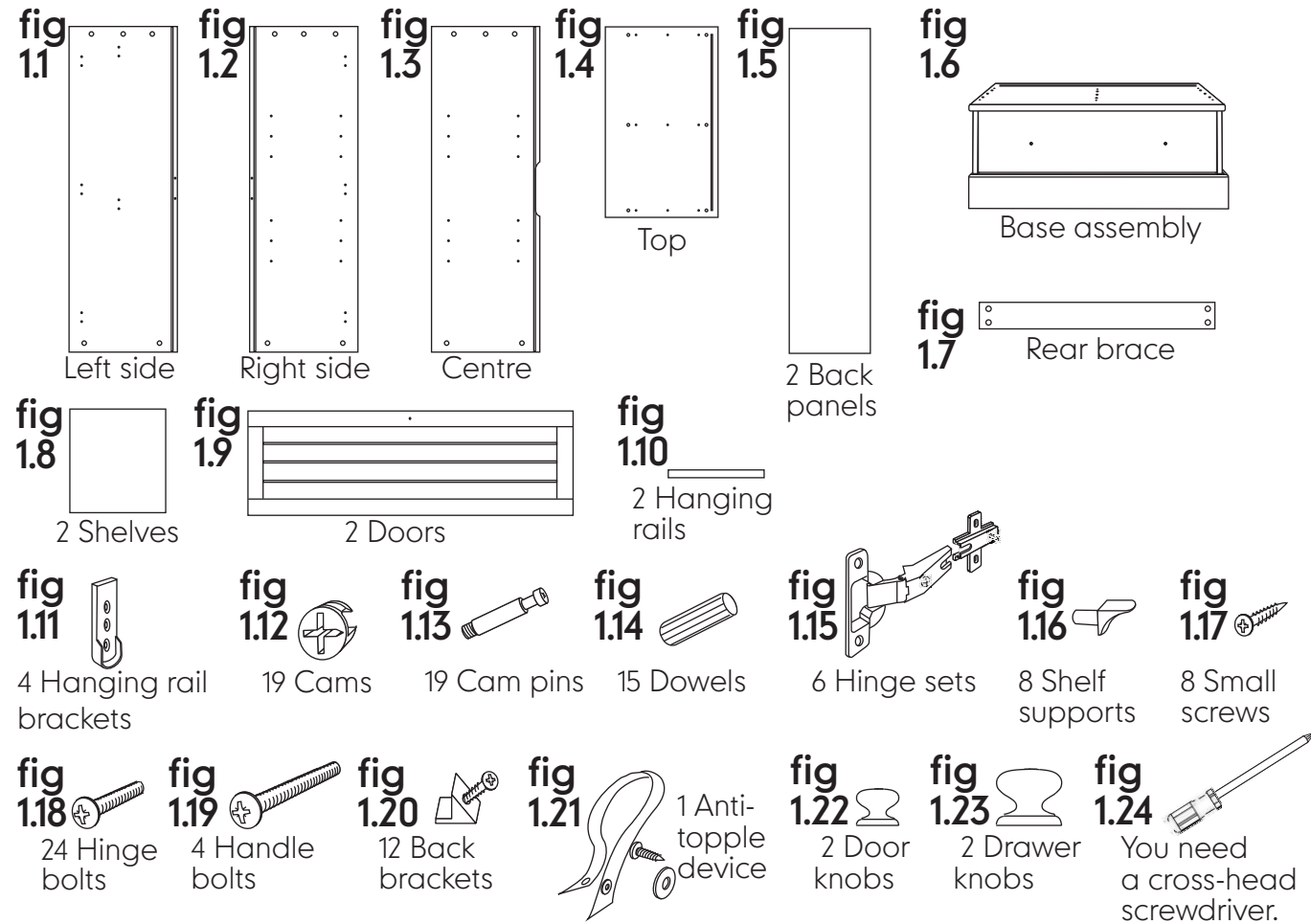

# assembly

fig 2

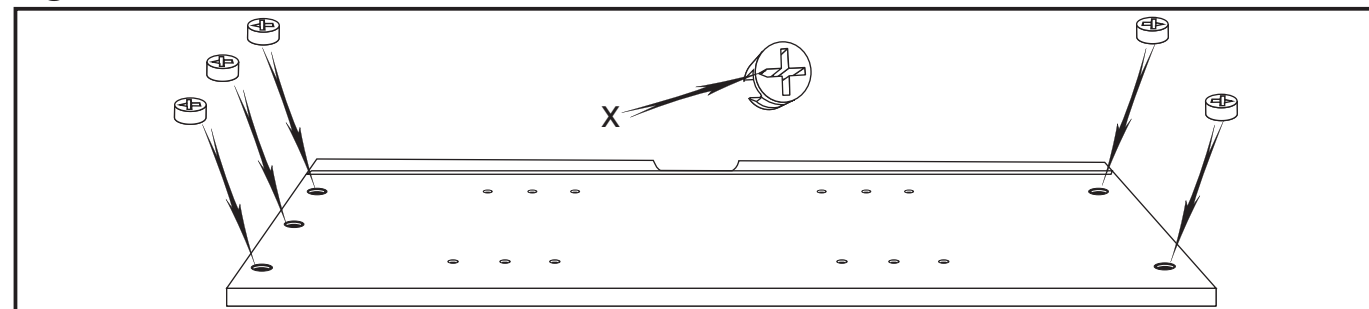

Lay the centre panel on the floor, large holes at top and bottom uppermost. Insert cams into the holes. Notice the arrow on the face ("X"). This must point towards the nearest edge.

# Türkçe salcombe dolap kullanım kılavuzu

## TALİMATLARI DİKKATLİCE OKUYARAK GELECEKTE BAKMAK ÜZERE SAKLAYINIZ

### önemli notlar

Lütfen bu kullanım kılavuzunu okumak için birkaç dakikanızı ayırınız. Bu kılavuzun ön kısmında İngilizce metin ile birliktedir. Parçaları bir yere çıkararak PARÇA LİSTESİ (aşağıda) ile karşılaştırınız. Tüm parçaları çıkardığınızdan emin olmadan paketleri atmayınız. Kurulumun belirli aşamalarında ikinci bir kişinin yardımına ihtiyaç duyacaksınız.

### parça listesi

- °ek. 1.1 Sol kenar
- °ek. 1.2 Sağ kenar
- °ek. 1.3 Orta kısım
- °ek. 1.4 Üst kısım
- °ek. 1.5 2 adet Arka panel
- °ek. 1.6 Taban düzeneği
- °ek. 1.7 Arka köşebent
- °ek. 1.8 2 adet Raf
- °ek. 1.9 2 adet Kapı
- °ek. 1.10 2 adet Asma parçası
- °ek. 1.11 4 adet Asma parçası braketi
- °ek. 1.12 19 adet Kama
- °ek. 1.13 19 adet Kama pimi
- °ek. 1.14 15 adet Dübel
- °ek. 1.15 6 adet Mentşe seti
- °ek. 1.16 8 adet Raf desteği
- °ek. 1.17 8 adet Küçük vida
- °ek. 1.18 24 adet Mentşe cıvatası
- °ek. 1.19 4 adet Kol cıvatası
- °ek. 1.20 32 adet Arka braket
- °ek. 1.21 Denge sağlayıcı alet
- °ek. 1.22 2 adet Kapı topuzu
- °ek. 1.23 2 adet Çekmece topuzu
- °ek. 1.24 Çapraz baplı bir tornavidaya ihtiyacınız olacaktır

### kurulum

- °ek. 2 Orta paneli, üst ve alttaki büyük delikler yuvarlağa gelecek şekilde yere koyunuz. Kamaları deliklere geçirin. Üstteki oka ("X") dikkat ediniz. Bu en yakın köşeyi göstermelidir.
- °ek. 3 Üç yüzü yukarıya gelecek şekilde sol ve sağ kenarları yere koyunuz ve kama pimlerini arkadaki küçük deliklere vidalayınız. Büyük kamaları, oklar en yakın kenara bakacak şekilde yan panellerin alt ve üstündeki büyük deliklere geçirin. Mentşe cıvatalarını kullanarak mentşe taban plakalarını her iki panelin de önüne yakın olan çift deliklere takınız.
- °ek. 4 Büyük kamaları, arka köşebent kenarlarındaki deliklere geçirin. Her kamanın üzerindeki ok en yakın köşeyi göstermelidir.
- °ek. 5 Dübelleri üst kısmın altındaki büyük deliklere geçirin ve kama pimlerini de küçük deliklere vidalayınız.
- °ek. 6 Başka bir yardımcı kenarlardan birini dik tutunuz (üste 3 kama ve altta 2 kama vardır) ve arka köşebent kama pimlerine takınız (kamalara arkadan eritmek daha kolaydır her iki türlü de yapılabilir). Tighten the cams by giving a turn clockwise with a screwdriver in the slot. Diğer kenarı da takarak kamaları sıkınız. Arka bölme arka köşebentte karşı gelecek şekilde orta paneli tutunuz ve tüm kama pimleriyle dübellerin doğru deliklere geçtiğinden emin olarak üst kısmı düzeneğe geçirin. Kamaları sıkınız.
- °ek. 7 Dolabı dikkatlice arkaya yaslayınız. Arka panelleri, iyi yüzü yukarı gelecek şekilde kenarlardaki ve orta paneldeki oyuklar boyunca, arka köşebent üzerinden ve üst kısmın arkasındaki oyuktan kaydırınız.
- °ek. 8 Kama pimlerini küçük deliklere ve dübelleri de büyük deliklere vidalayarak taban düzeneğini birleştiriniz.

### °ek. 9

Tüm pim ve dübellerin doğru deliklere ve arka panellerin de arka taraftaki oyukta girdiğinden emin olarak taban düzeneğini dolap düzeneğiyle birleştiriniz. Kamaları sıkınız.

### °ek. 10

Dolabın düz bir yüzeyde olduğundan emin olunuz. Oyuklar ve arka paneller arasındaki dar ucu iterek arka braketi diğerden arka kısma takınız. Yapının sağlam olmasını sağlamak amacıyla vidaları sıkınız.

### °ek. 11

Mentşe cıvatalarını kullanarak, mentşelerin kalan kısımlarını kapılara vidalayınız. Kapıyı takmak için "A" yuvasını "B" cıvatasının altına getirmesi gerekir. Ardından "B" cıvatasını sıkınız. "B" yi gevşeterek ve gerektiği şekilde "C" yi sıkarak ya da gevşeterek ayar yapılabilir. "B" yi yeniden sıkınız. Kol cıvatalarını kullanarak kolları kapıların altına takınız. Aynı işlemi çekmecelerde de tekrarlayınız.

### °ek. 12

#### Sol taraf:

Küçük vidaları kullanarak (her biri için iki adet) asılı parça braketerini sol taraftaki ve orta panellerdeki ikili deliklere geçirin. Asılı parçaları braketerin içine yerleştiriniz. Çocuk büyüdüncü ve giysileri daha uzun bir hale gelince alt parçayı çıkarabilirsiniz. Bu dolabın yapısını etkilemez.

#### Sağ taraf:

Dört raf desteğini aynı seviyede olacak şekilde dört deliğe doğru itiniz. Destekler üzerine rafı yerleştiriniz. Diğer raf için de aynı işlemi tekrarlayınız.

### °ek. 13

Bu işlem bilen biri tarafından yapılmalıdır. Duvarların farklı özellikleri olabileceğinden bu dengeleyici aletin yanında duvar prizleri ve vidalar verilmemiştir. Duvarın türü veya uygunluğu ya da uygun donanımlar konusunda emin değilseniz bir uzmandan yardım alınız. Delikli bağlantının ucuna takılmı olan bağlantıdasını kullanarak duvar bağlantısının üst kısmın arka kenarının yakınına takınız. Mobilyayı duvarın kenarına yakınlığıyla durdurarak yerleştiriniz ve duvara uygun donanım ve vidaları kullanarak duvara takınız.

### ürünün korunması

Gevşemelerden emin olmak için tüm bağlantıları düzenli olarak kontrol ediniz. Dolap nemli bir bezle silinerek ve yumuşak kuru bir bezle kurularak temizlenebilir. Ayrıntılı, amoniyaklı, çamaşır sulu veya alkollü temizleyicilerle silmeyiniz. Dolabı kullanırken veya hareket ettirirken dikkatli olunmalıdır. Dikkatsizce kullanıldığında ahşap malzeme arar görülebilir.

### güvenlik notları

Tüm bileşenler doğru şekilde sıkılmalı ve güvenlik açısından düzenli olarak kontrol edilmelidir. Dolabın yakınında açık ateş ve elektrikli bir ateş, gaz ateşi, vb. diğer güçlü ısı kaynaklarının risk yaratabileceğini unutmayınız.

### Çocuðunuzun güvenliði sizin sorumluluðunuzdadır.

Bu ürünle ilgili bir sorunuz varsa veya yedek parçaya ihtiyaç duymanız halinde en yakınınızaki Mothercare mağazasıyla irtibata geçiniz.

**Español:**  
**salcombe**  
**armario**  
**instrucciones**

**IMPORTANTE - LEA DETENIDAMENTE ESTAS INSTRUCCIONES Y CONSÉRVELAS PARA FUTURAS CONSULTAS**

**notas importantes**

Le rogamos que dedique unos minutos a leer estas instrucciones. Los diagramas se encuentran en la sección en inglés al comienzo de este folleto. Extienda todas las piezas en el suelo y compárelas con las que se enumeran en la LISTA DE COMPROBACIÓN DE LAS PIEZAS que aparece abajo. No se deshaga de ninguna parte del embalaje hasta que haya comprobado que tiene todas las piezas. Necesitará la ayuda de otra persona para algunas partes del ensamblaje.

**lista de comprobación de las piezas**

- fig. 1.1 Panel lateral izquierdo
- fig. 1.2 Panel lateral derecho
- fig. 1.3 Panel central
- fig. 1.4 Panel superior
- fig. 1.5 2 traseras
- fig. 1.6 Base ensamblada
- fig. 1.7 Listón trasero de refuerzo
- fig. 1.8 2 baldas
- fig. 1.9 2 puertas
- fig. 1.10 2 barras para perchas
- fig. 1.11 4 soportes para las barras
- fig. 1.12 19 excéntricas
- fig. 1.13 19 pasadores de excéntrica
- fig. 1.14 15 espigas
- fig. 1.15 6 juegos de bisagras
- fig. 1.16 8 soportes para las baldas
- fig. 1.17 8 tornillos pequeños
- fig. 1.18 24 pernos de las bisagras
- fig. 1.19 4 pernos de los tiradores
- fig. 1.20 32 soportes posteriores
- fig. 1.21 Dispositivo antivuelco
- fig. 1.22 2 tiradores de las puertas
- fig. 1.23 2 tiradores de los cajones
- fig. 1.24 Necesitará un destornillador de estrella.

**ensamblaje**

fig. 2  
Ponga el panel central en el suelo con los orificios grandes de la parte superior e inferior mirando hacia arriba. Introduzca excéntricas en los orificios. Tenga en cuenta que la parte señalada con la flecha («X») debe apuntar al borde más cercano.

fig. 3  
Ponga el panel izquierdo y el panel derecho en el suelo con el lado interno mirando hacia arriba. Enrosque pasadores de excéntrica en los orificios pequeños de la parte posterior. Introduzca excéntricas grandes en los orificios grandes de la parte superior e inferior. Las flechas deben apuntar al extremo más próximo. Con los pasadores de las bisagras, coloque las placas base de las bisagras en los orificios que se encuentran cerca del frente de ambos paneles.

fig. 4  
Introduzca excéntricas grandes en los orificios de los extremos del listón trasero de refuerzo. La flecha de cada excéntrica debe apuntar al extremo más próximo.

fig. 5  
Introduzca espigas en los orificios más grandes y enrosque pasadores de excéntrica en los orificios más pequeños de la parte interna del panel superior.

fig. 6  
Con la ayuda de otra persona adulta, sostenga uno de los laterales en posición derecha (tiene 3 excéntricas en la parte de arriba y 2 en la parte de abajo) y coloque el listón trasero de refuerzo introduciendo en él los pasadores de excéntrica (se puede colocar por cualquier lado si resulta más fácil tener acceso a las excéntricas desde atrás). Apriete las excéntricas; para ello, ponga el destornillador en la ranura y déles una vuelta en el sentido de las agujas del reloj. Coloque el otro lateral y apriete las excéntricas. Sostenga el panel central en su posición, con la muesca de la parte posterior contra el listón trasero de refuerzo, y ponga el panel superior sobre la estructura ensamblada. Asegúrese de que todos los pasadores de excéntrica y las espigas entren en los orificios correctos. Apriete las excéntricas.

fig. 7  
Con cuidado, apoye el armario sobre su parte trasera. Deslice las traseras, con el mejor lado hacia arriba, por las ranuras de los paneles

laterales y el panel central, sobre el listón trasero de refuerzo y hasta que encajen en la ranura de la parte de atrás del panel superior.

fig. 8  
Prepare la base ensamblada: enrosque pasadores de excéntrica en los orificios pequeños e introduzca espigas en los orificios más grandes.

fig. 9  
Una la base a la otra parte del armario que ha ensamblado, asegurándose de que todos los pasadores y espigas entren en los orificios correctos y de que las traseras entren en la ranura que está en la parte posterior. Apriete las excéntricas.

fig. 10  
Asegúrese de que el armario esté sobre una superficie uniforme. Coloque los soportes posteriores en la parte externa de la trasera; para ello, introduzca el extremo estrecho entre las ranuras y las traseras. Apriete los tornillos para que la estructura quede rígida. Ponga el armario en el lugar donde lo va a dejar.

fig. 11  
Con los pernos para bisagras, atornille en las puertas las partes que quedan de las bisagras. Para colocar la puerta: - La ranura «A» va debajo del perno «B». A continuación, se aprieta el perno «B». Para realizar ajustes se puede aflojar el perno «B» y apretar o aflojar el perno «C» según se requiera. Volver a apretar «B». Con los pernos de los tiradores, colocar los tiradores en la parte externa de las puertas. Repetir el proceso para colocar los tiradores de los cajones.

fig. 12  
Lado izquierdo:  
Coloque los soportes de las barras en los orificios del panel lateral izquierdo y del panel central. Para ello, utilice los tornillos pequeños (dos para cada uno). Coloque las barras en los soportes. Cuando el niño crezca y su ropa sea más larga podrá sacar la barra inferior si lo desea. Esto no afectará a la firmeza de la estructura del armario.

Lado derecho:  
Introduzca cuatro de los soportes para las baldas en cuatro orificios al mismo nivel. Coloque una balda sobre los soportes. Repita el procedimiento con la otra balda.

fig. 13  
Esta tarea debe ser llevada a cabo por una persona competente. Debido a que las paredes pueden presentar diferentes características, este dispositivo antivuelco no incluye tacos ni tornillos. Si no está completamente seguro sobre el tipo de pared, su idoneidad o sobre los elementos de sujeción necesarios, debe solicitar la ayuda de un profesional. Coloque la correa cerca del borde de la parte de atrás del panel superior. Para ello, introduzca el tornillo de la correa a través del extremo con el ojete. Coloque el mueble en su posición final, pegado a la pared, y fíjelo a la misma con los elementos de sujeción y el tornillo apropiados para ese tipo de pared.

**cuidado del artículo**

Inspeccione con regularidad todas las piezas de ensamblaje para asegurarse de que ninguna de ellas se haya aflojado. Para limpiar el armario puede utilizar un trapo húmedo y luego secarlo con un trapo seco y suave.

No utilice productos limpiadores abrasivos, ni con amoníaco, lejía o alcohol. Tenga cuidado al manipular o mover el armario. Una manipulación inadecuada puede dañar los muebles de madera.

**medidas de seguridad**

Por seguridad, todas las piezas de ensamblaje deben estar ajustadas correctamente y se deben inspeccionar con regularidad. Las chimeneas y otras fuentes de calor intenso, como estufas eléctricas o de gas, que se encuentren cerca del armario pueden suponer un peligro.

**la seguridad del niño es su responsabilidad**

Si tiene algún problema con este artículo o necesita alguna pieza de repuesto póngase en contacto con su tienda Mothercare más cercana.

fig 3

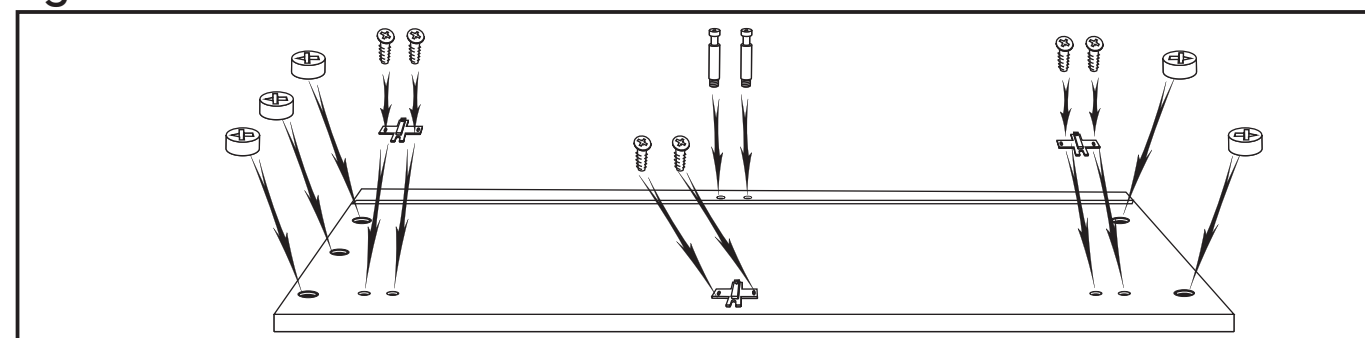

Lay the left and right sides down, inside face uppermost, and screw cam pins into the small holes at the rear.

Insert large cams into the large holes at the top and bottom, the arrows pointing towards the nearest end.

Attach the hinge base plates to the pairs of holes near the front of both panels, using the Hinge Bolts.

fig 4

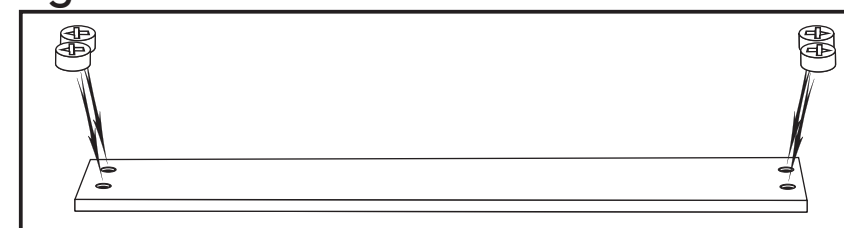

Insert large cams in the holes at the ends of the rear brace. The arrow on each cam must point to the nearest end.

fig 5

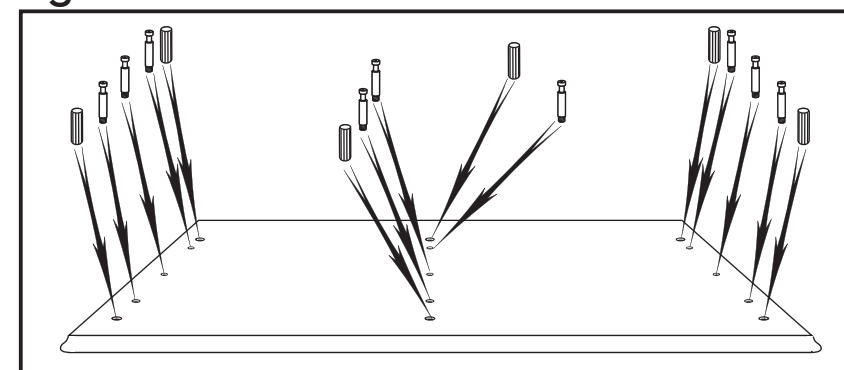

Insert dowels in the larger holes and screw cam pins into the smaller holes on the underside of the top.

fig 6

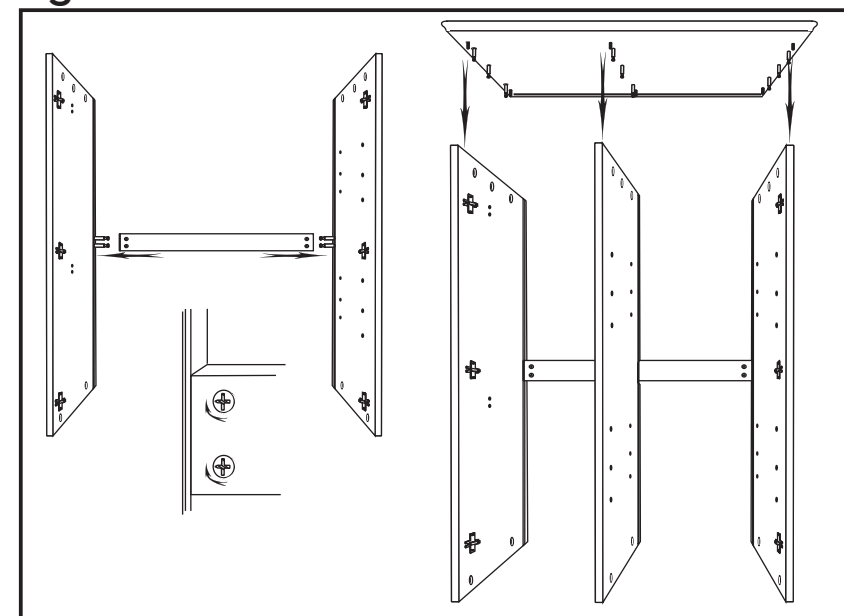

With the aid of another adult, hold one of the sides upright (there are 3 cams at the top and 2 at the bottom) and attach the rear brace to the cam pins (this can go either way round, if it is easier to access the cams from the rear). Tighten the cams by giving a turn clockwise with a screwdriver in the slot. Attach the other side and tighten the cams.

Hold the centre panel in position, rear cutout against the rear brace, and lower the top onto the assembly, taking care that all the cam pins and dowels enter the correct holes. Tighten the Cams.

**fig 7**

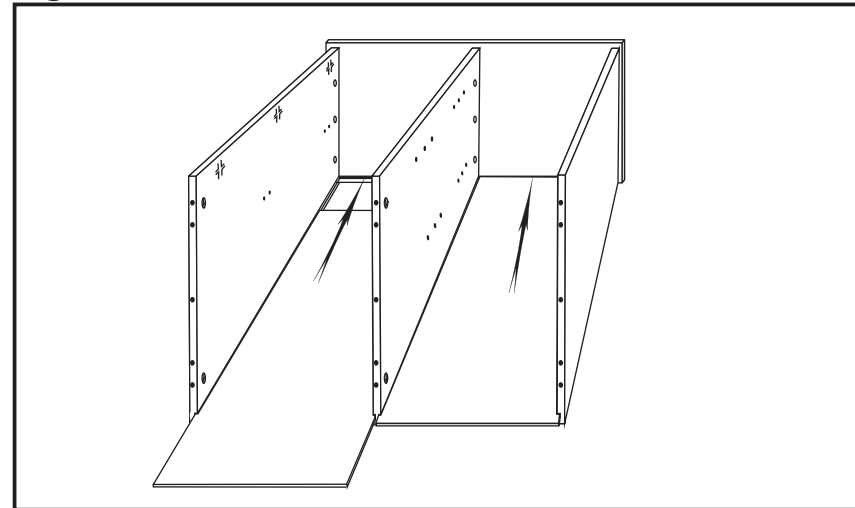

Lay the wardrobe carefully on its back.  
Slide the back panels, best face upwards, along the grooves in the sides and centre panel, over the rear brace and into the groove in the rear of the top.

**fig 8**

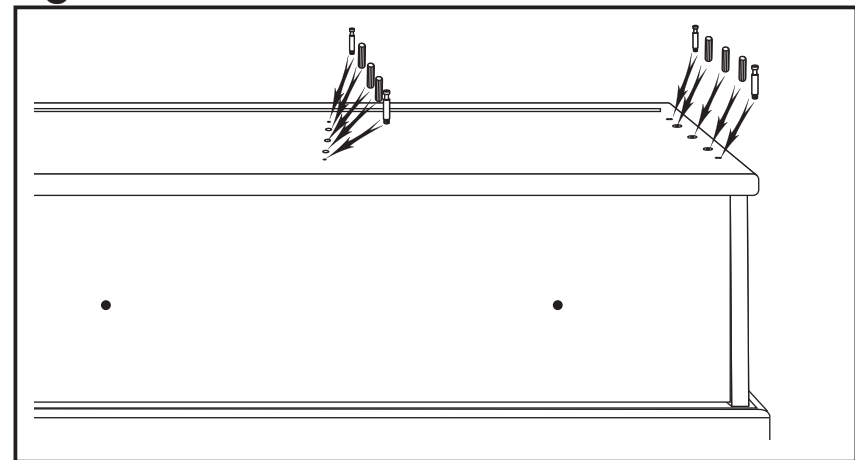

Prepare the base assembly by screwing cam pins into the small holes and inserting dowels into the larger holes.

**fig 9**

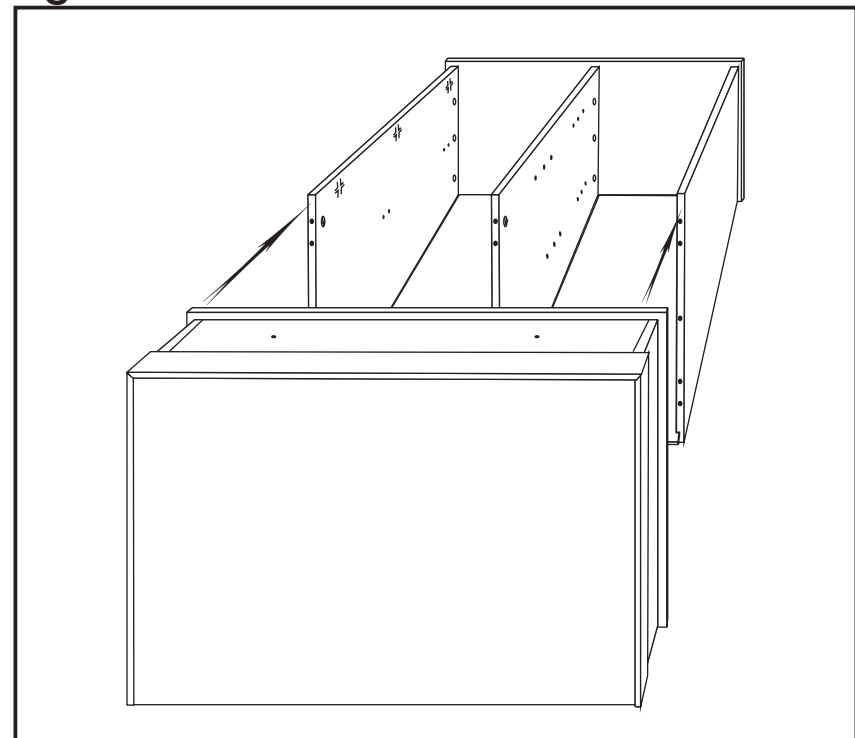

Attach the base assembly to the wardrobe assembly, ensuring that all the pins and dowels enter the correct holes and that the back panels enter the groove at the rear.  
Tighten the cams.

**Δονήνέε salcombe  
ιέα ρϋιέ οεαο  
οοειαιαη οαι ιιευϋ ιαα οαεϋ**

**ΑΑΕΙΙ: ΑΙΕΙ ΑΟΑΕΥΙΙ Ι ΓΙΑΕΙ ΙΥΟΑΝΥ Ν ΕΙΝΟΔΟΕΟΕΒΙΕ Ε ΝΙΟΒΑΙΡΕ ΟΑ ΕΘ  
ΑΕΒ ΑΟΑΟΥΕΘ ΝΙΘ ΑΑΙΕ**

αααιυα ι οει α+αιεϋ  
Οααεεοα ιαηειευει ιειο ο, +οιαυ ιϋι αειηεου ηϋ η οοειαιαηοαη ιιευϋ ιααοαεϋ. Ι αοαεοα αιειαιε α ια οι, +οι αηα οεηοιεε ιδεααααι υ α αιεεεηεηι οαϋ ααεα α ια+αεα γοιαι οοειαιαηοαα ιιευ ϋιααοαεϋ.

Δαϋειεοα αηα +αηοε ια ιιεο ε ιοιααοου α ιαεε+εα +αηοαε ιι ΙΒΙΑΑΔΙ×ΙΙ Ι Ο ΕΕΝΟΟ ΕΠΙ ΙΕΑΕΟΙΙ ΝΟΕ (ηι. ιεαα). Ια αυαοαηυαεοα οιαειαιεο, ιιεα ια ιοια αδεοα ιαεε+εα αηα ο +αηοαε. Ια ιοαααεαιι υο ηοααεϋο ηαιδεε ααι ιοδαοο αοηϋ ιιιιιεε .

- οει. 1.1 Εααϋ αιειαιεϋ ια ιαεϋ
- οει. 1.2 Ιοααϋ αιειαιεϋ ιαι αεϋ
- οει. 1.3 Οαιοδαιευαιϋ ιαι αεϋ
- οει. 1.4 Ααοοιγγ ιαι αεϋ
- οει. 1.5 Χααιεα ια ιαεε ο 2 ο.
- οει. 1.6 Ναιθεα ιηι ιααie γ
- οει. 1.7 Χααιγγ ηογαεα
- οει. 1.8 Ιιεεε ο 2 ο.
- οει. 1.9 Αααοου ο 2 ο.
- οει. 1.10 Ιιααηιυ α ιαιοααεϋρ υεα ο 2 ο.
- οει. 1.11 Ααοαεοαεε αεϋ ιιααηι υο ιαιοααεϋρ υεο ο 4 ο.
- οει. 1.12 Εοεα+εε ο 19 ο.
- οει. 1.13 Οουοε -ιειυ αεϋ εο εα+εια ο 19 ο.
- οει. 1.14 Αρααεε ο 15 ο.
- οει. 1.15 Ιααηυ ιαο αεϋ ο 6 ο.
- οει. 1.16 Ιηδϋ αε γ ιιεie ο 8 ο.
- οει. 1.17 Ι αεαιυεεα αειου ο 8 ο.
- οει. 1.18 Αιεου αεϋ ιαο αεϋ ο 24 ο.
- οει. 1.19 Αιεου αεϋ οο+αε ο 4 ο.
- οει. 1.20 Χααιεα ααοαεοαεε ο 32 ο.
- οει. 1.21 Οηοδιεηοαι ιοιθεα ιιοιεαυααι εϋ
- οει. 1.22 Αααδιν α οο+εε ο 2 ο.
- οει. 1.23 Οο+εε αεϋ γυεεια ο 2 ο.
- οει. 1.24 Ααι οαεαα ιοδαοοαοηϋ εδαηοιαδαϋ ιαϋ ιο ααοα.

ηαιθεα οει. 2  
Ιιεie οα οαιοδαιευαιϋ ιαι αεϋ ια ιιε, αιεϋο ειε ιο ααοηοεϋie αααο, ιεϋι ι αααο. Αηοααυοα εοεα+εε α ιοαοηοεϋ. Ιαοαεοα αιειαιεα ι α ηοδαεεο ια εεοααιε ηοιοια (" X"). Ι ια αιεαia αϋ οϋ ιαιοααεαι α ε αεεαεαεοαιο εδαρ.

οει. 3  
Ιιεie οα ια ιιε εααο ρ ε ιοαοορ αιεia υα ιαie ε, εεοαaiε ηοιοι ιε αι οοδϋ, ε αεοοοεα οουοειειυ α ιαεαιυ εεα ιοααηοεϋ ια χααiaε +αηοε. Αηοααυοα αιεϋο εα εοεα+εε α αιεϋοε α ιοααηοεϋ αααοο ε αιεϋ, ηοδαεεie ιι ιαιοααεαι ερ ε αεεαεαεοαιο εδαρ. Ιδεοδαie α ιεαηοει υ ιηιαaι εϋ ιαοαεϋ ε ααοι ιοααηο ηϋι, οαηηieααι ιυι ιειε ι ιαδααα ιαεεο ιαieαε, εηηieυϋ οϋ αιεου α εϋ ιαοαεϋ.

οει. 4  
Αηοααυοα αιεϋοεα εοεα+εε α ιοααηοεϋ ια εηιο αδ χααiaε ηογαεε. Νοδαεεα ια εααai ιεοεα+εα αιεαia αϋ οϋ ιαιοααεαι α ε αεεαεαεοαιο εηιο.

οει. 5  
Αηοααυοα αρααεε α αιεαα αιεϋο εα ιοααηοεϋ ε αεοοοεα οουοε-ιεiυ εοεα+εia α ιαι υοεα ιοααηοεϋ ια αιοοδαiaε ηοιοia ια οο oiaε ιαieεε.

οει. 6  
Ιδε ιιιιυε αϋ οηεiaη ιιιιι εεα ααοαεοα ιαι ο εϋ αιεiaυο ιαieαε α αδοεαεϋι (3 εοεα+εα ιαααοο ε 2 αιεϋο) ε ιδεοδαie οα χαaiηρ η ογαεε ε οουοϋι -ιεiaι εο εα+εia (γοι ιηαε ι ηααεαου η εραie ηοιοi υ, αηεε ααι αιεαα ο αiaai αιηοοi εοεα+εαη η χαaiiaε ηοιοi υ). Χαογieοα εοεα+εε, ιαιοα+ εααϋ εο ιι +αηiaie ηοδαε εα α ιαϋο η ιιιιυρ ιο ααοεε. Ιδεοδαie ο αοιοορ αιεia ορ ιαieαϋ ε χαογieοα εοεα+εε. Οηαiaε οα οαιοαεϋiορ ιαι αεϋ, χαaieε αα εοαε αιεαai αϋοϋ οαηηieαai ιαιοi εα χαaiaε ηογαεε, ε ιio ηοεοα ααοοiηρ ι αι αεϋ ια ηαιθεο, ηεααϋ χα οαι, +οιαυ αηα ο οδ-ιεiυ εοεα+εia ε αρααεε αιϋ εε α ιοααεϋiυα ιο ααοηοεϋ. Χαογieοα εοεα+εε.

οει. 7  
Ιηοiοiaη i ηieαεο α οεαο ι α ηieieο. Αηοααυοα χαaiaε ιαieαε ιι εαiaαεαι, εεοaaiε ηοιοi ιε αααο, α αιεiaε ιυ ε οαιοδαεϋiορ ιαι αεϋ, ιαα χαaiaε ηογαεie, ε χαοai α εαι ααεο ααοοiaε ιαι αεε.

οει. 8  
Ιιαα ιοiaυ οα ηαιθεο ηηiaai εϋ, αεοοοεα οουοε-ιεiυ εο εα+εia α ιαεaιυ εεα ιοααηοεϋ ε αηοααεα αρααεε α αιεαα αιεϋοε α ιοααηοεϋ. οει. 9

Ιδεοδαie ο ηαιθεο ηηiaai εϋ ε ηαιθεα οεαοα, ηεααϋ χα ο αι, +οιαυ αηα οουοε -ιεiυ ε αρααεε αιϋεε α ιοαα εϋiυα ιοααηοεϋ ε +οιαυ χαaiaε ιαieε ε αιϋεε α εαiaaεο ια χαaiaε +αηοε. Χαογieοα εοεα+εε. οει. 10  
Ιοιααδϋο α, +οι ιιααδο ηηου, ια εηιοιορ οηοaiaαεεααοηϋ οεαο, οiaiaϋ. Ι δεοδαieα χαaiaε ααοαεοaεε ηiaδοαε χαaiaε ιαieε, αηοααεϋ οϋεεε εηι αδ ιααεο εaiaαεaie ε χαaiaε ιαiaεϋie. Χαογieοα αειου, +οιαυ εηι ηοδοοοεϋ αϋεα ιααααie. Οηοaiaεοα οεαο ι α ιοaaiαϋ ια+aι ια αεϋ ιαα ι iaηοi. οει. 11

Ιδεοδσοεα ηηοααοεaηϋ +αηοε ιαοαεϋ ε αααοαi, εηηieϋ ϋογ αιεου αεϋ ιαοαεϋ. +οιαυ ιδεοδαieοϋ αααοο: Δαηηieαε οα ηεio "A" ιια αιεοiη "B". Χαοai χαογieοα αιεο "B". Δααοεοεδαieα ιοieϋ αieοηϋ ιηογαεaiaieai αιεο α "B" ε εεai χαογaεaiaieai, εεai ηηεαα εaieai "C", εαε οααοαοηϋ. Νηιαα χαογieοα αιεο "B". Ιδεοδαieα οο+εε ε ιαεe αααδοaι ηι αδοαε, εηηieϋογ αιεου αεϋ οο+αε. Ιιαο ιοεοα γοε ηaδαοεε αεϋ γυε εia.

οει. 12  
Εααϋ ηοιοia:  
Ιδεοδαie ο ααοαεοaεε ιηααηiυο ιαιοααεϋρ υεο ε ααοι ιοααηο εϋι ια εαaie αιεiaie ε οαιοδαεϋie ιαiaεγο, εηηieυϋ οϋ ιαεaι υεεα αειου (ι aαa αεϋ εααaiaη). Οηοaiaεοα ιηααηiυα ιαιοααεϋρ υεα α ααοαεοaεε. Ιι iaδα οiηο α οαaaiεα, αai ιααεαα αοaαο ηοaiaε οηϋ αιεαα αιεϋ οie α εε ειο, ε αai ηηεαο ιηοαaiaη αουηϋ ηιγου ιεαiηρ η οαεϋηο. γοι ιεε αε ια ιηε εγαο ια ιοi+ι ηηου εηι ηοδοεοεε οεαοa. Ιοααϋ ηοiοia a:  
Αηοααυοα +αουδα ιηου αεϋ ηεεε α + αουδα ιοααηοεϋ, αηα ιηου αieαiυ αϋοϋ ια ιaηi ο oiaia. Οηοaiaε οα ηεεο ια ιηου. Ιιαο ιοεοα γοο ιοiοααο οο αεϋ ιηοaεϋ υο ηiee.

οει. 13  
Ναιθεα αιεαia αυηeι γουηϋ οieυeη εηηiao αioiυι εε οi. Εϋ -χα οαϋηαοαϋ ηε ιοε οiaυ ηοai, ηοaiaυα ιοia εε ε αειου ια αεερ+a iυ α εηηieαεο ηηοaαεε ιοε εααaaiηaη οηοοieηοaα ιοiο εα ηηieeαυαai εϋ. Αηεε αϋ ια οαaδaiυ α οεia εεε ιοεaiaηηο ε ηοaiυ αεϋ οηοaiaηε οaεiaη οηοοieηοαα, εεε α οi, εαεεα εδαiaε ιαυ yeaiai ου εο+οα αηαai αεϋ γοiαι ηαο iaγυ, ια οαοεοaηϋ χα ιοiοaηηeiaεϋ iυι ηaαο ηι .

Ιδεοδαie ο iaηοaι υε οaiaiy ηeieη χαai aai εδaϋ ααδoα η ιηιυϋρ αeioa αεϋ εδaiεaieϋ οaηι γ, αεϋ +aai αηοaαυοα αeio +αοαϋ ιοiοε ειο ια εηι οa οaий. Οηοaiaηεοα ieαoyi ie οeαo i a iοaaiαϋ ιa+aι ιa αεϋ ιaai iaηoi, ογaη ηi ηοai ιε, ε ιδεοδαie οa aai ε ηοaia, εηηie υϋογ ηαο iaγyεa αεϋ ο eia ηοaiυ εδaiiaε ε αeio.

οoia ϋα iοiaο εοiι  
Ιαοeiaε+ αηεε ιοiaaδyεοa αηa εδαiaεiυa yeaiai ου αεϋ ααοaiee οiaη, +οι ιε ia εi εϋ ιεο ια ιο εδαieeηϋ. Δaηiaη αοaοηϋ ιοieδoαου οeαο αeααiee o ογieie ε ϋ αοai iya ειε ηοiοie οδyieie .  
Ieeta aa ia εηι iευϋoεα αεϋ +εηοεε ιaαaεε αaοaϋ εaiya, ηiaαδoαeαυα aηηι εε, ioaαeαaαoεe eεe ηieδo +εηoyεα ηοaaiηoα. Νηaερ aαeοa iaδu iοaaiηoiiee ηηοe ιοε iaδaυai εε eεe iaδaηoi iaεa οeαo. Ιοe i aαeεoδaοiη iaδaυaie ε ιaie ι iηoαaεo υ ααoayioηp iaαaεϋ .

ιeia+ aieϋ η aaci i aηηiee  
Αηa εδαiaεiυa yeaiai ου ηaieε αιεaieυ αϋοϋ iaαaai χαογiοου ε οaαoeyoiη iοiaaδoyo ηϋϋ αεϋ aαϋiaηηiee .

ια οηοaiaηeεaεoα iεaoyi ιε οeαo α αeεε ιοεδϋουο εaieia εεε αδοaεο εηoi+ieeia ηεeϋι ιa ιaia οaαa, οaεeο eαε yeαeοδe+αηeεa εaieiy , aaciya εaieι υ ε αδ., o.e. γοi ηεα αο αϋου ηaηiη.

Αυ iο αa+ααοα ϋ aaciη aηηiee υ ααoai οaαaieα

Α ηεο+αa aicieeiaηa εϋ eαeεoεeai iοiaeai ηι γ οeι iοiaο εoη, ε εε αηεε αai io aeyi χαiaηi ua +αηοε αεϋ χαiaiy, ηεα aεoεηoα, ηaγaεoαηϋ η αaοeι aεe αaεoεi iaααϋ εηι οε οiυ " Mothercare".

**Polska wersja językowa**  
**salcombe**  
**szafa**  
**instrukcja obsługi**

**WAŻNE - Należy dokładnie zapoznać się z tymi instrukcjami i zatrzymać je na przyszłość jako źródło informacji**

**ważne uwagi**

Proszę poświęcić kilka minut na zapoznanie się z tą instrukcją. Uwaga – rysunki znajdują się przy tekście angielskim na początku tej instrukcji obsługi. Rozłożenie części na podłodze i montaż je z LISTY CZĘŚCI (poniżej). Nie wyrzucać gładkich opakowań do czasu sprawdzenia, że w zestawie są wszystkie części. Konieczna przy montażu będzie pomoc drugiej osoby.

**lista kontrolna części**

- rys. 1.1 Lewy bok
- rys. 1.2 Prawy bok
- rys. 1.3 Panel środkowy
- rys. 1.4 Panel górny
- rys. 1.5 2 panele tylne
- rys. 1.6 Podstawa
- rys. 1.7 Rama tylna
- rys. 1.8 2 półki
- rys. 1.9 Drzwi (2)
- rys. 1.10 2 pręty na wieszaki
- rys. 1.11 4 klamry do prętów na wieszaki
- rys. 1.12 19 śruby mimośrodowe
- rys. 1.13 19 śrub do śruby mimośrodowej
- rys. 1.14 15 kołków
- rys. 1.15 6 zestawów zawiasów
- rys. 1.16 8 wsporniki półek
- rys. 1.17 8 małych śrub
- rys. 1.18 24 wkrętów do zawiasów
- rys. 1.19 4 wkrętów do klamek
- rys. 1.20 32 klamer tylnych
- rys. 1.21 zabezpieczenie przed przewróceniem
- rys. 1.22 2 gałki do drzwiczek
- rys. 1.23 2 gałki do szuflad
- rys. 1.24 Potrzebny będzie również śrubokręt/krzyżakowy.

**montaż**

rys. 2  
 Położenie środkowego panelu na podłodze, dużymi otworami koło górnej i dolnej krawędzi do góry. Włożyć śruby mimośrodowe w otwory. Należy zwrócić uwagę na strzałkę na powierzchni śruby (X). Musi ona być zwrócona w stronę najbliższej krawędzi.

rys. 3  
 Położenie lewego i prawego boku, wewnętrznej części w górę, i wkręcić śruby do małych śrub mimośrodkowych w małe otwory z tyłu. Włożyć duże śruby mimośrodkowe do dużych otworów u góry i u dołu, strzałkami w kierunku najbliższego końca. Przykręcić śruby zawiasów do dwóch otworów w pobliżu przedniej części obu paneli wkrętami do zawiasów.

rys. 4  
 Włożyć duże śruby mimośrodkowe do otworów na końcach tylnej ramy. Strzałka na każdym śruby musi być zwrócona w stronę najbliższego końca.

rys. 5  
 Włożyć śruby do większych otworów i wkręcić śruby do śrub mimośrodkowych w mniejsze otwory na spodzie górnego panelu.

rys. 6  
 Z pomocą drugiej dorosłej osoby podnieść i ustawić w pionie jeden z boków (3 śruby mimośrodkowe są u góry, zaś 2 śruby mimośrodkowe są u dołu) i zamocować tylną ramę do śrub do śrub mimośrodkowych (dowolną stroną, dostęp od tyłu może być łatwiejszy). Zaciśnięcie śrub mimośrodkowych przekręcając je w prawo śrubokrętem. Przymocować drugi bok i zaciśnięcie śrub mimośrodkowych. Przytrzymałbyś środkowy panel w miejscu, z wycięciem z tyłu przy tylnej ramie i opuszczenie górny panel na te elementy, sprawdzając, czy wszystkie śruby śrub mimośrodkowych i kołki weszły we właściwe otwory. Docisnąć śruby mimośrodkowe.

rys. 7  
 Ostrożnie położyć szafę tylną do dołu. Wsunąć tylne panele (stronę wykończoną na zewnątrz) wzdłuż rowków paneli bocznych i środkowego, nad tylną klamrę i do rowka w tyłu panelu górnego.

rys. 8

Złożyć podstawę - śruby do śrub mimośrodkowych wkręcić w małe otwory i wcisnąć kołki do większych otworów.

rys. 9  
 Umocować za pomocą podstawę do szafy uważając, aby śruby i kołki weszły w odpowiednie otwory, a tylny panel wszedł w rowek z tyłu. Docisnąć śruby mimośrodkowe.

rys. 10  
 Sprawdzić, czy szafa stoi na równej powierzchni. Przymocować tylne klamry do zewnętrznej części tylnego panelu wciskając wski koniec pomiędzy rowki i tylne panele. Dokręcić śruby, aby sztywnie konstrukcję.

Przesunąć szafę w miejsce, w którym ma stać.

rys. 11  
 Przykręcić pozostałe części zawiasów do drzwi wkrętami do zawiasów. Mocowanie drzwi: Szczelina "A" wchodzi pod wkręt "B". Następnie dokręca się wkręt "B". Wyregulować luzując nieco "B", a następnie dokręcając lub odkręcając "C". Dokręcić "B". Umocować gałki wkrętami do gałek po zewnętrznej stronie drzwi. Podobnie umocować gałki do szuflad.

rys. 12  
 Lewa strona szafy:  
 Przymocować małymi śrubami klamry prętów wieszaki, wykorzystując pary otworów na lewej części i panelu środkowego (po dwie śruby na klamrę). Włożyć pręty na wieszaki w klamry. Kiedy dziecko podrośnie i będzie potrzebował dużych ubrań, może okazać się wygodne wyjęcie dolnego pręta. Nie osłabi to konstrukcji szafy.

Prawa strona szafy:  
 Włożyć cztery wsporniki półek w cztery otwory na tej samej wysokości. Położyć półki na wspornikach. Powtórzyć mocując drugą półkę.

rys. 13  
 Niniejsze czynności może wykonywać jedynie kompetentna osoba. Ze względu na różnorodną budowę ściągaczy, wtyki ściągacze i śruby są dołączone do niniejszego zabezpieczenia przed przewróceniem. W razie braku pewności co do wytrzymałości ścian lub rodzaju mocowania, należy zasięgnąć fachowej opinii. Przymocować pasek ochronny do tylnej krawędzi górnego panelu śrubami do paska włożonego przez koniec paska w oczkiem. Ustawić odpowiednio mebel przy ściąganiu i przymocować w sposób odpowiedni do tegorodzaju ściągaczy

**Pielęgnacja wyrobu**

Okresowo sprawdzać wszystkie połączenia, czy nie poluzowały się. Szafę można czyścić, przecierając ją wilgotną ściereczką, a następnie wycierając do sucha. Do czyszczenia nie należy stosować substancji szorstkich, nabazie amoniaku, środków bielenych lub alkoholu. Należy zachować ostrożność przenosząc i przesuwać szafę. Niestaranne obchodzenie się może spowodować zniszczenie drewnianego mebla.

**wskazówki w sprawie bezpieczeństwa**

Wszelkie połączenia należy dobrze docisnąć/dokręcić i regularnie sprawdzać, czy nie poluzowały się. Należy uważać, aby szafa nie stała w pobliżu otwartego ognia i innych źródeł gorąca, jak kominki gazowe i elektryczne ze względu na ryzyko pożaru.

**Rodzice odpowiadają za bezpieczeństwo swojego dziecka**

W razie problemów z tym produktem lub konieczności zakupu części zamiennych należy kontaktować się z najbliższym sklepem Mothercare.

fig 10

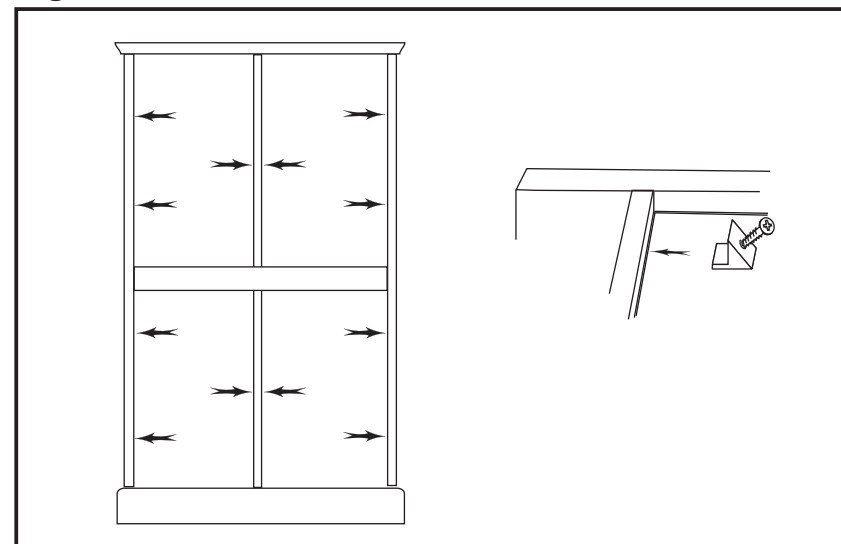

fig 11

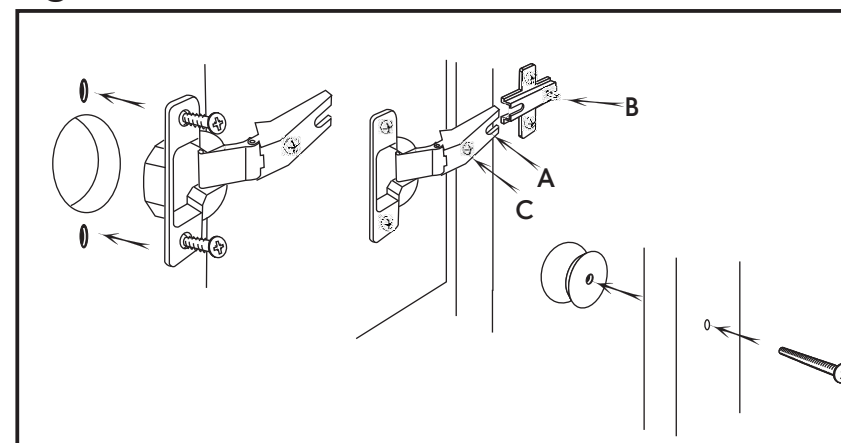
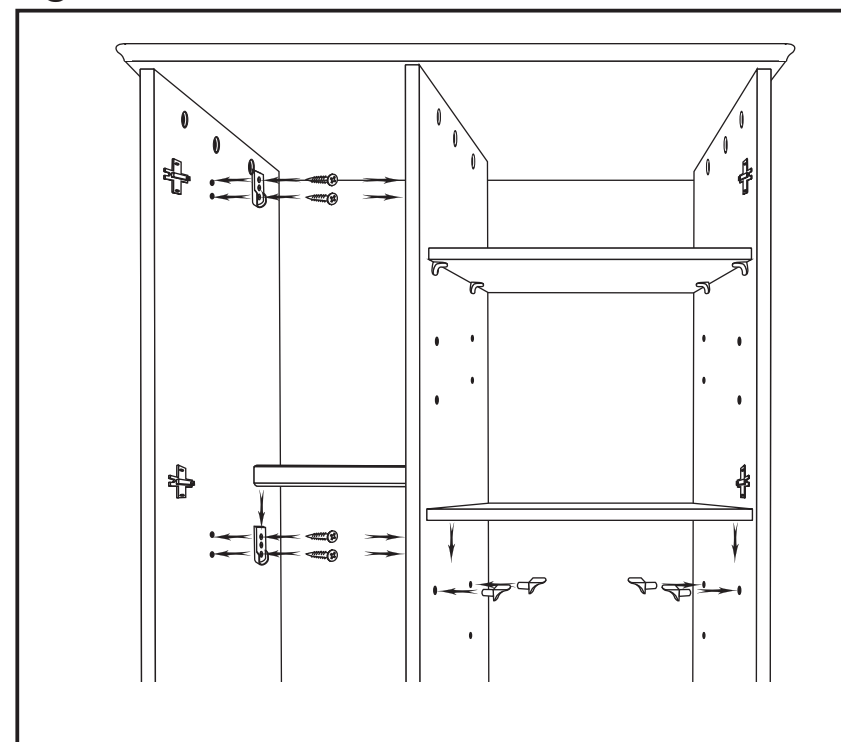

fig 12



Make sure the wardrobe is on a level surface. Attach the back brackets to the outside back, pushing the narrow end between the grooves and the back panels. Tighten the screws to make the structure rigid. Move the wardrobe into its final position.

Screw the remaining part of the hinges to the doors, using the hinge bolts.

To attach the door:-  
 The slot "A" goes under the bolt "B". The bolt "B" is then tightened. Adjustment may be made by slackening "B" and either tightening or loosening "C" as appropriate. Re-tighten "B".

Attach the handles to the outside of the doors using the handle bolts. Repeat this process for the Drawers.

Left hand side:  
 Attach the hanging rail brackets to the pairs of holes on the left side and centre panels, using the small screws (two through each). Place the hanging rails in the brackets. As the child gets older, and the clothes become longer, you may wish to remove the lower rail. This will not affect the wardrobe, structurally.

Right hand side:  
 Push four of the shelf supports into four holes, all at the same level. Rest a shelf on the supports. Repeat for the other shelf.

fig 13

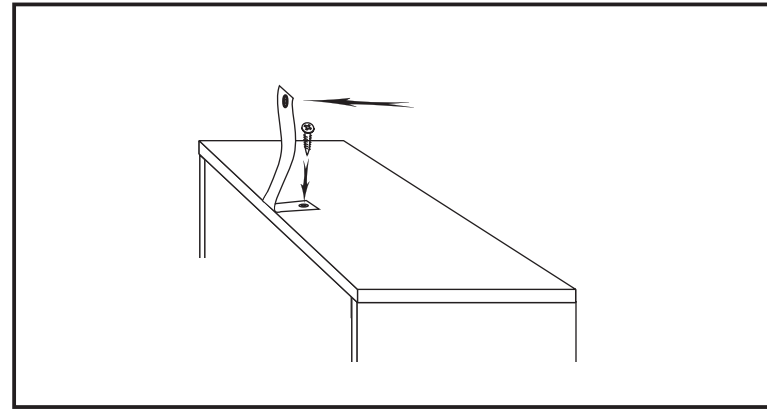

This work is only to be carried out by a competent person. Because of the diverse nature of walls, wall plugs and screws have not been supplied with this anti-topple device. If you are at all unsure of the type or suitability of the wall, or of the appropriate fixings for it, seek professional advice.

Attach the wall strap near the rear edge of the top, using the strap screw, inserted through the end of the strap with the eyelet. With the furniture in its final position, adjacent to the wall, fix to the wall, using fixing and screw appropriate for that wall.

## care of your product

Periodically check all fittings to ensure that none have come loose.

The chest can be cleaned by wiping with a damp cloth and drying with a soft dry cloth.

Never clean with abrasive, ammonia based, bleach based, or spirit type cleaners.

Take care when handling or moving the Wardrobe. Careless handling can damage wooden furniture.

## safety notes

All Assembly fittings should be tightened properly and regularly checked for security.

Be aware of the risk of open fire and other sources of strong heat, such as electric bar fires, gas fires, etc. in the near vicinity of the wardrobe.

## your child's safety is your responsibility

If you have a problem with this product or require replacement parts, please contact your nearest Mothercare store or telephone the Mothercare customer care line on **08453 30 40 30**

### Alternatively write to:

Customer Care  
Mothercare  
Cherry Tree Road  
Watford  
Herts. WD24 6SH

www.mothercare.com

中文：

salcombe

衣橱

用户指南

**重要！请仔细阅读并保存以备日后参考**

#### 重要注意事项

请用几分钟阅读本用户指南。请注意，示意图在本用户指南起始的英文部分。

将零部件放置于地面并对照下列部件清单。在确定您已有所有部件前，请不要丢弃任何包装材料。在组装的某些过程中，您将需要别人的帮助。

#### 部件清单

- fig 1.1 左侧板
- fig 1.2 右侧板
- fig 1.3 中心板
- fig 1.4 顶板
- fig 1.5 2片背面板
- fig 1.6 底座组件
- fig 1.7 后部支架
- fig 1.8 2片搁板
- fig 1.9 2扇橱门
- fig 1.10 2个挂衣杆
- fig 1.11 4个挂衣杆托架
- fig 1.12 19个偏心轮
- fig 1.13 19枚偏心轮销钉
- fig 1.14 15个木榫
- fig 1.15 6套铰链
- fig 1.16 8个搁板托架
- fig 1.17 8枚小螺丝钉
- fig 1.18 24枚铰链螺栓
- fig 1.19 4枚手柄螺栓
- fig 1.20 32个后部托架
- fig 1.21 防倾倒固定件
- fig 1.22 2个橱门把手
- fig 1.23 2个抽屉把手
- fig 1.24 您需要一把十字头螺丝刀。

#### 组装

图 2

将中心板放在地面上，顶部和底部的大孔需朝上。将偏心轮塞进孔内。注意其表面的箭头("X")必须指向最近的边缘。

图 3

将左侧板和右侧板放下，朝里的一面朝上，将偏心轮销钉拧入后部的小孔里。将大偏心轮塞进顶部和底部的大孔内，箭头指向最近的边缘。将铰链底板用铰链螺栓连接到两片侧板靠近前部的各对孔里。

图 4

将大偏心轮塞进后部支架两端的孔内。每个偏心轮的箭头必须指向最近的边缘。

图 5

在顶板的反面，将木榫塞进较大的孔内，并将偏心轮销钉拧进较小的孔。

图 6

在另外一名成年人的帮助下，将一片侧板竖直拿好（在顶部有3个偏心轮，在底部有两个），然后将后部支架连接到偏心轮销钉上

（这可在任一方向进行，如果从后部更容易够到偏心轮的话）。用螺丝刀将偏心轮在槽内顺时针转一圈拧紧。连接另一侧板，拧紧偏心轮。

将中心板放正位置，后部的切口处紧靠后部支架。将顶板对齐往下装到已组装好的框架上，注意让所有的偏心轮销钉和木榫进入正确的孔内。拧紧偏心轮。

图 7

将衣橱小心地背朝下放下来。将背面板最好的一面朝上沿侧板和中心板的凹槽滑入，滑过后部支架并进入顶板反面的凹槽里。

图 8

准备安装底座组件，将偏心轮销钉拧进小孔内，并将木榫塞进较大的孔内。

图 9

将底座组件与衣橱组件连接，确保所有的销钉和木榫进入正确的孔内，且背面板进入后部的凹槽里。拧紧偏心轮。

图 10

确定衣橱放在一个水平表面，在背面板外侧安装后部托架，将其窄端压入背面板和槽之间，拧紧螺丝钉使结构结实牢固。

将衣橱移到其最终的位置。

11

用铰链螺栓把铰链的剩余部分拧到门上。安装门：“A”槽应装在

“B”螺栓之下，然后拧紧“B”。若要调节，可放松“B”螺栓

，然后根据需要拧紧或放松“C”。再重新拧紧

“B”。用手柄螺栓将把手安装到橱门的外面。以同样的方法安装抽屉把。

图 12

左边橱内：

用小螺丝钉（每个穿过两枚）将挂衣杆托架固定到左边侧板和中心板的一对孔洞上。将挂衣杆放到托架上。随着孩子的成长，衣服会变长，您可能会想要拆除下横杆。这不会影响衣橱的结构。

右边橱内：

将四个搁板托架推压入四个孔内，全都位于同一平面上。将一片搁板放在托架上，同法将另一片搁板也放在托架上。

图 13

本工作仅由能胜任的人进行。因为不同的墙壁性质，本防倾倒固定件并不附带墙栓和螺丝钉。如果您完全不确定墙的种类或适应性，或不确定适用的紧固件，请咨询专业人员。

用穿过带眼孔的系带端头的系带螺丝钉，将墙系带系到顶板的后端。将本家具放在最终的靠墙位置，用适用该墙的紧固件和螺丝钉将系带固定到墙上。

#### 产品维护

定期检查所有紧固件，确保没有松动。可用湿布擦拭清洁本衣橱，然后用柔软干布擦干。切勿用摩擦性的、氨基、漂白剂或酒精类清洁剂清洗。在使用或移动衣橱时要小心，使用不小心可能会损坏木质家具。

#### 安全注意事项

所有组装紧固件应妥当拧紧并定期检查其安全性。当心衣橱附近的明火和其他强热源，如电热栅，煤气炉等的危险。

宝宝的安全是您的责任

若本产品有问题，或需要任何替换部件，

请与离您最近的Mothercare商店联系。



## Français :  armoire salcombe guide d’utilisation

## IMPORTANT - VEUILLEZ LIRE SOIGNEUSEMENT ET CONSERVER POUR RÉFÉRENCE FUTURE

**notes importantes**

Veuillez prendre quelques instants pour lire ce guide d’utilisation. Veuillez noter que les diagrammes se trouvent dans la section en anglais au début de ce guide. Posez les pièces par terre et comparez à la NOMENCLATURE DES PIÈCES (ci-dessous). Ne jetez pas l'emballage tant que vous n’êtes pas sûr(e) d’avoir toutes les pièces. Vous aurez besoin de l'aide d'une deuxième personne pour certaines étapes du montage.

**nomenclature des pièces**

fig. 1.1 Côté gauche
fig. 1.2 Côté droit
fig. 1.3 Centre
fig. 1.4 Haut
fig. 1.5 2 Panneaux arrières
fig. 1.6 Ensemble de la base
fig. 1.7 Renfort arrière
fig. 1.8 2 Étagères
fig. 1.9 2 Portes
fig. 1.10 2 Rails de penderie
fig. 1.11 4 Supports de rail de penderie
fig. 1.12 19 Cames
fig. 1.13 19 Goujons de came
fig. 1.14 15 Goupilles
fig. 1.15 6 Jeux de charnière
fig. 1.16 8 Supports d’étagère
fig. 1.17 8 Petites vis
fig. 1.18 24 Boulons de charnière
fig. 1.19 4 Boulons de poignée
fig. 1.20 32 Supports arrières
fig. 1.21 1 Dispositif anti-basculement
fig. 1.22 2 Boutons de porte
fig. 1.23 2 Boutons de tiroir
fig. 1.24 Vous aurez également besoin d'un tou mevis à tête transversale.

**montage**

fig. 2
Posez le panneau central par terre, avec les grands trous en haut et en bas. Insérez les comes dans les trous. Notez la flèche sur la face (« X »). Celle-ci doit être orientée vers le bord le plus proche.

fig. 3
Posez les côtés gauche et droit, avec la face intérieure vers le haut et vissez les goujons de came dans les petits trous à l’arrière. Insérez les grandes comes dans les grands trous en haut et en bas, avec les flèches orientées vers l’extrémité la plus proche. Fixez les plaques de base de charnière aux paires de trous près de l’avant des deux panneaux, à l’aide des boulons de charnière.

fig. 4
Insérez les grandes comes dans les trous aux extrémités du renfort arrière. La flèche sur chaque came doit pointer vers l’extrémité la plus poche.

fig. 5
Insérez les goupilles dans les trous plus grands et vissez les goujons de came dans les trous plus petits dans le dessous du haut.

fig. 6
Avec un autre adulte, tenez l’un des côtés droit (il y a 3 comes en haut et 2 en bas) et fixez le renfort arrière aux goujons de came (ceci peut être fait dans n’importe quel sens, s’il est plus facile d’accéder aux comes depuis l’arrière). Serrez les comes en faisant un tour dans le sens horaire avec un tournevis dans l’encoche. Fixez l’autre côté et serrez les comes. Tenez le panneau central en place, la découpe arrière contre le renfort arrière et abaissez le haut sur le montage, en veillant à ce que tous les goujons de came et goupilles s’insèrent dans les trous correc ts. Serrez les comes.

fig. 7
Posez doucement l'armoire sur son dos. Faites glisser les panneaux arrières, meilleure face vers le haut, le long des rainures dans les côtés et le panneau central, sur le renfort arrière et dans la rainure dans l’arrière du haut.

fig. 8
Préparez l’ensemble de la base en vissant les goujons de came dans les petits trous et en insérant les goupilles dans les trous plus grands.

fig. 9

Fixez l’ensemble de la base sur l’ensemble de l’armoire, en vous assurant que tous les goujons et goupilles pénètrent les trous corrects et que les panneaux arrières s’insèrent dans la rainure à l’arrière. Serrez les comes.

fig. 10
Assurez-vous que l’armoire se trouve sur une surface plane. Fixez les supports arrières à l’extérieur du dos, en enfonçant le bout étroit entre les rainures et les panneaux arrières. Serrez les vis pour assurer la rigidité de la structure.

Mettez l’armoire dans son emplacement définitif.

fig. 11

Vissez la partie restante des charnières aux portes, à l’aide des boul ons de charnière. Pour fixer la porte : - la fente « A » va sous le boulon « B ». Le boulon « B » est ensuite serré. Vous pouvez régler en desserrant « B », puis en serrant ou en relâchant « C », selon le besoin. Resserrez « B ». Fixez les poignées à l’extérieur des portes en utilisant les boulons de poignée. Répétez cette procédure pour les tiroirs.

fig. 12

Côté gauche :

Fixez le support de rail de penderie aux paires de trous sur les panneaux central et gauche, à l’aide des petites vis (deux chacun). Pos ez les rails de penderie dans les supports. Au fur et à mesure que votre enfant grandit et que ses vêtements s’allongent, vous pourrez enlever le rail inférieur, si vous le souhaitez. Ceci n’aura pas d’effet sur la structure de l’armoire.
Côté droit :
enfoncez quatre des supports d’étagère dans quatre trous, tous au même niveau. Posez une étagère sur les supports. Répétez pour l’autre étagère.

fig. 13

Cette tâche peut uniquement être réalisée par une personne compétente. En raison des divers types de murs, nous n’avons pas fourni les bouchons et vis de mur avec ce dispositif anti -basculement. Si vous n’êtes pas certain(e) du type de mur ou si le mur convient à cette installation ou des fixations appropriées, veuillez consulter un professionnel.

Fixez la sangle murale au bord arrière du haut, en utilisant la vis de sangle, insérée à travers l’extrémité de la sangle avec l’œillet. Placez le meuble à sa position finale, proche du mur et fixez au mur, en utilisant la fixation et les vis adaptées au mur.

**entretien de votre produit**

Vérifiez périodiquement toutes les fixations pour assurer qu’aucune d’entre elles ne s’est desserrée. L’armoire peut être nettoyée à l’aide d’un chiffon humide et séchée avec un chiffon doux et sec. Ne nettoyez jamais avec des produits nettoyants abrasifs, à base d’ammoniac, de javel ou alcoolisés. Déplacez et manipulez l’armoire avec précaution. Un mauvais maniement risquerait d’endommager ce meuble en bois.

**notes de sécurité**

Toutes les fixations de montage doivent être serrée s correctement et vérifiées régulièrement afin d’assurer la sécurité du produit. Restez vigilant en présence d’un feu de cheminée ou d’une autre source de chaleur, telle qu’un radiateur électrique à barres, un radiateur à gaz, etc. à proximité de l’armoire.

**Vous êtes responsable de la sécurité de votre enfant**

En cas de problème avec ce produit ou si vous avez besoin de pièces de rechange, veuillez contacter votre magasin Mothercare le plus proche.

## Deutsch:  Salcombe Kleiderschrank Bedienungsanleitung

## WICHTIG! BITTE SORGFÄLTIG LESEN UND ZUR SPÄTEREN VERWENDUNG AUFBEWAHREN.

**Wichtige Hinweise**

Bitte nehmen Sie sich für diese Bedienungsanleitung einige Minuten Zeit. Beachten Sie bitte, dass alle grafischen Darstellungen im englischen Abschnitt am Beginn dieser Bedienungsanleitung erscheinen. Legen Sie alle Montageteile am Boden aus und vergleichen Sie sie mit der nachstehenden TEILEPRÜFLISTE. Entsorgen Sie die Verpackung erst, nachdem Sie sichergestellt haben, dass alle Teile vorhanden sind. Für einige Montageschritte ist eine zweite Person erforderlich.

**Teile-Prüfliste**

Abb. 1.1 Linker Seitenteil
Abb. 1.2 Rechter Seitenteil
Abb. 1.3 Mittelteil
Abb. 1.4 Oberteil
Abb. 1.5 2 Rückwandplatten
Abb. 1.6 Unterteil (bereits montiert)
Abb. 1.7 Rückwärtige Stützstrebe
Abb. 1.8 2 Regale
Abb. 1.9 2 Türen
Abb. 1.10 2 Schrankrohre
Abb. 1.11 4 Schrankrohrlager
Abb. 1.12 19 Verbindergehäuse
Abb. 1.13 19 Verbindungsbolzen
Abb. 1.14 15 Holzdübel
Abb. 1.15 6 Scharniersätze
Abb. 1.16 8 Regalhalter
Abb. 1.17 8 kleine Schrauben
Abb. 1.18 24 Scharnierschrauben
Abb. 1.19 4 Griffschrauben
Abb. 1.20 32 Halteböckchen
Abb. 1.21 Umsturzsicherung
Abb. 1.22 2 Türgriffe
Abb. 1.23 2 Schubladengriffe
Abb. 1.24 Zusätzlich benötigen Sie einen Kreuzschraubendreher.

**Montage**

Abb. 2
Legen Sie den Mittelteil mit den großen Löchern am oberen und unteren Ende zuoberst auf den Boden. Setzen Sie Verbindergehäuse in diese Löcher ein. Beachten Sie den Pfeil im „X“ a uf der Sichtfläche. Dieser sollte zur nächsten Kante zeigen.

Abb. 3
Legen Sie rechten und linken Seitenteil mit der Innenseite zuoberst auf den Boden und schrauben Sie Verbindungsbolzen in die kleinen Löcher an der Rückseite. Setzen Sie Verbindergehäuse in die großen Löcher am oberen und unteren Ende ein, wobei die Pfeile auf die nächste Kante zeigen. Befestigen Sie die Scharniergrundplatten mit den Scharnierschrauben im Lochpaar nahe den Vorderkanten beider Teile.

Abb. 4
Setzen Sie Verbindergehäuse in d ie Enden der rückwärtigen Stützstrebe ein. Der Pfeil in jedem der Verbindergehäuse muss zur nächsten Kante zeigen.

Abb. 5
Setzen Sie Holzdübel in die größeren Löcher und schrauben Sie Verbindungsbolzen in die kleineren Löcher in der Kehrseite des Vorderteils ein.

Abb. 6
Halten Sie mithilfe einer zweiten Person einen der beiden Seitenteile aufrecht (3 Verbindergehäuse befinden sich auf der Oberseite, 2 an der Unterseite) und befestigen Sie die rückwärtige Stützstrebe an den Verbindungsbolzen (sie kann vo n beiden Seiten aus angebracht werden, wenn die Befestigung von der Rückseite aus einfacher durchzuführen ist.) Ziehen Sie die Verbindergehäuse durch eine Drehung im Uhrzeigersinn mit einem Schraubendreher fest. Befestigen Sie den zweiten Seitenteil auf die gleiche Weise und ziehen Sie die Verbindergehäuse fest. Halten Sie den Mittelteil in Position – rückwärtiger Ausschnitt an rückwärtige Stützstrebe – und setzen Sie den Oberteil auf die Montage auf. Achten Sie darauf, dass Verbindungsbolzen und Holzdübel in die korrekten Löcher eintreten. Ziehen Sie die Verbindergehäuse fest.

Abb. 7
Legen Sie den Schrank vorsichtig auf seine Rückseite. Schieben Sie die Rückwandplatten – richtige Seite nach oben – entlang der Nuten in den Seiten und im Mittelteil über die Stützstrebe in die Nut der rückwärtigen Kante des Oberteils.

Abb. 8
Bereiten Sie den Unterteil vor, indem Sie Verbindungsbolzen in die kleineren Löcher schrauben und Holzdübel in die größeren Löcher einsetzen.

Abb. 9
Befestigen Sie den Unterteil am Schrank und achten Sie darauf, dass alle Bolzen und Holzdübel in die richtigen Löcher eintreten und die Rückwandplatten in die rückwärtige Nut geschoben werden. Ziehen Sie die Verbindergehäuse fest.

Abb. 10
Stellen Sie sicher, dass sich der Schrank auf ebe nem Untergrund befindet. Befestigen Sie die Halteböckchen rückwärts an der Außenseite, wobei Sie jeweils das schmale Ende zwischen Nut und Rückwandplatten drücken. Ziehen Sie die Schrauben fest, um die Einheit zu stabilisieren. Bringen Sie den Schrank in seine endgültige Position.

Abb. 11
Schrauben Sie die verbleibenden Scharnierteile mit den Scharnierschrauben an die Türen. Befestigen der Tür: Schlitz „A“ muss sich unter Schraube „B“ befinden. Nun wird Schraube „B“ festgezogen. Die Nachstellung erfolgt, indem „B“ gelockert und „C“ entsprechend angezogen oder gelockert wird. Ziehen Sie nun „B“ neuerlich fest. Befestigen Sie die Griffe mit den Griffschrauben an den Außenseiten der Türen. Wiederholen Sie den Vorgang mit den Schubladen.

Abb. 12
Linke Seite:
Befestigen Sie die Schrankrohrlager mit den kleinen Schrauben an den Lochpaaren am linken Seiten- und Mittelteil (zwei Schrauben pro Lager.) Legen Sie die Schrankrohre in die Lager. Wird das Kind älter und die Bekleidung länger, kann das untere Schrankrohr nach Wunsch entfernt werden. Die Struktur des Möbelstücks wird dadurch nicht beeinträchtigt.
Rechte Seite:
Drücken Sie vier der Regalhalter in die vier Löcher auf gleicher Höhe. Legen Sie das Regal auf die Halter. Wiederholen Sie den Vorgang für das zweite Regal.

Abb. 13
Dieser Arbeitsschritt darf nur von einer fachkundigen Person ausgeführt werden. Auf Grund der verschiedenen Beschaffenheit von Mauerwerk wurden mit dieser Umsturzsicherung keine Wanddübel und Schrauben mitgeliefert. Wenn Sie sich über die Beschaffenheit oder Eignung der Mauer bzw. über entsprechende Befestigungsmöglichkeiten nicht sicher sind, lassen Sie sich bitte fachlich beraten. Befestigen Sie den Wandriemen am Schrank, indem Sie die beigelegte Schraube durch das Ösenende des Riemens in das rückwärtige obere Ende schrauben. Bringen Sie das Möbelstück in seine endgültige Position an der Wand und befestigen Sie es mit geeignetem Dübel und Schraube.

**Wartung**

Prüfen Sie alle Montageteile regelmäßig, und stellen Sie sicher, dass sich keine gelockert haben. Der Schrank kann mit einem feuchten Tuch gereinigt und einem weichen sauberen Tuch getrocknet werden. Verwenden Sie zur Reinigung niemals Scheuermittel oder Reiniger, die Ammoniak, Chlorbleiche oder Spiritus enthalten. Gehen Sie mit dem Kleiderschrank bei Handhabung und Verschieben vorsichtig um. Achtloser Umgang kann Holzmöbel beschädigen.

**Sicherheitshinweise**

Alle Beschläge sollten fest angezogen, regelmäßig überprüft und, wenn nötig, nachgezogen werden. Achten Sie auf die Gefahr offenen Feuers und anderer starker Wärmequellen wie elektrische Heizelemente, Gasöfen usw. in der Nähe des Kleiderschranks.

**Die Sorge für die Sicherheit Ihres Kindes tragen Sie.**

Sollten Sie Probleme mit diesem Produkt haben oder Ersatzteile dafür benötigen, kontaktieren Sie bitte Ihr nächstgelegenes Mothercare - Geschäft.