

introduction

your child's safety is your responsibility

If you have a problem with this product or require any replacement parts, please contact your nearest Mothercare store.

The travel cot is intended for children from birth to 24 months, up to 15kgs, or until the child can stand unaided or is able to climb out of the cot. Conforms to BS EN 716-1:2008 Children's cots and folding cots for domestic use, safety requirements, and BS EN 12227-1:1999 Playpens for domestic use, safety requirements.

parts check list

1.1 شکل ۱,۱

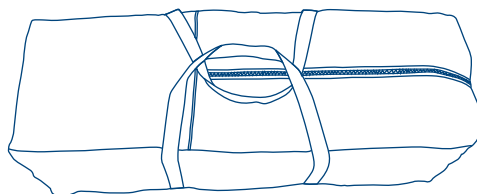

Carry bag
285077-9

1.2 شکل ۱,۲



Frame

1.3 شکل ۱,۳

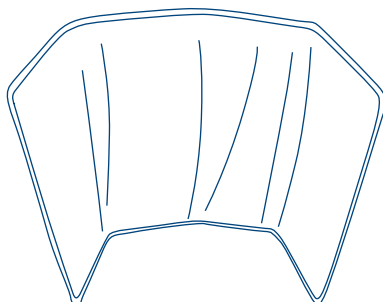

Mattress
285047-2

1.4 شکل ۱,۴

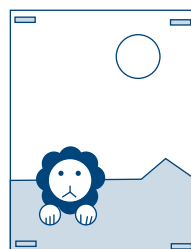

Activity panel
285076-2

preparation for use

fig 2

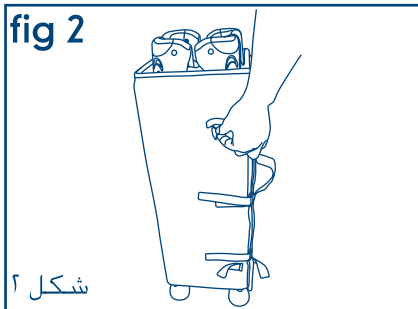

Unzip the travel bag and remove the frame and mattress.
Place the cot in the vertical position and open the touch fasteners to remove the mattress.

fig 3

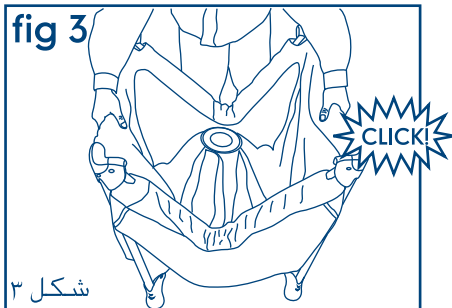

With the feet on the floor pull the feet apart so that they are approximately 60cm/24" apart. Lift the short sides of the cot upwards until they lock into position.

fig 4

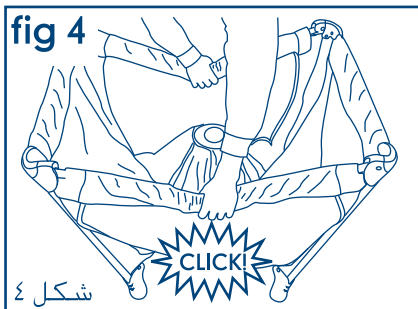

Now lift the long sides of the cot upwards until they lock into position. Check that all four sides have engaged correctly by pressing down on each arm at the centres.

If you have difficulty locking the sides, lift the centre of the base a little higher and start the process again.

fig 5

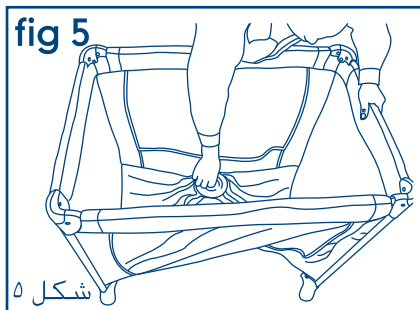

Now push the centre of the cot base downwards until it audibly locks into place.

fig 6

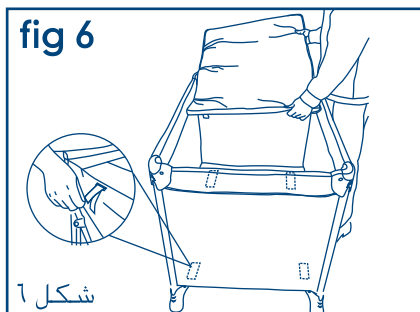

Place the mattress in the travel cot with the padded side up. Align the touch fasteners on the mattress with those on the base and press down to ensure they are stuck together.

Note - The travel cot is ready for use, only when the locking mechanisms are engaged. Check carefully that they are fully engaged before using the travel cot

in use

fig 7

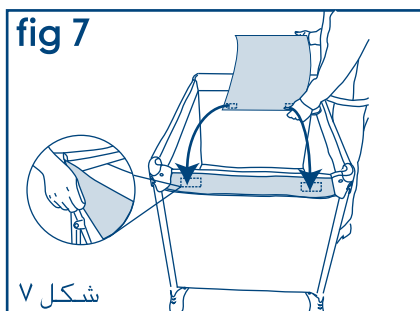

Fix the activity panel into place with the touch fasteners. Fold out of the way or remove when not required.

after use

fig 8

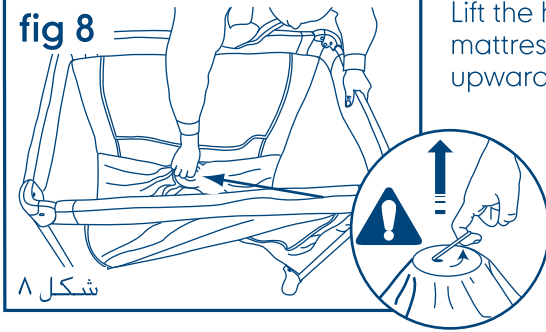

Lift the handle in the base under the mattress pull the centre of the base upwards.

fig 9

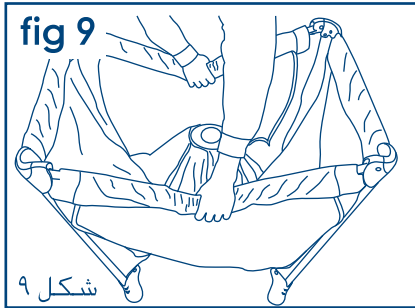

Lift the side rails slightly (10a) and press the release button in the middle of the rail (10b) (indicated with arrows). Hold the button pressed whilst gently lowering the side rail (10c). Ensure that the side rail disengages on both sides of the mechanism.

fig 10

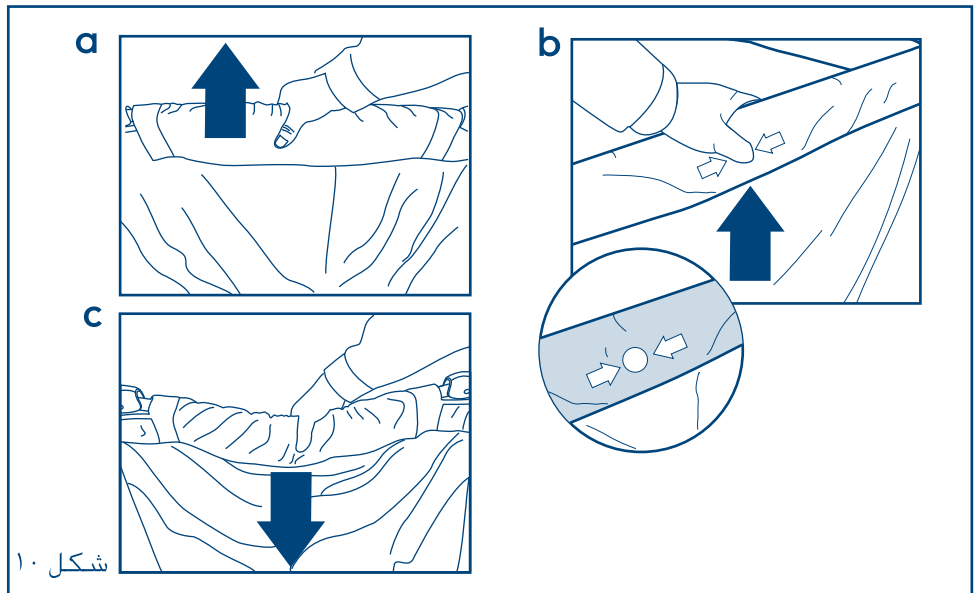

after use

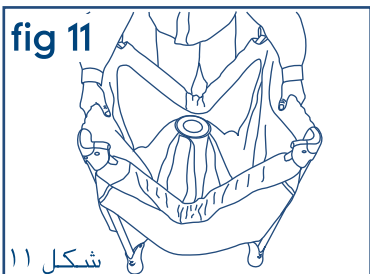

Repeat this process with the short sides. Check that all 4 sides have disengaged properly and then pull the centre of the base.

If you have difficulty unlocking the sides, lift the centre of the base a little higher and start the process again.

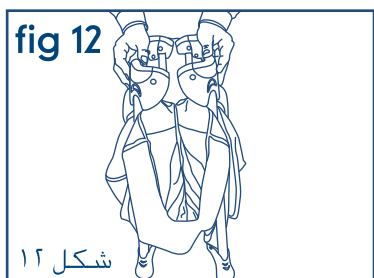

With the upper part of the travel cot in the closed position push all 4 feet together.

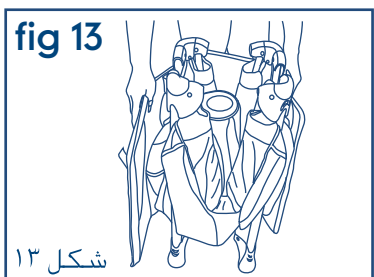

Wrap the mattress around the travel cot tightly with the padded section inside. Fasten the touch fasteners through the tabs and secure. Pull the travel bag over the travel cot and close the bag with the zip.

IMPORTANT! KEEP FOR FUTURE REFERENCE: READ CAREFULLY

- **WARNING** Be aware of the risk of open fire and other sources of heat, such as electric bar fires, gas fires etc in the near vicinity of the cot.
- **WARNING** Do not use the cot if any part is broken, torn or missing and use only spare parts approved by the manufacturer.
- **WARNING** Do not leave anything in the cot, such as toys, or place the cot close to another product, which could provide a foothold or present a danger of suffocation or strangulation, e.g. strings, blind/curtain cords etc.
- **WARNING** Do not use more than one mattress in the cot.
- **WARNING** Do not use your travel cot without the mattress.
- **WARNING** The depth of the mattress should not reduce the side height above it to less than 500mm
- **WARNING** Keep your travel cot away from trailing cords or flexes.
- **WARNING** Failure to extend the top rails and lock them securely creates a safety risk. ALWAYS check that the rails are fully engaged before use.
- **WARNING** To prevent injury from falls, if the child can stand unaided or is able to climb out of the cot, the cot shall no longer be used for that child.
- **WARNING** For correct and safe fitting of an additional mattress to be used with this product, the mattress must be maximum 990mm in length and 710mm in width, and minimum 960mm in length and 680mm in width.
- **WARNING** Do not allow young children to play unsupervised in the vicinity of the travel cot.
- **WARNING** Do not use the basinette when the child can sit or kneel or pull itself up.
- **WARNING** Never leave your child unattended in the changing station.

To clean the mattress base and travel cot fabric wipe it using a mild detergent and water. Never clean with abrasive, ammonia based, bleach based or spirit type cleaners. The travel cot must be dried thoroughly before use or storage.

replacement parts available

Your child's safety is your responsibility

If you have a problem with this product or require replacement parts, please contact your nearest Mothercare store or telephone the Mothercare Customer Care Line on 08453 30 40 30.

Individual parts can be identified with a code (see parts checklist pages), please quote the appropriate code when ordering a replacement part.

Alternatively write to:

Customer Care
Mothercare
Cherry tree road
Watford
Herts. WD24 6SH

www.mothercare.com

سلامتك طفلك مسئوليتك.
حقيبة التنقل مخصصة للأطفال من المواليد وحتى سن ٢٤ شهراً، أو حتى وزن ١٥ كغم، أو حتى يستطيع الطفل الوقوف دون مساعدة أو الخروج من الحقيبة.
مطابقة لمواصفات BSEN 716-1:2008 حقائب الأطفال والحقائب القابلة للطي للاستخدام المنزلي. متطلبات السلامة، وBSEN 12227-1:1999 حظائر اللعب للاستخدام المنزلي. متطلبات السلامة.

شكل ١.١ حقيبة التنقل

شكل ١.٢ الإطار

شكل ١.٣ الفراش

شكل ١.٤ لوح الأنشطة

شكل ٢ افتح حقيبة التنقل وارفع الإطار والفراش. ضع الفراش المتنقل في الوضع الرأسي وافتح أربطة اللمس لرفع الفراش.

شكل ٣ مع القدم على الأرض. اسحب الأقدام بعيداً عن بعضها حتى تصبح المسافة بينها ١٠ سم تقريبا. ارفع الجوانب القصيرة للفراش نحو الأعلى حتى تثبت في مكانها.

شكل ٤ الآن ارفع الجوانب الطويلة للفراش نحو الأعلى حتى تثبت في مكانها. تأكد من أن كافة الجوانب الأربعة قد تثبت بشكل صحيح عبر الضغط على كل ذراع نحو الأسفل في مراكزها. إذا واجهت صعوبة في تثبيت الجوانب، ارفع مركز القاعدة نحو الأعلى قليلاً وابدأ العملية مجدداً.

شكل ٥ الآن ادفع مركز قاعدة الفراش نحو الأسفل حتى تسمع صوت تثبيته في مكانه.

شكل ٦ ضع الفراش في الفراش المتنقل مع إبقاء الجانب المبطن نحو الأعلى. قم بمحاذاة أربطة اللمس على الفراش مع تلك على القاعدة واضغط إلى الأسفل للتأكد من التصاقها ببعضها. ملاحظة - يكون الفراش المتنقل جاهزاً للاستخدام فقط في حال كانت أليات التثبيت محكمة. تأكد بحذر من أنها مثبتة تماماً قبل استخدام الفراش المتنقل.

شكل ٧ ثبت لوح الأنشطة في مكانه بواسطة أربطة اللمس. افرده بعيداً أو ارفعه تماماً عند عدم الحاجة إليه.

شكل ٨ ارفع الذراع في القاعدة أسفل الفراش واسحب مركز القاعدة نحو الأعلى.

شكل ٩ ارفع الحواجز الجانبية بخفة (a) واضغط مفتاح الإطلاق في منتصف الحاجز (b) (المشار إليه بالأسهم). استمر في ضغط الزر خلال خفض الحاجز الجانبي بلطف (c). تأكد من أن الحاجز الجانبي ينفصل عن كلا جانبي آلية التثبيت.

شكل ١١ كرر هذه العملية مع الجوانب القصيرة. تأكد من أن الجوانب الأربعة قد انفصلت بشكل ملائم ومن ثم اسحب مركز القاعدة. إذا واجهتك صعوبة في فك الجوانب، ارفع مركز القاعدة نحو الأعلى قليلاً وابدأ العملية مجدداً.

شكل ١٢ قم بدفع الأقدام الأربعة معاً والجزء العلوي من الفراش المتنقل في وضع الإغلاق.

شكل ١٣ لف الفراش حول الفراش المتنقل بإحكام مع إبقاء الجزء المبطن نحو الداخل. وثبت أربطة اللمس من خلال الفتحات وأمنها. اسحب حقيبة التنقل لتحيط بالفراش المتنقل وأغلق الحقيبة بالزمام.

تأكد من أن الحواجز محكمة قبل الاستخدام.

تحذير: خطر الإصابة الشديدة. أبق الأطفال بعيداً عن الأجزاء المتحركة عند طي وفرد العربة.

هام! احتفظ بها للرجوع إليها عند الحاجة. الرجاء قراءتها بدقة

- **تحذير** حاذر من خطر النار المباشرة أو مصادر الحرارة الأخرى. كحرائق القضبان الكهربائية، أو حرائق الغاز وما إلى ذلك بالقرب من الحقيبة.
 - **تحذير** لا تستخدم الحقيبة إن كان أي جزء منها مكسورا، أو مزقا، أو مفقودا، واستخدم فقط قطع الغيار الموافق عليها من قبل المصنع.
 - **تحذير** لا تترك أي شيء داخل الحقيبة، كالألعاب، أو تضع الحقيبة بالقرب من منتج آخر قد يمثل مسند قدم أو يمثل خطر الاختناق أو الخنق كالحیوط، أو حبال الستائر وما إلى ذلك.
 - **تحذير** لا تستخدم أكثر من فراش واحد في الحقيبة.
 - **تحذير** لا تستخدم حقيبة التنقل الخاصة بك دون الفراش.
 - **تحذير** ينبغي ألا يقلل عمق الفراش من الارتفاع الجانبي فوقه لما يقل عن ٥٠٠ مم.
 - **تحذير** احفظ حقيبة التنقل الخاصة بك بعيدا عن الأسلاك أو الثنايا المتدلية على الأرض.
 - **تحذير** يمثل عدم مد القضبان العليا وإحكام غلقها خطرا على السلامة. تأكد دائما من أن القضبان مغلقة بالكامل قبل الاستخدام.
 - **تحذير** للوقاية من الإصابات الناجمة عن السقوط، إذا كان الطفل يستطيع الوقوف دون مساعدة أو الخروج من الفراش، فينبغي عدم استخدام الفراش لذلك الطفل بعد الآن.
 - **تحذير** لوضع فراش إضافي بشكل صحيح وأمن لاستخدامها مع هذا المنتج، ينبغي أن يكون أقصى طول للفراش ٩٩٠ مم، وأقصى عرض ٧١٠ مم، كما ينبغي ألا يقل طوله عن ٩٦٠ مم كحد أدنى وعرضه عن ٦٨٠ مم كحد أدنى.
 - **تحذير** لا تسمح للأطفال الصغار باللعب دون إشراف في محيط فراش التنقل.
- لتنظيف قاعدة الفراش وفراش التنقل، امسح بقطعة قماش مرطبة بالماء ومنظف معتدل. لا تستخدم أبدا مواد كاشطة أو محتوية على الأمونيا، أو المبيض أو الكحوليات القوية في التنظيف.
- ينبغي تخفيف فراش التنقل جيدا قبل استخدامه أو تخزينه.

قطع الغيار متواجدة

سلامة طفلك هي مسؤوليتك.

إذا واجهتك مصاعب في استعمال هذا المنتج، أو كنت بحاجة إلى قطع غيار، فالرجاء الاتصال بأقرب محل مازركير، يمكن التعرف على قطع الغيار الفردية بالرمز الذي عليها، الرجاء تسمية الرمز الصحيح عند طلب قطعة الغيار.

Introduction

Vous êtes responsable de la sécurité de votre enfant.

Le lit parapluie est conçu pour les enfants à partir de la naissance à 24 mois, jusqu'à 15 kg ou tant que l'enfant ne peut pas s'asseoir seul ou ne peut pas sortir du lit seul Conforme à BS EN 716-1:2008 Lits d'enfant et lits parapluie pour utilisation domestique, exigences de sécurité et BS EN 1227-1:1999 Parcs de jeu pour utilisation domestique, exigences de sécurité.

Fig. 1.1 Housse de transport

Fig. 1.2 Cadre

Fig. 1.3 Matelas

Fig. 1.4 Panneau d'activité

Fig. 2 Ouvrez la housse et sortez le cadre et le matelas. Placez le lit en position verticale et ouvrez les fixations pour enlever le matelas.

Fig. 3 Avec les pieds au sol, écartez les pieds pour qu'ils soient espacés d'environ 60 cm. Relevez les côtés courts du lit vers le haut, jusqu'à ce qu'ils se bloquent en position.

Fig. 4 Relevez les côtés longs du lit vers le haut, jusqu'à ce qu'ils se bloquent en position. Vérifiez que les quatre côtés se sont enclenchés correctement en appuyant sur chaque bras aux centres. Si vous rencontrez des difficultés pour bloquer les côtés, relevez le centre de la base un peu plus haut et recommencez.

Fig. 5 Poussez maintenant le centre de la base du lit vers le bas, jusqu'à ce que vous entendiez qu'elle se bloque en place.

Fig. 6 Placez le matelas dans le lit parapluie avec le côté matelassé vers le haut. Alignez les fixations à pattes sur le matelas avec celles sur la base et appuyez pour assurer qu'elles sont fixées ensemble.

Note : le lit parapluie est prêt à l'utilisation uniquement lorsque les mécanismes de blocage sont enclenchés. Vérifiez soigneusement qu'ils soient totalement enclenchés avant d'utiliser le lit parapluie.

Fig. 7 Attachez le panneau d'activité en place avec les fixations à pattes. Pliez ou enlevez lorsqu'il n'est pas utilisé.

Fig. 8 Relevez la poignée dans la base sous le matelas et tirez le centre de la base vers le haut.

Fig. 9 Relevez légèrement les rails latéraux (10a) et appuyez sur le bouton de déclenchement au milieu du rail (10b) (indiqué par des flèches). Maintenez le bouton enfoncé tout en abaissant doucement le rail latéral (10c). Assurez-vous que le rail latéral se libère des deux côtés du mécanisme.

Fig. 11 Répétez ce processus avec les côtés courts. Vérifiez que les 4 côtés se sont correctement libérés, puis tirez le centre de la base de la base. Si vous rencontrez des difficultés pour débloquer les côtés, relevez le centre de la base un peu plus haut et recommencez.

Fig. 12 Avec la partie supérieure du lit parapluie en position fermée, enfoncez les 4 pieds ensemble.

Fig. 13 Enveloppez le matelas autour du lit parapluie avec le côté matelassé vers l'intérieur. Attachez les fixations à travers les languettes et serrez. Tirez la housse sur le lit parapluie et fermez la housse avec la fermeture à glissière.

IMPORTANT, CONSERVEZ POUR RÉFÉRENCE ULTÉRIEURE : LISEZ ATTENTIVEMENT

- Avertissement Restez vigilant en présence d'un feu de cheminée ou d'une autre source de chaleur, telle qu'un radiateur électrique à barres, un radiateur à gaz, etc. à proximité du lit.
- Avertissement N'utilisez pas le lit si une pièce est cassée, déchirée ou manquante et utilisez uniquement des pièces de rechange approuvées par le fabricant.
- Avertissement Ne laissez rien (comme des jouets) à l'intérieur du lit à barreaux et ne le placez pas à proximité d'un autre produit qui pourrait rester coincé ou présenter un danger de suffocation ou de strangulation, par ex. cordes, cordons de store/rideau, etc.
- Avertissement N'utilisez pas plus d'un matelas dans le lit à barreaux.
- Avertissement N'utilisez pas votre lit parapluie sans le matelas.
- Avertissement La profondeur du matelas ne doit pas réduire la hauteur latérale au-dessus de celle-ci de moins de 500 mm.
- Avertissement Tenez votre lit parapluie éloigné des cordons ou fils traînant.
- Avertissement Ne pas allonger et verrouiller les rails supérieurs solidement, crée un danger. Vérifiez TOUJOURS que les rails sont complètement enclenchés avant l'utilisation.
- Avertissement Pour éviter que votre enfant ne se blesse en tombant, s'il peut s'asseoir seul ou est capable de sortir du lit, vous devez cesser l'utilisation du lit pour cet enfant.
- Avertissement Pour l'installation correcte et sécurisée d'un matelas supplémentaire à utiliser avec ce produit, le matelas doit être d'une longueur et d'une épaisseur maximum de 990 mm et 710 mm respectivement et d'une longueur et d'une épaisseur minimum de 960 mm et 680 mm respectivement.
- Avertissement Ne laissez pas les jeunes enfants jouer sans surveillance près du lit parapluie.

Pour nettoyer la base du matelas et le tissu du lit parapluie, essayez-les avec un nettoyant doux et de l'eau. Ne nettoyez jamais avec des produits nettoyants abrasifs, à base d'ammoniac, de javel ou alcoolisés. Le lit parapluie doit être complètement sec avant d'être utilisé ou rangé

Les pièces de rechange sont disponibles.

Vous êtes responsable de la sécurité de votre enfant.

En cas de problème avec ce produit ou si avez besoin de pièces de rechange, veuillez contacter votre magasin Mothercare le plus proche. Les pièces individuelles sont identifiables avec un code, veuillez citer le code correspondant lors de la commande d'une pièce de rechange.

Überblick

Die Sorge für die Sicherheit Ihres Kindes tragen Sie. Dieses Reisekinderbett ist für Neugeborene bis zu Kleinkindern von 24 Monaten bzw. 15 kg Körpergewicht geeignet, oder bis das Kind alleine aufrecht stehen oder aus dem Kinderbett klettern kann. Das Kinderbett entspricht den Normen BS EN 716-1:2008, Sicherheitsanforderungen für Kinderbetten und Klappkinderbetten für den Haushalt, und BS EN 12227-1:1999, Sicherheitsanforderungen für Laufgitter für den Haushalt.

Abb. 11 Tragtasche

Abb. 12 Gestell

Abb. 13 Matratze

Abb. 14 Spielbrett

Abb. 2. Öffnen Sie den Reißverschluss der Tragtasche und entnehmen Sie Gestell und Matratze. Stellen Sie das Kinderbett in die aufrechte Position und öffnen Sie die Klettverschlüsse, um die Matratze zu entfernen.

Abb. 3. Mit den Beinen des Gestells auf dem Boden, ziehen Sie diese bis zu einem Abstand von etwa 60 cm auseinander. Heben Sie die kurzen Seiten des Kinderbetts an, bis sie einrasten.

Abb. 4. Heben Sie nun die langen Seiten des Kinderbetts an, bis sie einrasten. Prüfen Sie die korrekte Arretierung aller vier Seiten, indem Sie die Mitte jeder Stange leicht nach unten drücken. Haben Sie beim Einrasten der Seiten Schwierigkeiten, ziehen Sie die Mitte des Gestellbodens etwas nach oben und beginnen von vorne.

Abb. 5. Drücken Sie nun die Mitte des Gestellbodens nach unten, bis er mit einem hörbaren Klicken einrastet.

Abb. 6. Legen Sie die Matratze mit der gepolsterten Seite nach oben in das Reisekinderbett. Richten Sie die Klettverschlüsse an der Matratze mit denen am Matratzenboden aus und drücken Sie die Matratze nach unten. Stellen Sie sicher, dass die Klettverschlüsse korrekt haften.

Hinweis: Das Reisekinderbett ist erst verwendungsbereit, wenn die Verschlussmechanismen eingerastet sind. Prüfen Sie sorgfältig, ob sie vollständig eingerastet sind, bevor Sie das Reisekinderbett verwenden.

Abb. 7. Befestigen Sie das Spielbrett mit den entsprechenden Klettverschlüssen. Wenn nicht benötigt, sollte das Spielbrett weggeklappt oder entfernt werden.

Abb. 8. Heben Sie den Griff, der sich am Gestell unterhalb der Matratze befindet, in Senkrechtlage an und ziehen Sie die Mitte des Gestellbodens nach oben.

Abb. 9. Heben Sie die Seitenstangen leicht an (10a) und drücken Sie die Auslösetaste an der Stangenmitte (10b – mit Pfeilen gekennzeichnet.) Halten Sie die Auslösetaste gedrückt, während Sie die Seitenstange (10c) langsam senken. Achten Sie darauf, dass die Seitenstange an beiden Seiten des Mechanismus ausrastet.

Abb. 11. Wiederholen Sie diesen Schritt mit den kürzeren Seiten. Prüfen Sie, ob alle vier Seiten korrekt ausgerastet sind, und ziehen Sie nun an der Mitte des Gestellbodens. Haben Sie beim Ausrasten der Seiten Schwierigkeiten, ziehen Sie die Mitte des Gestellbodens etwas höher nach oben und beginnen von vorne.

Abb. 12. Mit dem oberen Teil des Reisekinderbetts in geschlossener Position drücken Sie nun alle vier Beine zusammen.

Abb. 13. Wickeln Sie die Matratze mit der gepolsterten Seite nach innen fest um das Reisekinderbett. Ziehen Sie die Klettverschlüsse durch die Laschen und befestigen Sie sie. Ziehen Sie die Tragtasche über das Reisekinderbett und schließen Sie den Reißverschluss der Tasche.

Sicherheits- und Pflegehinweise

WICHTIG! ZUR SPÄTEREN VERWENDUNG AUFBEWAHREN: SORGFÄLTIG LESEN.

- **WARNHINWEIS:** Achten Sie auf die Gefahr offenen Feuers und anderer starker Wärmequellen wie elektrische Heizelemente, Gasöfen usw. in der Nähe des Reisekinderbetts.
- **WARNHINWEIS:** Verwenden Sie das Reisegitterbett nicht, wenn einer der Bestandteile gebrochen oder zerrissen ist oder fehlt. Verwenden Sie ausschließlich vom Hersteller genehmigte Ersatzteile.
- **WARNHINWEIS:** Lassen Sie nichts im Reisekinderbett, oder stellen Sie es nicht in die Nähe von Gegenständen, die einen Auftritt, Erstickungs- oder Erstickungsgefahr darstellen könnten (z. B. Schnüre, Vorhang- oder Rollladenkordeln usw.)
- **WARNHINWEIS:** Verwenden Sie im Gitterbett stets nur eine Matratze.
- **WARNHINWEIS:** Verwenden Sie das Reisegitterbett nicht ohne Matratze.
- **WARNHINWEIS:** Die Matratzentiefe sollte den Abstand zwischen Matratzenoberfläche und Seitenhöhe nicht auf weniger als 50 cm verringern.
- **WARNHINWEIS:** Halten Sie Ihr Reisegitterbett von Kabelschnüren und Verlängerungskabeln fern.
- **WARNHINWEIS:** Nicht verlängerte und sicher eingerastete Rahmenstangen stellen ein Sicherheitsrisiko dar. Prüfen Sie **IMMER**, ob die Rahmenstangen vollständig eingerastet sind.
- **WARNHINWEIS:** Um Verletzungen durch Herausfallen zu vermeiden, sollte die Verwendung des Reisebetts eingestellt werden, wenn das Kind in der Lage ist, alleine aufrecht zu stehen oder aus dem Bett zu klettern.
- **WARNHINWEIS:** Für eine korrekte und sichere Einpassung darf eine zusätzliche Matratze für dieses Reisekinderbett eine Länge von 99 cm und eine Breite von 71 cm nicht überschreiten bzw. eine Länge von 96 cm und eine Breite von 68 cm nicht unterschreiten.
- **WARNHINWEIS:** Erlauben Sie kleinen Kindern nicht, unbeaufsichtigt in der Nähe des Reisekinderbetts zu spielen.

Matratzenboden und Stoff des Reisekinderbetts können mit Wasser und ein wenig mildem Reinigungsmittel sauber gewischt werden. Verwenden Sie zur Reinigung niemals Scheuermittel oder Reiniger, die Ammoniak, Chlorbleiche oder Spiritus enthalten. Das Reisekinderbett muss vor Verwendung oder Verwahrung vollständig trocken sein.

Ersatzteile stehen zur Verfügung.

Die Sorge für die Sicherheit Ihres Kindes tragen Sie.

Sollten Sie Probleme mit diesem Produkt haben oder Ersatzteile dafür benötigen, kontaktieren Sie bitte Ihr nächstgelegenes Mothercare-Geschäft. Einzelteile besitzen eine bestimmte Kennzahl. Bitte geben Sie diese bei der Bestellung von Ersatzteilen an.

Εισαγωγή

Η ασφάλεια του παιδιού σας είναι δική σας ευθύνη.

Αυτό το παρκοκρέβατο ταξιδιού είναι κατάλληλο για μωρά από νεογέννητα μέχρι 24 μηνών και μέχρι 15 κιλά, ή μέχρι την ηλικία που μπορούν να στέκονται όρθια χωρίς βοήθεια ή να σκαρφαλώνουν έξω από την κούνια. Σε συμμόρφωση με το βρετανικό πρότυπο BS EN 716-1:2008 - Απαιτήσεις ασφαλείας για βρεφικές κούνιες και Πτυσσόμενες κούνιες για οικιακή χρήση και το πρότυπο BS EN 12227-1:1999 Απαιτήσεις ασφαλείας για παρκοκρέβατα για οικιακή χρήση.

Εικ. 1.1 Θήκη μεταφοράς

Εικ. 1.2 Σκελετός

Εικ. 1.3 Στρώμα

Εικ. 1.4 Πίνακας δραστηριοτήτων

Εικ. 2. Ξεκουμπώστε τη θήκη μεταφοράς και αφαιρέστε το σκελετό και το στρώμα. Τοποθετήστε το παρκοκρέβατο σε κάθετη θέση και ανοίξτε τις αυτοκόλλητες ταινίες για να αφαιρέσετε το στρώμα.

Εικ. 3. Με τα πόδια στο πάτωμα τραβήξτε τα πόδια μέχρι να απέχουν περίπου 60 εκ. μεταξύ τους. Σηκώστε τις πλευρές του παρκοκρέβατου προς τα πάνω μέχρι να κλειδώσουν στη θέση τους.

Εικ. 4. Τώρα σηκώστε τις μακριές πλευρές του παρκοκρέβατου προς τα πάνω μέχρι να κλειδώσουν στη θέση τους. Βεβαιωθείτε ότι και οι τέσσερις πλευρές έχουν κουμπώσει σωστά πιέζοντας κάθε βραχίονα προς το κέντρο. Αν δυσκολεύεστε να κουμπώσετε τις πλευρές, σηκώστε το κέντρο της βάσης λίγο πιο ψηλά και ξεκινήστε από την αρχή τη διαδικασία.

Εικ. 5. Τώρα σπρώξτε το κέντρο της βάσης του παρκοκρέβατου προς τα κάτω μέχρι να κουμπώσει στη θέση του.

Εικ. 6. Τοποθετήστε το στρώμα στο παρκοκρέβατο με τη μαλακή πλευρά προς τα πάνω. Στοιχίστε τις αυτοκόλλητες ταινίες του στρώματος με εκείνες της βάσης και πιέστε για να κολλήσουν καλά μεταξύ τους.

Σημείωση – Το παρκοκρέβατο είναι έτοιμο για χρήση μόνο αφού εμπλακούν οι μηχανισμοί ασφάλισης. Βεβαιωθείτε ότι έχουν ασφαλίσει πλήρως προτού χρησιμοποιήσετε το παρκοκρέβατο.

Εικ. 7. Στερεώστε τον πίνακα δραστηριοτήτων με τις αυτοκόλλητες ταινίες. Αφαιρέστε τον όταν δεν χρειάζεται.

Εικ. 8. Σηκώστε τη λαβή στη βάση κάτω από το στρώμα και τραβήξτε το κέντρο της βάσης προς τα πάνω.

Εικ. 9. Σηκώστε ελαφρά τις πλαινές ράγες (10a) και πιέστε το κουμπί απελευθέρωσης που βρίσκεται στο μέσον της ράγας (10b) (υποδεικνύεται με βελάκια). Κρατήστε το κουμπί πατημένο ενώ χαμηλώνετε σιγά-σιγά την πλαινή ράγα (10c). Βεβαιωθείτε ότι η πλαινή ράγα απεμπλέκεται από τις δύο πλευρές του μηχανισμού.

Εικ. 11. Επαναλάβετε τη διαδικασία με τις κοντές πλευρές. Βεβαιωθείτε ότι έχουν απεμπλακεί και οι 4 πλευρές σωστά και έπειτα τραβήξτε το κέντρο της βάσης. Αν δυσκολεύεστε στο ξεκλείδωμα των πλαινών, σηκώστε το κέντρο της βάσης λίγο πιο ψηλά και ξεκινήστε πάλι τη διαδικασία.

Εικ. 12. Με το πάνω μέρος του παρκοκρέβατου στην κλειστή θέση, σπρώξτε και τα 4 πόδια μαζί.

Εικ. 13. Τυλίξτε το στρώμα γύρω από το παρκοκρέβατο με τη μαλακή πλευρά προς τα μέσα. Περάστε τις αυτοκόλλητες ταινίες μέσα από τα γλωσσίδια και ασφαλίστε. Περάστε τη θήκη μεταφοράς πάνω από το παρκοκρέβατο και κλείστε με το φερμουάρ.

ΣΗΜΑΝΤΙΚΟ, ΝΑ ΦΥΛΑΣΣΕΤΑΙ ΓΙΑ ΜΕΛΛΟΝΤΙΚΗ ΑΝΑΦΟΡΑ: ΔΙΑΒΑΣΤΕ ΠΡΟΣΕΚΤΙΚΑ

- Προειδοποίηση Μην ξεχνάτε τον κίνδυνο πυρκαγιάς όταν η βάση βρίσκεται κοντά στο τζάκι ή σε άλλες πηγές δυνατής φωτιάς, όπως οι ηλεκτρικές εστίες και οι εστίες γκαζιού.
- Προειδοποίηση Μην χρησιμοποιείτε το πάρκο αν λείπουν τμήματα ή είναι κατεστραμμένα, και χρησιμοποιείτε μόνο ανταλλακτικά εγκεκριμένα από τον κατασκευαστή.
- Προειδοποίηση Μην αφήνετε τίποτα μέσα στο πάρκο, ή μην το τοποθετείτε κοντά σε άλλο αντικείμενο που θα μπορούσε να λειτουργήσει ως στήριγμα για το πόδι ή να προκαλέσει στραγγαλισμό ή ασφυξία.
- Προειδοποίηση μην χρησιμοποιείτε περισσότερα από ένα στρώματα στο παρκοκρέβατο.
- Προειδοποίηση Μην χρησιμοποιείτε το παρκοκρέβατο χωρίς στρώμα.
- Προειδοποίηση Το βάθος του στρώματος δεν πρέπει να μειώνει το πλευρικό ύψος σε λιγότερα από 500mm
- Προειδοποίηση Κρατήστε την κούνια μακριά από καλώδια και σκοινιά που κρέμονται.
- Προειδοποίηση Αν δεν εκτείνετε και ασφαλίσετε τις πάνω ράγες, υπάρχει κίνδυνος για την ασφάλεια. Ελέγχετε ΠΑΝΤΑ ότι οι ράγες έχουν εμπλακεί σωστά πριν από τη χρήση.
- Προειδοποίηση Για την αποτροπή τραυματισμών από πτώση, αν το παιδί μπορεί να στέκεται μόνο του ή να σκαρφαλώνει έξω από το παρκοκρέβατο, διακόψτε τη χρήση του.
- Προειδοποίηση Για τη σωστή και ασφαλή τοποθέτηση ενός επιπλέον στρώματος, το στρώμα πρέπει να είναι τουλάχιστον 990mm σε μήκος και 710mm σε πλάτος και να μην ξεπερνάει τα 960mm σε μήκος ή τα 680mm σε πλάτος.
- Προειδοποίηση Μην αφήνετε τα μικρά παιδιά να παίζουν χωρίς επιτήρηση κοντά στο παρκοκρέβατο.

Για να καθαρίσετε τη βάση του στρώματος και το ύφασμα του παρκοκρέβατου, χρησιμοποιήστε ένα ήπιο καθαριστικό και νερό. Ποτέ μην χρησιμοποιείτε σκληρά καθαριστικά που περιέχουν αμμωνία, λευκαντικό ή οινόπνευμα. Περιμένετε να στεγνώσει εντελώς, προτού το αποθηκεύσετε.

διαθέσιμα ανταλλακτικά

Η ασφάλεια του παιδιού σας είναι δική σας ευθύνη.

Αν έχετε οποιοδήποτε πρόβλημα με το προϊόν ή χρειάζεστε ανταλλακτικά, επικοινωνήστε με το πλησιέστερο κατάστημα Mothercare. Κάθε εξάρτημα έχει έναν κωδικό, τον οποίο πρέπει να χρησιμοποιείτε κατά την παραγγελία

简介

您孩子的安全是您的责任。

本旅行婴儿床适用从出生起至24个月、体重不超过 15 公斤的宝宝，或直到宝宝可独立站立或能爬出婴儿床。

符合英国和欧洲 BSEN 716-1:2008 标准对家用童床和折叠床的安全要求以及英国和欧洲 BSEN 12227-1:1999 标准对家用游戏围栏的安全要求。

图 1.1 拎袋

图 1.2 框架

图 1.3 床垫

图 1.4 游戏帘

图 2. 将旅行袋的拉链打开，取出框架和床垫。将婴儿床竖直，打开粘扣带，取出床垫。

图 3. 将床腿置于地面，拉开床腿使其相隔约 60 厘米/24 英寸。将婴儿床的短侧栏向上抬起直至入位锁定。

图 4. 现在将婴儿床的长侧栏向上抬起直至入位锁定。在每边的中心位置往下压，检查所有四边是否正确咬合。若锁定四边有困难，将底座中心向上稍微抬高一些，然后再重新操作一次。

图 5. 现在将婴儿床底座中心往下推直至听见它入位锁定的声音。

图 6. 将床垫放进旅行婴儿床内，有衬垫的一面朝上。将床垫上的粘扣带与底座上的粘扣带对齐并往下压，确保它们粘合在一起。

注意 - 只有在锁定装置咬合时才可以使本旅行婴儿床。在使用旅行婴儿床之前，请仔细检查锁定装置是否完全咬合。

图 7. 用粘扣带将游戏帘固定。不用时请折拢或取下。

图 8. 将床垫下面底座的手柄拎起，并将底座中心向上拉。

图 9. 将侧横条稍微抬起 (10a)，按压位于横条 (10b) 中间 (见箭头标示) 的释放按钮。继续按压释放按钮并同时轻轻放低侧边横条 (10c)。确保侧边横条从锁定装置的两边松开。

图 11. 对短侧栏重复这一步骤。检查所有四边是否妥当松开，然后将底座中心往上拉。若松开侧边有困难，将底座中心稍微抬高一些，然后再重复原来的步骤。

图 12. 在旅行婴儿床的上面部分保持关闭位置时，将所有4个腿杆推至合拢。

图 13. 用床垫紧紧地裹住旅行婴儿床，有衬垫的一面朝里。通过襟扣扣紧粘扣条固定。将旅行袋套上旅行婴儿床，用拉链关闭袋口。

确保横条均已锁定之后方可使用。

注意：为避免严重伤害，折叠和打开推车时请确保儿童远离活动部件。

安全注意事项和产品维护说明

重要，请保留以备日后参考 仔细阅读

- **注意：**当心明火和其他热源的危险，如婴儿床附近的电气栏栅壁炉或煤气壁炉等等。
- **注意：**若任何部件破损、撕裂或缺失则不得使用本婴儿床。仅使用厂商核准的零部件。
- **注意：**请勿把玩具等物件留在婴儿床里或把婴儿床放在诸如绳索、百叶窗/窗帘绳等其他产品旁边，以免这些物件可能会提供踏脚点或可能会造成窒息或绞勒的危险。
- **注意：**请勿在婴儿床上使用不止一个床垫。
- **注意：**旅行婴儿床需与床垫一起使用。
- **注意：**床垫的厚度不应将侧栏至床垫表面的高度降低至不足500毫米。
- **注意：**确保旅行婴儿床远离拖曳的绳索或电线。
- **注意：**若没有将顶部横条延展并将其稳妥锁定会造成不安全的危险。使用之前切记检查各横条均充分咬合入位。
- **注意：**为了防止跌伤，一旦宝宝能够独自站立或能够从婴儿床里爬出来，该宝宝即应停止使用本婴儿床。
- **注意：**若要在本产品上附加床垫，正确和安全的尺寸必须为长度不超过990毫米，宽度不超过710毫米，并且长度至少必须为960毫米，宽度至少为680毫米。
- **注意：**请勿让幼儿在无人照看的情况下在本旅行婴儿床附近玩耍。

可用柔和的洗洁精和清水擦拭清洁床垫底垫和旅行婴儿床的面料部分。切勿用研磨性的、氨基、漂白基或酒精类洗洁剂清洁。使用或存储旅行婴儿床之前须彻底擦干。

替换零件有售。

宝宝的安全是您的责任

若本产品有问题，或需要替换部件，请与离您最近的 Mothercare 商店联系。单独的零件有代号标明，请在订购替换零件时给出有关代号。

Wprowadzenie

Rodzice odpowiadają za bezpieczeństwo swego dziecka. Łóżeczko turystyczne przeznaczone jest dla dzieci do 24. miesiąca życia, o wadze do 15 kg, albo do czasu, aż dziecko potrafi stać bez pomocy albo wspiąć się poza kojec. Zgodne z normą BSEN 716-1:2008 Łóżeczka dziecięce i łóżeczka składane do użytku domowego, wymogi bezpieczeństwa i BSEN 12227-1:1999 Kojce do użytku domowego, wymogi bezpieczeństwa.

Rys. 1.1 Torba do przenoszenia

Rys. 1.2 Rama

Rys. 1.3 Materac

Rys. 1.4 Panel z zabawkami

Rys. 2. Rozpiąć torbę podróżną i wyjąć ramę oraz materac. Ustawić łóżeczko w pionie i rozpiąć rzepy, aby wyjąć materac.

Rys. 3. Ustawić nóżki na podłodze i rozłożyć je na odległość ok. 60 cm. Podnieść krótsze boki kojca w górę, aż zatrzasną się na swoim miejscu.

Rys. 4. Następnie podnieść dłuższe boki kojca w górę, aż zatrzasną się na swoim miejscu. Sprawdzić, czy wszystkie boki zablokowały się prawidłowo, naciskając po kolei na środku ramy każdego boku. W przypadku trudności z zablokowaniem boków, unieść środek podstawy nieco w górę i rozpoznać od nowa.

Rys. 5. Następnie nacisnąć środek podstawy łóżeczka w dół, aż rozlegnie się charakterystyczne zatrzaśnięcie potwierdzające jej prawidłowe zablokowanie.

Rys. 6. Położyć materac w łóżeczku miękką stroną w górę. Dopasować położenie zatrzaszków na materacu do zatrzaszków na podstawie; ścisnąć je razem i sprawdzić, czy się zatrzasnęły.

Uwaga – Kojec przenośny jest gotowy do użytku tylko wówczas, gdy zatrzaśnięte są mechanizmy blokujące. Przed użyciem kojca uważnie sprawdzić, czy są one zatrzaśnięte.

Fig 7. Umocować panel z zabawkami w miejscu za pomocą rzepów. Zwinąć odsuwając na bok lub wyjąć, kiedy nie jest potrzebny.

Rys. 8. Podnieść uchwyt znajdujący się na podstawie pod materacem i pociągnąć środek podstawy w górę.

Rys. 9. Podnieść nieco boczne szyny (10a) i nacisnąć przycisk zwalnający znajdujący się pośrodku szyny (10b) (zaznaczony strzałkami). Przytrzymując przycisk zwalnający delikatnie opuścić szynę boczną (10c). Obie szyny boczne muszą zostać odblokowane z obydwu stron mechanizmu.

Rys. 11. Powtórzyć te czynności na krótszych bokach. Sprawdzić, czy wszystkie cztery strony są prawidłowo odblokowane, a następnie pociągnąć środek podstawy. W przypadku trudności z odblokowaniem boków, unieść środek podstawy nieco w górę i rozpocząć proces od nowa.

Rys. 12. Docisnąć do siebie cztery nogi kojca trzymając jego górną część w pozycji zamkniętej.

Rys. 13. Ciasno owinąć materac wokół kojca, miękką stroną do środka. Zabezpieczyć przeciągając rzepy przez klapki i zapiąć. Naciągnąć torbę do przenoszenia na kojec i zamknąć zamek torby.

wskazówki w sprawie bezpieczeństwa i pielęgnacji wyrobu

WAŻNE - ZATRZYMAĆ JAKO PRZYDATNE ŹRÓDŁO INFORMACJI NA PRZYSZŁOŚĆ PROSZĘ PRZECZYTAĆ UWAŻNIE

- Ostrzeżenie Należy uważać, aby łóżeczko nie stało w pobliżu otwartego płomienia i innych źródeł gorąca, jak kominki gazowe i elektryczne ze względu na ryzyko pożaru.
- Ostrzeżenie Nie używać łóżeczka w przypadku złamania, rozdarcia lub braku jakiegokolwiek części; stosować tylko części zatwierdzone przez producenta.
- Ostrzeżenie Nie kłaść niczego na łóżeczku, np. zabawek, ani nie umieszczać kojca w pobliżu innego produktu, który mógłby stworzyć stopień lub spowodować niebezpieczeństwo zadławienia lub uduszenia (np. sznurków, sznurów kotar i żaluzji, itp).
- Ostrzeżenie Nie używać więcej niż jednego materaca w łóżeczku.
- Ostrzeżenie Nie używać łóżeczka turystycznego bez materaca.
- Ostrzeżenie Grubość materaca nie powinna powodować, że wysokość jego boków będzie mniejsza niż 500 mm.
- Ostrzeżenie Trzymać łóżeczko turystyczne z dala od przewodów.
- Ostrzeżenie Niedokładne rozciągnięcie górnych poręczy i ich niedokładne zablokowanie może być źródłem niebezpieczeństwa. ZAWSZE sprawdzać, czy poręcze są całkowicie zablokowane przed użyciem.
- Ostrzeżenie Aby nie dopuścić do urazów spowodowanych upadkiem należy przestać posługiwać się łóżeczkiem od chwili, gdy dziecko potrafi stać bez pomocy, albo wyjść z łóżeczka wspinając się po jego boku.
- Ostrzeżenie Aby materac dobrze i bezpiecznie pasował do tego łóżeczka, nie może być on krótszy niż 990mm, dłuższy niż 960mm, a także węższy niż 680 mm, ani szerszy niż 710 mm.
- Ostrzeżenie Nie pozwalać małym dzieciom na zabawę w pobliżu łóżeczka bez nadzoru osoby dorosłej.

Podstawę materaca i tkaninę łóżeczka turystycznego można czyścić roztworem łagodnego detergentu i wody. Do czyszczenia nie należy stosować substancji szorstkich, na bazie amoniaku, środków bielących lub alkoholu. Należy starannie wysuszyć łóżeczko przed powtórny użyciem lub odłożeniem go do przechowywania.

dostępne są części zamienne

Rodzice odpowiadają za bezpieczeństwo swego dziecka.

W razie problemów z tym produktem lub konieczności zamówienia części zamiennych należy się kontaktować z najbliższym sklepem Mothercare. Poszczególne części oznaczone są kodami. Zamawiając część zamienną należy podać kod.

Введение

Вы отвечаете за безопасность вашего ребенка.

Детская кроватка-манеж для путешествий предназначена для детей, начиная с рождения и до 24-х месяцев, весом не более 15кг, или пока ребенок не начнет самостоятельно стоять или выбираться из кроватки. Соответствует стандарту BSEN 716-1:2008 “Детские кроватки и складные детские кроватки для использования в домашних условиях, требования по безопасности” и стандарту BSEN 12227-1:1999 “Детские манежи для использования в домашних условиях, требования по безопасности”.

Рис. 1.1 Дорожный чехол

Рис. 1.2 Рама

Рис. 1.3 Матрац

Рис. 1.4 Игровая панель

Рис. 2. Расстегните молнию на дорожном чехле и выньте раму и матрац. Установите кроватку в вертикальное положение и расстегните застежки-липучки, чтобы снять матрац.

Рис. 3. Установите ножки кроватки на пол и разведите их в стороны так, чтобы расстояние между ними составляло приблизительно 60 см/24 дюйма. Поднимайте короткие боковины кроватки вверх, пока они не будут зафиксированы на своей позиции.

Рис. 4. Теперь поднимайте длинные боковины кроватки вверх, пока они не будут зафиксированы на своей позиции. Проверьте, что все четыре боковины правильно зафиксированы, нажимая вниз на середину каждого поручня. В случае каких-либо затруднений с фиксацией боковин кроватки поднимите центр основания немного выше и начните эту процедуру сначала.

Рис. 5. Теперь нажимайте вниз на центр основания кроватки, пока оно не зафиксируется на своей позиции. При этом должен быть слышен щелчок.

Рис. 6. Поместите матрац в дорожную кроватку стеганой стороной вверх. Совместите застежки-липучки матраца с застежками-липучками на основании и нажмите на них, чтобы закрепить.

Примечание: Дорожная кроватка готова к использованию только тогда, когда задействован фиксирующий механизм. Прежде чем использовать дорожную кроватку тщательно проверьте, что все фиксирующие механизмы полностью задействованы.

Рис. 7. Установите игровую панель, используя застежки-липучки. Когда игровая панель не используется, компактно сложите ее или снимите.

Рис. 8. Поднимите ручку, расположенную в центре основания под матрацем, и потяните за нее, поднимая центр основания вверх.

Рис. 9. Немного приподнимите боковые направляющие (10a) и нажмите на отпускные кнопки, расположенные в центре направляющих (10b) (обозначены стрелками). Держите кнопку в нажатом положении, аккуратно опуская боковину (10c). Проверьте, что боковая направляющая отсоединена от фиксирующего механизма с обеих сторон.

Рис. 11. Повторите эту процедуру для коротких боковин. Проверьте, что все 4 стороны правильно отсоединены, и затем потяните за центр основания. В случае каких-либо затруднений с отсоединением боковин поднимите центр основания немного выше и начните эту процедуру сначала.

Рис. 12. После того, как верхняя часть дорожной кроватки будет сложена, сложите все 4 ножки вместе.

Рис. 13. Плотно оберните матрац вокруг дорожной кроватки стеганой стороной внутрь. Застегните застежки-липучки, продев их через ушки. Оденьте на кроватку дорожный чехол и застегните на молнию.

Инструкции по безопасности и уходу

ВАЖНО! ВНИМАТЕЛЬНО ОЗНАКОМЬТЕСЬ С ИНСТРУКЦИЯМИ И СОХРАНЯЙТЕ ИХ ДЛЯ БУДУЩИХ СПРАВОК

- Внимание! Не забывайте о риске открытого огня и других источников обогрева, таких как электрические и газовые камины и др., не устанавливайте детскую кроватку-манеж в непосредственной близости от них.
- Внимание! Не используйте детскую кроватку-манеж, если какие-либо ее части сломаны, изношены или отсутствуют, используйте только утвержденные изготовителем запасные части.
- Внимание! Не оставляйте в детской кроватке-манеже никакие вещи, например, игрушки, и не помещайте кроватку-манеж рядом с предметами, в которые могут запутаться ножки ребенка и которые могут представлять опасность удушья или удушения, например, веревки, шнуры штор/гардин и др.
- Внимание! Не используйте в кроватке более одного матраса.
- Внимание! Не используйте детскую кроватку-манеж для путешествий без матраса.
- Внимание! Толщина матраса не должна уменьшать внутреннюю глубину кроватки менее чем до 500мм.
- Внимание! Устанавливайте детскую кроватку-манеж вдали от протянутых кабелей или гибких проводов.
- Внимание! Для обеспечения безопасности следите за тем, чтобы верхние планки кроватки-манежа были полностью разложены и надежно зафиксированы. Перед использованием ВСЕГДА проверяйте, что верхние планки кроватки-манежа полностью закреплены.
- Внимание! Во избежание травм от падений не рекомендуется использовать детскую кроватку-манеж, как только ребенок сможет самостоятельно стоять или выбираться из кроватки.
- Внимание! Для правильной и безопасной установки дополнительного матраса, предназначенного для данной кроватки-манежа, максимальные размеры матраса должны составлять: длина – не более 990мм, ширина - не более 710мм, и минимальные размеры матраса: длина – не менее 960мм, ширина – не менее 680мм.
- Внимание! Не разрешайте маленьким детям играть без присмотра поблизости от кроватки-манежа для путешествий.

Для чистки основания матраса и материала кроватки-манежа для путешествий используйте губку, смоченную в слабом моющем средстве и воде. Никогда не используйте для чистки кроватки-манежа абразивные, содержащие аммоний, отбеливатели или спирт очистители. Перед использованием или хранением кроватку-манеж для путешествий следует тщательно просушить.

Возможен заказ запасных частей

Вы отвечаете за безопасность вашего ребенка.

В случае возникновения каких-либо проблем с данным продуктом, или если вам потребуются запасные части, пожалуйста, свяжитесь с вашим ближайшим магазином фирмы Mothercare. Отдельные запасные части идентифицированы посредством кода. При заказе запасных частей, пожалуйста, укажите соответствующий код части.

Introducción

La seguridad del niño es su responsabilidad.

La cuna de viaje está diseñada para niños desde su nacimiento hasta los 24 meses de edad, hasta que alcancen 15 kilos de peso, o hasta que el niño pueda ponerse de pie sin ayuda o sea capaz de salir de la cuna por sí solo. Cumple con los requisitos de seguridad de la norma BSEN 716-1:2008 relativa a cunas y cunas plegables de uso doméstico y con los requisitos de seguridad de la norma BSEN 12227-1:1999 relativa a parques para niños de uso doméstico.

- Fig. 1.1 Bolsa de viaje
- Fig. 1.2 Estructura
- Fig. 1.3 Colchón
- Fig. 1.4 Panel de actividades

Fig. 2. Abra la bolsa de viaje y saque la estructura y el colchón. Para sacar el colchón coloque la cuna en posición vertical y abra los cierres de velcro.

Fig. 3. Apoye los pies de la cuna en el suelo y sepárelos hasta que haya entre ellos un espacio de unos 60 cm. Levante los lados cortos de la cuna hasta que se acoplen y queden fijos.

Fig. 4. A continuación levante los lados largos de la cuna hasta que se acoplen y queden fijos. Ejercer presión sobre el centro de cada una de las barras de los cuatro lados para comprobar que hayan quedado bien acoplados. Si no logra que los lados se acoplen y queden fijos, levante el centro de la base un poco más y realice el procedimiento de nuevo desde el principio.

Fig. 5. A continuación empuje hacia abajo el centro de la base de la cuna hasta que se acople y quede fija (escuchará un clic cuando esto suceda).

Fig. 6. Coloque el colchón en la cuna de viaje con la parte acolchada hacia arriba. Haga coincidir los cierres de velcro del colchón con los de la base y presione para pegarlos.

Nota: la cuna de viaje estará lista para su uso solamente cuando los mecanismos de bloqueo estén bien acoplados. Compruebe con atención que estén bien acoplados antes de usar la cuna de viaje.

Fig. 7. Ponga el panel de actividades en su lugar con los cierres de velcro. Dóblelo para retirarlo o sáquelo cuando no se necesite.

Fig. 8. Levante el asa en la base bajo el colchón y tire del centro de la base hacia arriba.

Fig. 9. Levante un poco las barras laterales (10a) y pulse el botón de desenganche en el centro de la barra (10b) (indicado con flechas). Mantenga pulsado el botón mientras baja con cuidado la barra lateral (10c). Compruebe que la barra lateral se suelte de ambos lados del mecanismo de bloqueo.

Fig. 11. Repita este procedimiento con los lados cortos. Compruebe que los cuatro lados se hayan soltado debidamente y después tire del centro de la base. Si no logra que los lados se desacoplen, levante el centro de la base un poco más y realice el procedimiento de nuevo desde el principio.

Fig. 12. Con la parte superior de la cuna de viaje cerrada junte los 4 pies.

Fig. 13. Coloque el colchón alrededor la cuna de viaje de forma que quede bien ceñido y con la parte acolchada hacia adentro. Pase los cierres de velcro por las presillas y ciérrelos. Cubra la cuna con la bolsa de viaje y cierre la bolsa con la cremallera.

medidas de seguridad y cuidado

IMPORTANTE: GUARDAR PARA FUTURAS CONSULTAS. LEER DETENIDAMENTE

- **ADVERTENCIA** Las chimeneas y otras fuentes de calor intenso, como estufas eléctricas o de gas, que se encuentren cerca de la cuna pueden suponer un peligro.
- **ADVERTENCIA** No utilice la cuna si alguna de las piezas está rota, dañada o si falta alguna pieza, y utilice solamente piezas de repuesto aprobadas por el fabricante.
- **ADVERTENCIA** No deje ningún objeto dentro de la cuna, como juguetes, ni ponga la misma cerca de otro objeto que pueda ofrecer un punto de apoyo o que pueda suponer un riesgo de asfixia o estrangulación, por ejemplo, cordeles o cuerdas de persianas o cortinas, etc.
- **ADVERTENCIA** No ponga más de un colchón en la cuna.
- **ADVERTENCIA** No utilice la cuna de viaje sin el colchón.
- **ADVERTENCIA** La altura del colchón no debe ser tal que la distancia entre su superficie y la parte superior del lateral de la cuna sea inferior a 500 mm.
- **ADVERTENCIA** Mantenga la cuna de viaje alejada de cables sueltos o eléctricos.
- **ADVERTENCIA** Las barras superiores deben estar bien extendidas y bloqueadas; lo contrario supondría un riesgo de seguridad. Antes de usar, compruebe SIEMPRE que las barras estén bien acopladas.
- **ADVERTENCIA** Para evitar lesiones a causa de caídas, se debe dejar de usar la cuna cuando el niño pueda ponerse de pie por sí solo o pueda salir de la cuna sin ayuda.
- **ADVERTENCIA** Si se desea usar un colchón con este artículo de forma correcta y segura, las medidas del mismo deben ser: 990 mm de largo y 710 mm de ancho como máximo; 960 mm de largo y 680 mm de ancho como mínimo.
- **ADVERTENCIA** No permita que niños pequeños jueguen sin supervisión cerca de la cuna de viaje.

Para limpiar la base del colchón y la tela de la cuna de viaje utilice un trapo humedecido con agua y un detergente suave. No utilice productos limpiadores abrasivos, ni con amoníaco, lejía o alcohol. Se debe secar bien la cuna de viaje antes de usarla o guardarla.

piezas de repuesto disponibles

La seguridad de su hijo es su responsabilidad. Si encuentra algún problema con este artículo o necesita piezas de repuesto, póngase en contacto con su tienda Mothercare más cercana. Las piezas individuales se pueden identificar a través de un código. Indique el código correspondiente cuando solicite una pieza de repuesto.

Giriş

Çocuğunuzun güvenliği sizin sorumluluğunuzdadır.

Seyahat yatağı doğumdan 24 aylık olana kadar, en fazla 15 kg ağırlığındaki çocuklar için veya çocuğunuzun yardım almadan ayakta durabildiği ya da yataktan dışarı kendi başına çıkabildiği zamana kadar kullanılmak üzere tasarlanmıştır. BSEN 716-1:2008 Evde kullanılan çocuk yatakları ve katlanabilen yataklar için güvenlik gereklilikleri ile BSEN 12227-1:1999 Evde kullanılan çocuk kafesleri için güvenlik gerekliliklerine uygundur.

- Şek. 11 Taşıma çantası
- Şek. 12 İskelet
- Şek. 13 Şilte
- Şek. 14 Aktivite paneli

Şek. 2. Taşıma çantasını açarak çerçeveyi ve şilteyi çıkarınız. Bebek karyolasını dikey konuma getirerek, şilteyi çıkarmak için cırt cırtları açınız.

Şek. 3. Ayaklar yerde olacak şekilde, ayakları yaklaşık 60 cm./24" ayrı olacak şekilde açınız. Yatağın kısa kenarları yerine geçene kadar kaldırınız.

Şek. 4 Şimdi yatağın uzun kenarları yerine geçene kadar kaldırınız. Ortalardaki her kolu aşağıya bastırarak dört yanın da doğru şekilde geçtiğinden emin olunuz. Yan tarafları geçirmekte zorlanıyorsanız, tabanın ortasını biraz kaldırarak işleme yeniden başlayınız.

Şek. 5. Karyola tabanının orta kısmını yerine oturma sesini duyana kadar aşağı doğru itiniz.

Şek. 6. Şilteyi takviyeli kısmı üste gelecek şekilde seyahat yatağının içine yerleştiriniz. Şilte üzerindeki cırtları tabandakilerle aynı hizaya getirerek birbirine yapıştıklarından emin olana kadar bastırınız.

Not – Seyahat yatağı sadece kilitleme mekanizmaları yerine oturduktan sonra kullanılmalıdır. Seyahat yatağını kullanmadan önce tümünün yerine oturduğundan emin olunuz.

Şek. 7. Aktivite panelini cırtları kullanarak yerine takınız. Geremediğinde katlayınız veya çıkarınız.

Şek. 8. Şiltenin altında tabanda bulunan tutma yerini kaldırınız ve tabanın ortasını yukarı doğru çekiniz.

Şek. 9. Yan parçaları hafifçe kaldırarak (10a) parçanın ortasındaki açma düğmesine basınız (10b) (oklarla gösterilmiştir). Yan parçayı (10c) yavaş yavaş indirirken düğmeye basılı tutunuz. Yan parçanın mekanizmanın kenarlarından ayrıldığından emin olunuz.

Şek. 11. Aynı işlemi kısa kenarlarla da tekrarlayınız. 4 kenarından tam olarak ayrıldığından emin olarak, tabanın ortasından çekiniz. Kenarları çıkarmakta zorlanıyorsanız, tabanın ortasını biraz kaldırarak işleme yeniden başlayınız.

Şek. 12. Seyahat yatağının üst kısmı kapalı şekilde dört ayağı bir araya itiniz.

Şek. 13. Takviyeli kısmı içine gelecek şekilde şilteyi seyahat yatağının etrafına sarınız. Cırt cırtları tablardan geçirerek bağlayınız. Seyahat çantasını yatağın üzerinden geçirecek fermuarını kapatınız.

ÖNEMLİ, GELECEKTE REFERANS OLMASI AMACIYLA SAKLAYINIZ: DİKKATLİCE OKUYUNUZ

- Uyarı Yatak yakınında açık ateş ve elektrikli bir ateş, gaz ateşi, vb. diğer ısı kaynaklarının risk yaratabileceğini unutmayınız.
- Uyarı Herhangi bir parçası kırık, yırtık veya kayıp ise yatağı kullanmayınız. Sadece üretici tarafından onaylanan yedek parçaları kullanınız.
- Uyarı Yatak içerisinde oyuncak, vb. şeyler bırakılmamalı veya yatak, basamak görevi sağlayacak ya da boğulma veya sıkışma tehlikesi oluşturabilecek başka bir ürünün yakınında bulundurulmamalıdır, örnek: ip, jaluzi/perde ipleri.
- Uyarı Yatakta birden fazla şilte kullanmayınız.
- Uyarı Seyahat yatağını şilte olmadan kullanmayınız.
- Uyarı Şiltenin derinliği üzerindeki kenarlık yüksekliğini 500mm'den aza düşürmemelidir.
- Uyarı Seyahat yatağını kordon ve kablolardan uzak tutunuz.
- Uyarı Üst parçaların gerilmemesi ve güvenli bir şekilde kilitlememesi güvenlik riski yaratır. Kullanmadan önce rayların doğru şekilde takılı olduğunu MUTLAKA kontrol ediniz.
- Uyarı Düşmeden kaynaklanabilecek yaralanmaları engellemek için, çocuk yardım almadan ayakta durabiliyorsa veya yataktan kendi başına çıkabiliyorsa, yatak söz konusu çocuk için kullanılmamalıdır.
- Uyarı Doğru ve güvenli bir şekilde yerleşebilmesi için bu yatak ile kullanılacak ek şilte en fazla 990mm uzunluğunda ve 710mm genişliğinde ve en az 960mm uzunluğunda ve 680mm genişliğinde olmalıdır.
- Uyarı Küçük çocukların yetişkin gözetimi olmadan seyahat yatağı çevresinde oynamalarına izin verilmemelidir.

Şilte tabanını ve seyahat yatağının kumaşını temizlemek için hafif deterjanlı suyla siliniz. Aşındırıcı, amonyaklı, çamaşır sulu veya alkollü temizleyicilerle silmeyiniz. Seyahat yatağı, kullanımdan ve saklanmadan önce iyice kurutulmalıdır.

Yedek parçalar mevcuttur

Çocuğunuzun güvenliği sizin sorumluluğunuzdadır.

Bu ürünle ilgili bir sorunuz varsa veya yedek parçaya ihtiyaç duymanız halinde en yakınınızdaki Mothercare mağazasıyla irtibata geçiniz. Parçaların ayrı kodu bulunmaktadır, lütfen yedek parça siparişi verirken gerekli kodu belirtiniz.