

DrBrown's

natural flow®

INSTRUCTIONS
FOR USE

INSTRUCTIONS
D'UTILISATION

INSTRUCCIONES
DE USO



Bottle Sterilizer and Dryer

Model Number AC177

**Stérilisateur
de biberons et
sèche-biberons**

Modèle numéro AC177

**Esterilizador
y secador
de biberones**

Número de modelo AC177

Use distilled water only • Utiliser de l'eau distillée seulement • Use solo agua destilada

EN READ AND SAVE THESE INSTRUCTIONS

Package Contents:

Bottle Sterilizer and Dryer
Measuring Cup
2 Filters

Instruction Manual

Specifications:

Nominal voltage: 120 VAC, 60 Hz, 600 W

▲ WARNING: Read the ENTIRE instruction manual before use to ensure proper safety precautions, operation and maintenance of this product. Failure to operate in a safe and responsible manner could result in damage to the product or personal property and cause serious injury. This appliance shall not be used by children. Close supervision is necessary when any appliance is used near children. Do not attempt disassembly. The use of accessory attachments not recommended by Handi-Craft Company and may cause injuries. **A copy of these instructions is also available online at drbrownsbaby.com/customer-support**

▲ IMPORTANT SAFEGUARDS

WHEN USING ELECTRICAL APPLIANCES, PRECAUTIONS SHOULD ALWAYS BE FOLLOWED TO REDUCE THE RISK OF FIRE, ELECTRICAL SHOCK AND INJURY TO PERSONS, INCLUDING THE FOLLOWING:

- Ensure that the wall outlet voltage matches the voltage of the appliance.
- Do not operate appliance after it malfunctions or has been damaged in any manner. Return appliance to the nearest authorized service facility for examination, repair or adjustment.
- If the supply cord or plug is damaged, it must be replaced by the manufacturer, its service agent or similarly qualified person in order to avoid hazard.
- Place appliance on a level, heat-resistant surface.
- Do not place on or near a hot gas or electric burner, or in a heated oven.
- Do not let cord hang over the edge of a table or counter, or touch hot surfaces.
- Do not use an extension cord.
- DO NOT IMMERSE IN WATER.
- HOUSEHOLD USE ONLY.
- Do not use outdoors.
- Unplug from outlet when not in use and before adding water.
- Do not spill liquid on cord or plug.
- Do not move appliance while in use or when it contains hot liquids.
- To operate, plug cord into wall outlet. To disconnect, press power button, then remove plug from wall outlet.
- **DO NOT open lid or reach over the appliance while in use, as steam will cause burns and serious injuries.**
- **DO NOT touch hot surfaces, including lid, tray and lower rack, during or immediately after use.**
- After sterilizing, wait 10 minutes for parts to cool, then open lid carefully by handle and beware of residual steam.
- DO NOT EXCEED the recommended amount of water.
- If it is necessary to drain water from the base, always POUR AWAY FROM YOU.
- As the unit switches from the sterilization to the drying cycle, it is expected to see a large initial release of steam as the fan turns on. Keep a safe distance from the unit while this cycle is in process.
- Unplug from outlet and allow to cool for 60 minutes before cleaning and descaling the unit or replacing the filter.
- Be careful to avoid spilling or splashing water on yourself when removing contents.

- The heating element surface is subject to residual heat after use.
- Keep the appliance and its cord out of reach of children.
- Do not use appliance for other than intended use.
- Appliances are not intended to be operated by means of an external timer or separate remote-control system.
- **NOT FOR SPACE HEATING PURPOSES.**

SAVE THESE INSTRUCTIONS

PARTS

1. Lid
2. Tray
3. Removable Handle
4. Lower Rack
5. Heating Plate
6. Base
7. Control Panel
8. Measuring Cup
9. Filter
10. Filter Cover

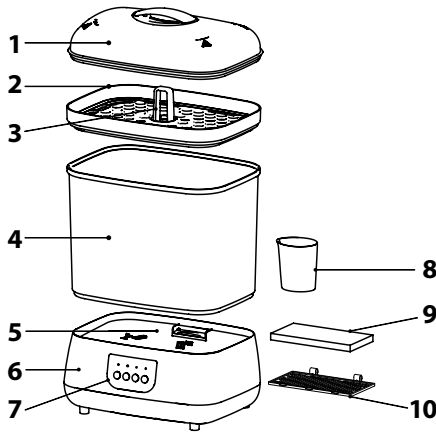

PREPARING FOR USE

▲ CAUTION: Unplug from outlet before adding water.

- 1 Wash items to be sterilized in hot, soapy water and rinse well.
- 2 Position the appliance on a level, heat-resistant surface and out of reach of children.
- 3 Remove the lower rack, tray and lid from the base.

- 4 For **Automatic Sterilize/Dry** or **Sterilize Only** functions, fill the measuring cup to the solid FILL LINE (110 mL) with **DISTILLED WATER** and pour the water ONTO THE HEATING PLATE. For **Dry Only** function, do not add water.

Note: For best performance, use recommended water and descale monthly. Water with minerals may shorten the life of this appliance.

▲ CAUTION: DO NOT EXCEED the recommended amount of water.

- 5 Place the lower rack on the base. Arrange bottles or cups upside down over prongs and add small items in remaining space. If using Dr. Brown's® bottles, see page 3 for suggested arrangements.
- 6 Stack the tray on top of the lower rack and add additional small items.

Note: This appliance can sterilize any item that can withstand boiling water, such as pacifiers/soothers, teethers, toys and utensils.
- 7 Place the lid on top of the tray. Ensure that the lid fits securely on the tray without any gaps.
- 8 Plug into wall outlet.

Suggested Arrangements

NARROW BOTTLES

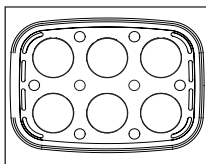

A Bottles

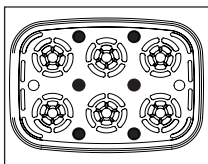

B Reservoir tubes
(solid black circles)

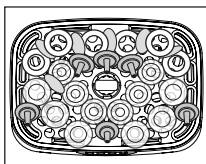

C (Tray) Bottle parts:
nipple, collars,
caps and travel
disks

WIDE-NECK BOTTLES

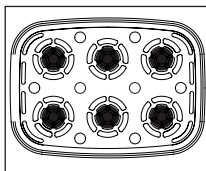

D Reservoir tubes
(solid black circles)

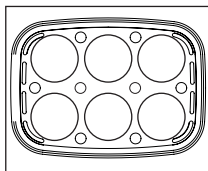

E Bottles

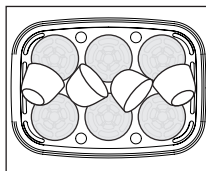

F Caps
(2 on bottom, 4 on top)

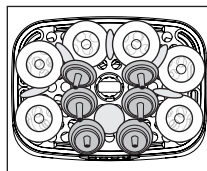

G (Tray) Bottle parts:
nipples, collars
and travel disks

SMALL ITEMS

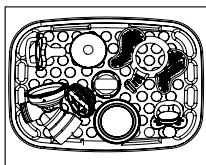

H (Tray) Pacifiers,
teethers, etc.

USING THE APPLIANCE

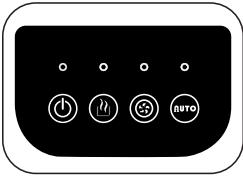

Power



Sterilize
Only



Dry
Only



Automatic
Sterilize/Dry

- 9  Press the **Power Button**.
Note: When the sterilizer is turned on, the appliance will beep and the indicator above the power button will light up.

10 Choose the desired function:

Automatic Sterilize/Dry

- A** Press the **Automatic Sterilize/Dry Button**. The appliance will beep one time and the sterilization cycle will start.
Note: If there is not enough water added, incomplete sterilization may occur. If the unit was not able to sterilize completely, it will beep and the indicator light will flash for one hour. If this happens, **wait 10 minutes to allow unit to cool**, then add water to the solid FILL LINE of the measuring cup (110 mL), pour the water onto the heating plate and restart the sterilization cycle.
- ▲ WARNING:** DO NOT open lid or reach over the appliance while in use, as steam will cause burns and serious injuries. DO NOT touch hot surfaces, including lid, tray and lower rack, during or immediately after use.
- B** When the sterilization cycle is complete, the drying cycle will begin automatically. The drying cycle lasts approximately 45 mins.
- ▲ CAUTION:** As the unit switches from the sterilization to the drying cycle, it is expected to see a large initial release of steam as the fan turns on. Keep a safe distance from the unit while this cycle is in process.
- C** When the drying cycle is complete, the appliance will beep 5 times and switch off automatically.

Sterilize Only

- A** Press the **Sterilize Only Button**. The appliance will beep one time and the sterilization cycle will start.
Note: If there is not enough water added, incomplete sterilization may occur. If the unit was not able to sterilize completely, it will beep and the indicator light will flash for one hour. If this happens, **wait 10 minutes to allow unit to cool**, then add water to the solid FILL LINE of the measuring cup (110 mL), pour the water onto the heating plate and restart the sterilization cycle.

▲ WARNING: DO NOT open lid or reach over the appliance while in use, as steam will cause burns and serious injuries. DO NOT touch hot surfaces, including lid, tray and lower rack, during or immediately after use.

- B** When the sterilization cycle is complete, the appliance will beep 5 times and switch off automatically.

Note: This cycle lasts approximately 9 minutes but may vary by the amount of water you add, the number of items to be sterilized and other environmental factors.

▲ CAUTION: Wait 10 minutes for parts to cool, then open lid carefully by handle and beware of residual steam.

Dry Only

- A** Press the **Dry Only Button**. The appliance will beep one time and the drying cycle will start.
- B** When the drying cycle is complete, the appliance will beep 5 times and switch off automatically. This cycle lasts approximately 45 minutes.
-

Note: Any cycle can be stopped at any time by pressing the power button.

▲ CAUTION: If it is necessary to drain water from the base, always **POUR AWAY FROM YOU**, as shown by the symbol on base.



CLEANING THE APPLIANCE

▲ CAUTION: Unplug from outlet and allow to cool for 60 minutes before cleaning. **DO NOT IMMERSE IN WATER.**

Clean at least once a week when in regular use.

BASE AND HEATING PLATE: Wipe all surfaces with a damp cloth or sponge.

TRAY, LID, LOWER RACK AND MEASURING CUP: Clean in hot, soapy water and rinse well, or in a dishwasher (top rack only). Allow to air dry.

Note: DO NOT use scouring pads, abrasives, bleach or solvents for cleaning. DO NOT disassemble base. There are no serviceable parts inside.

DESCALING

▲ CAUTION: Unplug from outlet and allow to cool for 60 minutes before descaling. Mineral deposits, like limescale, may form on the metal heating element in the base. As the mineral deposits build, it can slow or disrupt the sterilization cycle. Depending on the water type in your area, mineral deposits may vary in appearance but the harder the water, the quicker it builds up. Mineral deposits are not known to be harmful, but they may impair the function of appliances or damage components. Using distilled water can help prevent buildup, but regular descaling is needed for best performance. To remove the mineral deposits, follow the steps below.

- 1 Remove the lower rack, tray and lid from the base.
- 2 Descalce utilizing a mixture of vinegar/water:
 - A Fill measuring cup to the dashed line (80 mL) with white vinegar.
 - B Add an additional 30 mL of distilled water to reach the solid FILL LINE of the measuring cup (110 mL total).
 - C Pour the mixture ONTO THE HEATING PLATE.
 - D Reassemble empty unit.
 - E Plug into wall outlet, press the Power Button and run a Sterilize Only cycle.
 - F Empty any remaining solution and rinse with clean water.

Note: Do not use bleach, harsh abrasives or solvents to clean the heating plate, as they may cause permanent damage and may void the warranty.



Clean Heating Plate

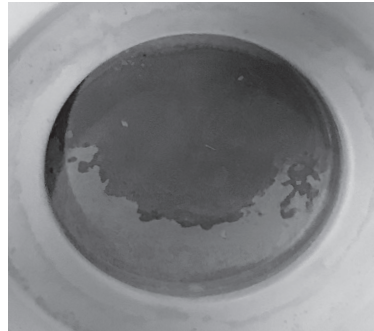

Mineral Deposits

REPLACING THE FILTER

▲ CAUTION: Unplug from outlet and allow to cool for 60 minutes before replacing filter.

Replace the filter every six months of regular use for optimal performance. Follow the steps below:

- 1 The filter is located at the bottom of the base. Gently squeeze the latches on the filter cover to remove it.
- 2 Remove and replace the filter, ensuring the pull tab is still visible on top of the filter.
- 3 Snap the filter cover back into position.

Note: Filter must always be used to ensure proper performance.

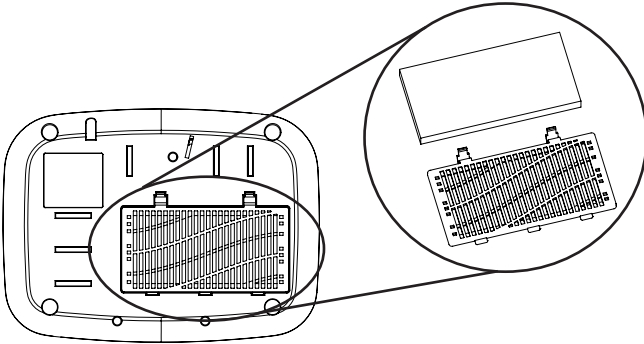

2 filters are included.

To purchase replacement filters:
drbrownsbaby.com

WARRANTY

This appliance is warranted against defective material or workmanship for a period of one year from the date of purchase. Any defective part will be repaired or replaced at no charge if it has not been tampered with and appliance has been used according to these printed instructions. This warranty gives you specific legal rights as well as other rights which vary from state to state.

This warranty does not cover a defect that has been caused by negligence, accidents or improper use of the appliance. To keep your Dr. Brown's™ Bottle Sterilizer and Dryer in good condition and retain your warranty, USE ONLY AS DIRECTED.

CUSTOMER SERVICE

If you experience unsatisfactory operation or have any questions/comments, call **Handi-Craft's Customer Service at 1-800-778-9001** or send an email to **info@handi-craft.com**.

For purchases made outside the United States and Canada, please contact your local distributor.

FR LIRE ET CONSERVER CES DIRECTIVES

Contenu de l'emballage :

Stérilisateur de biberons et sèche-biberons
Tasse à mesurer
2 filtres
Mode d'emploi

Spécifications :

Tension nominale : 120 V c.a., 60 Hz, 600 W

▲ AVERTISSEMENT: Lisez le mode d'emploi EN ENTIER avant l'utilisation pour assurer le respect des consignes de sécurité, d'utilisation et d'entretien de ce produit. L'utilisation non sécuritaire et non responsable peut endommager le produit ou les biens personnels et causer des blessures graves. Cet appareil ne doit pas être utilisé par un enfant. Une supervision étroite est requise lorsque tout appareil est utilisé près d'enfants. Ne tentez pas de démonter l'appareil ni d'utiliser. L'utilisation d'accessoires non recommandés par Handi-Craft peut causer des blessures. **Une copie de ce mode d'emploi en anglais est également disponible en ligne sur le site drbrownsbaby.com/customer-support**

▲ CONSIGNES DE SÉCURITÉ IMPORTANTES **DES PRÉCAUTIONS DOIVENT TOUJOURS ÊTRE PRISES PENDANT L'UTILISATION D'APPAREILS ÉLECTRIQUES AFIN DE RÉDUIRE LES RISQUES D'INCENDIE, DE DÉCHARGE ÉLECTRIQUE ET DE BLESSURES, Y COMPRIS LES PRÉCAUTIONS SUIVANTES :**

- Gardez l'appareil et son cordon hors de portée des enfants.
- Assurez-vous que le voltage de la prise murale correspond au voltage de l'appareil.
- N'utilisez pas l'appareil après toute défaillance ou s'il est endommagé de quelque manière que ce soit. Retournez l'appareil au centre d'entretien autorisé le plus proche pour le faire examiner, réparer ou ajuster.
- Si le cordon ou la fiche d'alimentation est endommagé, il doit être remplacé par le fabricant, son agent d'entretien ou une autre personne similairement qualifiée afin de prévenir les dangers.
- Placez l'appareil sur une surface au niveau qui résiste à la chaleur.
- Ne placez pas l'appareil sur ni près d'un brûleur au gaz chaud ou électrique, ni dans un four chaud.
- Ne laissez pas le cordon dépasser de la table ou du comptoir et ne touchez pas aux surfaces chaudes.
- N'utilisez pas de rallonge.
- **NE PAS IMMERGER DANS L'EAU.**
- **USAGE MENAGER SEULEMENT.**
- Usage à l'extérieur interdit.
- Débranchez l'appareil de la prise murale lorsqu'il n'est pas utilisé et avant d'ajouter de l'eau.
- Ne renversez pas de liquide sur le cordon ni la prise.
- Ne déplacez pas l'appareil pendant qu'il est en marche ou qu'il contient des liquides chauds.
- Pour l'utilisation, branchez le cordon dans une prise murale. Pour débrancher l'appareil, enfoncez le bouton de marche/arrêt, puis débranchez la fiche de la prise murale.
- **N'ouvrez PAS le couvercle et ne surplombez pas l'appareil pendant l'usage, car la vapeur pourrait causer des brûlures ou des blessures graves.**
- **NE touchez PAS aux surfaces chaudes, y compris le couvercle, le plateau et la grille inférieure pendant ou immédiatement après l'usage.**
- Après la stérilisation, attendez 10 minutes que les pièces refroidissent, puis ouvrez le couvercle délicatement par la poignée en vous méfiant de la vapeur résiduelle.

- N'EXCÉDEZ PAS la quantité d'eau recommandée.
- S'il s'avère nécessaire de vider l'eau de la base, VERSEZ TOUJOURS EN DIRECTION OPPOSÉE À VOUS, tel qu'indiqué par le symbole sur la base.
- Lorsque l'appareil passe de la stérilisation au cycle de séchage, on peut s'attendre à ce qu'une grande quantité de vapeur soit évacuée initialement au démarrage du ventilateur. Maintenez une distance sécuritaire de l'appareil pendant cette transition.
- Débranchez l'appareil de la prise murale et laissez-le refroidir pendant 60 minutes avant de le nettoyer, de le détartrer ou de remplacer le filtre.
- Prenez soin de ne pas verser ni éclabousser d'eau sur vous lorsque vous retirez les contenu.
- La surface de l'élément chauffant peut conserver une chaleur résiduelle après l'usage.
- Les appareils ne sont pas conçus pour être utilisés par l'entremise d'une minuterie externe ou d'un système de commande à distance distinct.
- N'utilisez pas l'appareil à une fin autre que ce pour quoi il a été conçu.
- NON CONÇU POUR LE CHAUFFAGE AMBIANT.

CONSERVEZ CES INSTRUCTIONS

PIÈCES

1. Couvercle
2. Plateau
3. Poignée amovible
4. Support inférieur
5. Plaque Chauffante
6. Base
7. Panneau de commande
8. Tasse à mesurer
9. Filtre
10. Couvercle du filtre

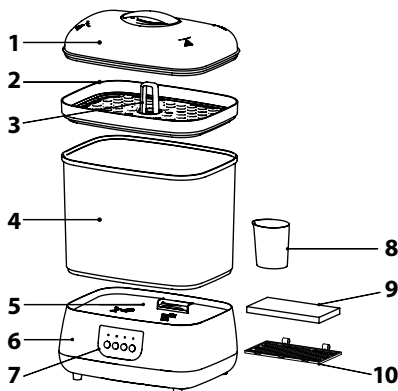

PRÉPARATION À L'UTILISATION

▲ **MISE EN GARDE** : débranchez l'appareil de la prise murale avant d'ajouter de l'eau.

- 1 Lavez les articles à stériliser dans l'eau chaude savonneuse et rincez-les bien.
- 2 Placez l'appareil sur une surface au niveau qui résiste à la chaleur et qui est hors de portée des enfants.
- 3 Retirez le support inférieur, le plateau et le couvercle de la base.
- 4 Pour les fonctions **stérilisation/séchage automatique ou stérilisation seulement**, remplissez la tasse à mesurer jusqu'à la LIGNE DE REMPLISSAGE (110 mL) avec de l'**EAU DISTILLÉE**, puis versez l'eau SUR LA PLAQUE CHAUFFANTE. Pour la fonction **séchage seulement**, n'ajoutez pas d'eau.

Remarque : pour un fonctionnement optimal, utilisez l'eau recommandée et détartrez l'appareil une fois par mois. L'eau minéralisée peut écourter la vie de l'appareil.

▲ **MISE EN GARDE** : N'EXCÉDEZ PAS la quantité d'eau recommandée.

- 5 Placez le support inférieur sur la base. Placez les biberons et les tasses à l'envers sur les tiges et ajoutez les petits objets dans les espaces restants. Si vous utilisez les biberons Dr. Brown's®, consultez la disposition recommandée ci-dessous.
- 6 Placez le plateau sur le support inférieur et ajoutez les petits articles supplémentaires.
Remarque : cet appareil peut stériliser tout article qui résiste à l'eau bouillante, comme les sucres, jouets de dentition, jouets et ustensiles.
- 7 Placez le couvercle sur le dessus du plateau. Assurez-vous que le couvercle s'ajuste fermement sur le plateau sans laisser d'espace libre.
- 8 Branchez l'appareil dans la prise murale.

Disposition suggérée

BIBERON À COL ÉTROIT

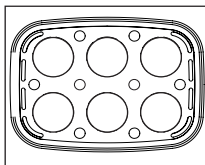

A Biberons

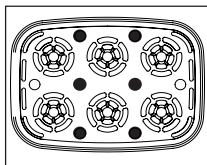

B Réservoirs
(cercles entièrement noirs)

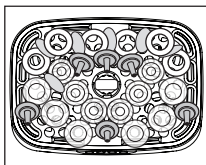

C (Plateau) Pièces à biberon (tétines, collets, capuchons et disques de transport)

BIBERONS À COL LARGE

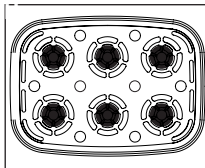

D Réservoirs
(cercles entièrement noirs)

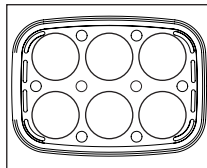

E Biberons

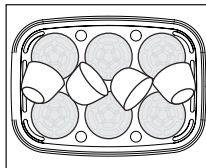

F Capuchons
(2 capuchons dans le bas, 4 capuchons dans le haut)

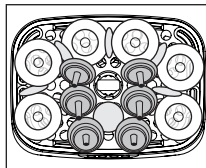

G (Plateau) Pièces à biberon (tétines, collets et disques de transport)

PETITS ARTICLES

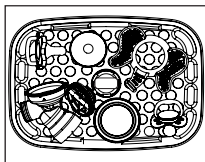

H (Plateau) Sucres, jouets de dentition, etc.

UTILISATION DE L'APPAREIL

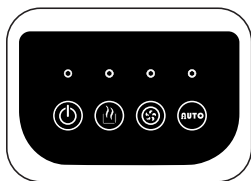

Alimentation



Stérilisation
seulement



Séchage
seulement



Stérilisation/
Séchage
automatique

- 9  Enfoncez le **bouton de marche/arrêt**.

Remarque : lorsque le stérilisateur est en marche, l'appareil émet un bip et l'indicateur au-dessus du bouton de marche/arrêt s'allume.

- 10 Choisissez la fonction désirée :



Stérilisation/Séchage Automatique

- A** Enfoncez une le **bouton Stérilisation/Séchage automatique**. L'appareil émet un bip et le cycle de stérilisation démarre.
Remarque : s'il n'y a pas assez d'eau ajoutée, une stérilisation incomplète peut se produire. Si l'appareil n'est pas parvenu à stériliser complètement les articles, il émettra un bip et un voyant indicateur clignotera pendant une heure. Dans ce cas, **attendez 10 minutes que l'appareil refroidisse**, puis ajoutez de l'eau jusqu'à la LIGNE DE REMPLISSAGE dans la tasse à mesurer (110 mL) et versez l'eau sur la plaque chauffante avant de redémarrer le cycle de stérilisation.
- ▲ AVERTISSEMENT :** n'ouvrez PAS le couvercle et ne surplombez pas l'appareil pendant l'usage, car la vapeur pourrait causer des brûlures ou des blessures graves.
- B** Une fois le cycle de stérilisation terminé, le cycle de séchage démarre automatiquement. Le cycle de séchage dure environ 45 min.
▲ MISE EN GARDE : lorsque l'appareil passe de la stérilisation au cycle de séchage, on peut s'attendre à ce qu'une grande quantité de vapeur soit évacuée initialement au démarrage du ventilateur. Maintenez une distance sécuritaire de l'appareil pendant cette transition.
- C** Une fois le cycle de séchage terminé, l'appareil émet 5 bips, puis il se met automatiquement à l'arrêt.



Sterilisation Seulement

- A** Enfoncez une le **bouton Stérilisation seulement**. L'appareil émet un bip et le cycle de stérilisation démarre.
Remarque : s'il n'y a pas assez d'eau ajoutée, une stérilisation incomplète peut se produire. Si l'appareil n'est pas parvenu à stériliser complètement les articles, il émettra un bip et un voyant indicateur clignotera pendant une heure. Dans ce cas, **attendez 10 minutes que l'appareil refroidisse**, puis ajoutez de l'eau jusqu'à la LIGNE DE REMPLISSAGE dans la tasse à mesurer (110 mL) et versez l'eau sur la plaque chauffante avant de redémarrer le cycle de stérilisation.

▲ **AVERTISSEMENT** : n'ouvrez PAS le couvercle et ne surplombez pas l'appareil pendant l'usage, car la vapeur pourrait causer des brûlures ou des blessures graves. NE touchez PAS aux surfaces chaudes, y compris le couvercle, le plateau et la grille inférieure pendant ou immédiatement après l'usage.

B Une fois le cycle de stérilisation terminé, l'appareil émet 5 bips, puis il se met automatiquement à l'arrêt.

Remarque : ce cycle dure environ 9 minutes, mais il peut varier selon la quantité d'eau que vous ajoutez, le nombre d'articles à stériliser et d'autres facteurs environnementaux.

▲ **MISE EN GARDE** : attendez 10 minutes que les pièces refroidissent, puis ouvrez le couvercle délicatement par la poignée en vous méfiant de la vapeur résiduelle.

Séchage Seulement

A Enfoncez une le **bouton Séchage seulement**. L'appareil émet un bip et le cycle de séchage démarre.

B Une fois le cycle de séchage terminé, l'appareil émet 5 bips, puis il se met automatiquement à l'arrêt. Ce cycle dure environ 45 minutes.

Remarque : tout cycle peut être interrompu à tout moment en enfonçant le bouton de marche/arrêt.

▲ **MISE EN GARDE** : s'il s'avère nécessaire de vider l'eau de la base, VERSEZ TOUJOURS EN DIRECTION OPPOSÉE À VOUS, tel qu'indiqué par le symbole sur la base.



NETTOYAGE DE L'APPAREIL

▲ **MISE EN GARDE** : Débranchez l'appareil de la prise murale et laissez-le refroidir pendant 60 minutes avant de le nettoyer. NE PAS IMMERGER DANS L'EAU.

Nettoyez au moins une fois par semaine lorsque l'usage est régulier.

BASE ET PLAQUE CHAUFFANTE : essayez toutes les surfaces avec un chiffon humide ou une éponge.

LE PLATEAU, LE COUVERCLE, LE SUPPORT INFÉRIEUR : lavez à l'eau chaude savonneuse et rincez bien ou lavez au lave-vaisselle (plateau supérieur seulement). Laissez sécher à l'air.

Remarque : NE PAS nettoyer avec des tampons récurants, des produits abrasifs, du javellisant ou des solvants. NE PAS démonter le produit. Il n'y a aucune pièce réparable à l'intérieur.

DÉTARTRAGE

▲ MISE EN GARDE : débranchez l'appareil de la prise murale et laissez-le refroidir pendant 60 minutes avant de le détartrer.

Les dépôts minéraux, comme le calcaire, peuvent se former sur les éléments chauffants métalliques dans la base. À mesure que les dépôts minéraux se forment, ils peuvent ralentir ou entraver le cycle de stérilisation. Selon le type d'eau dans votre région, l'apparence des dépôts minéraux peut varier, mais plus l'eau est dure, plus l'accumulation est rapide. Les dépôts minéraux ne sont pas néfastes, mais ils peuvent entraver le fonctionnement de l'appareil ou endommager ses composants. L'utilisation de l'eau distillée peut aider à prévenir l'accumulation, mais un détartrage régulier est requis pour un fonctionnement optimal. Pour enlever les dépôts minéraux, suivez les étapes ci-dessous.

- 1** Retirez le support inférieur, le plateau et le couvercle de la base.
- 2** Détartrez en utilisant d'une solution de vinaigre/d'eau :
 - A** Remplissez la tasse à mesurer jusqu'à la ligne tiretée (80 mL) avec du vinaigre blanc.
 - B** Ajoutez 30 mL d'eau distillée pour atteindre la LIGNE DE REMPLISSAGE sur la tasse à mesurer (110 mL au total).
 - C** Versez le mélange SUR LA PLAQUE CHAUFFANTE.
 - D** Remonter l'appareil vide.
 - E** Branchez l'appareil dans la prise murale, enfoncez le bouton de marche et démarrez le cycle stérilisation seulement.
 - F** Videz la solution restante et rincez à l'eau claire.

Remarque : n'utilisez pas de javellisant, d'abrasifs rudes ni de solvants pour nettoyer la plaque chauffante, car cela pourrait causer des dommages permanents et annulerait la garantie.



Nettoyage de la plaque chauffante

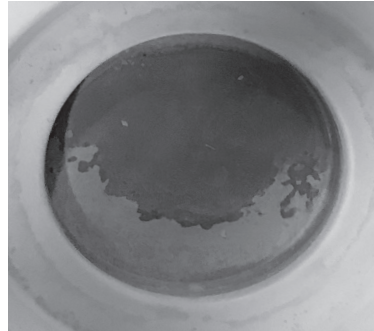

Des dépôts minéraux

REPLACEMENT DU FILTRE

▲ **MISE EN GARDE** : débranchez l'appareil de la prise murale et laissez-le refroidir pendant 60 minutes avant de remplacer le filtre.

Remplacer le filtre tous les 6 mois d'usage normal pour une performance optimale. Suivez les étapes ci-dessous :

- 1 Le filtre se trouve dans le bas de la base. Pressez délicatement les loquets sur le couvercle du filtre pour enlever ce dernier.
- 2 Retirez et remplacez le filtre en vous assurant que la languette à tirer est toujours visible dans le haut du filtre.
- 3 Enclenchez le couvercle du filtre en position.

Remarque : le filtre doit toujours être utilisé pour assurer un fonctionnement correct.

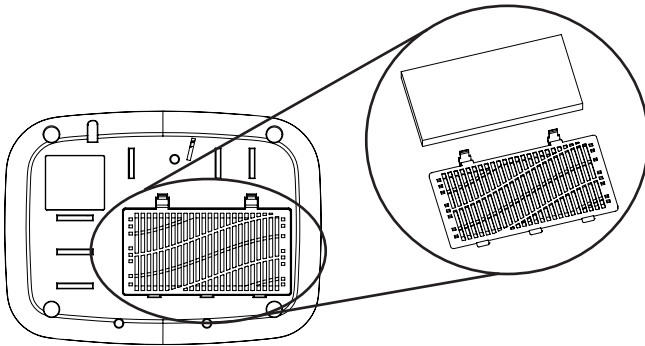

2 filtres sont inclus.

Pour acheter des filtres de rechange :
drbrownsbaby.com

GARANTIE

Cet appareil est garanti contre les défauts de matières premières et de fabrication pendant une période de un an à compter de la date d'achat. Toute pièce défectueuse sera réparée ou remplacée sans frais pourvu qu'elle n'ait pas été falsifiée et que l'appareil ait été utilisé conformément aux présentes directives imprimées. Cette garantie vous confère des droits spécifiques ainsi que d'autres droits qui varient selon votre lieu de résidence.

Cette garantie ne couvre pas les défauts causés par une négligence, un accident ou l'utilisation inappropriée de l'appareil. Pour garder votre stérilisateur de biberons et sèche-biberons Dr. Brown's en bon état et maintenir la garantie, UTILISEZ SEULEMENT DE L'EAU DISTILLÉE.

SERVICE À LA CLIENTÈLE

En cas de fonctionnement insatisfaisant ou si vous avez des questions/commentaires, contactez le Service à la clientèle d'Handi-Craft au 1-800-778-9001 ou envoyez un courriel à info@handi-craft.com.

Pour les achats effectués à l'extérieur des États-Unis et du Canada, veuillez contacter votre distributeur local.

ESLEA Y GUARDE ESTAS INSTRUCCIONES

Contenido del paquete:

Esterilizador y secador de biberones
Taza para medir
2 Filtros
Manual de instrucciones

Especificaciones:

Voltaje nominal: 120 V CA, 60 Hz, 600 W

- ▲ ADVERTENCIA:** Lea el manual de instrucciones COMPLETO antes de usar para asegurarse de conocer las precauciones de seguridad, operación y mantenimiento de este producto. No utilizar el producto de una manera segura y responsable puede causar daño al producto o a la propiedad personal, así como lesiones serias. No permita que los niños usen este aparato. Cuando use cualquier aparato cerca de los niños es necesario supervisar de forma constante. No intente desarmar o usar con componentes. Usar piezas o accesorios que no sean recomendados por Handi-Craft Company pueden causar lesiones. **Puede obtener una copia de estas instrucciones en Internet en drbrownsbaby.com/customer-support**

▲ PRECAUCIONES IMPORTANTES

CUANDO USE APARATOS ELÉCTRICOS, SIEMPRE DEBE SEGUIR LAS PRECAUCIONES PARA REDUCIR EL RIESGO DE FUEGO, DESCARGA ELÉCTRICA Y LESIONES PERSONALES, INCLUYENDO LO SIGUIENTE:

- Asegúrese de que el voltaje de la toma de corriente en la pared es igual al voltaje del aparato.
- No haga funcionar el aparato después de que haya funcionado mal o haya sufrido cualquier otro daño. Lleve el aparato al centro de reparaciones autorizado más cercano para que lo examinen, reparen o ajusten.
- Si el cable o enchufe de corriente está dañado, tiene que ser reemplazado por el fabricante, su agente de servicio u otra persona igualmente capacitada, para evitar riesgos.
- Coloque el aparato sobre una superficie nivelada resistente al calor.
- No lo coloque sobre o cerca de un fuego caliente a gas o eléctrico, ni dentro del horno caliente.
- No permita que el cable cuelgue del borde de la mesa o superficie de apoyo, ni que toque superficies calientes.
- No use una extensión eléctrica.
- NO SUMERJA EN AGUA.
- SOLAMENTE PARA USO EN EL HOGAR.
- No use el aparato al aire libre.
- Desenchufe el aparato cuando no esté en uso y antes de añadir agua.
- No derrame líquidos sobre el cable o el enchufe.
- No mueva el aparato mientras esté en uso o si contiene líquidos calientes.
- Para encender, conecte el cable en una toma de corriente en la pared. Para desconectar, presione el botón de encendido ("power") y luego, desconecte el enchufe de la toma de corriente en la pared.
- **NO abra la tapa ni intente alcanzar algo por encima del aparato mientras esté en uso, ya que el vapor puede causar quemaduras y lesiones graves.**
- **NO toque las superficies calientes, incluyendo la tapa, la bandeja y la rejilla inferior, durante ni inmediatamente después de usar.**
- Después de esterilizar, espere 10 minutos que las piezas se enfríen, después abra la tapa cuidadosamente por el asa y tenga cuidado con el vapor residual.

- NO USE MÁS AGUA de la cantidad recomendada.
- Si es necesario escurrir el agua de la base, siempre HÁGALO HACIA AFUERA.
- Cuando la unidad pase del ciclo de esterilización al de secado, es natural ver que se libera una gran cantidad de vapor inicial al encenderse el ventilador. Mantenga una distancia segura de la unidad mientras está en proceso este ciclo.
- Desenchufe y deje enfriar durante 60 minutos antes de limpiar y desincrustar la unidad o de reemplazar el filtro.
- Tenga cuidado y evite derrames o salpicaduras de agua sobre usted al retirar el contenido del esterilizador.
- La superficie de la placa calentadora puede guardar calor residual después de SU USO.
- Mantenga el aparato y el cable fuera del alcance de los niños.
- No use el aparato para otro fin que no sea para el que fue diseñado.
- Los aparatos no están diseñados para ponerse a funcionar a través de un temporizador externo o un sistema de control remoto separado.
- SU PROPÓSITO NO ES LA CALEFACCIÓN DE AMBIENTES.

GUARDE ESTAS INSTRUCCIONES

PIEZAS

1. Tapa
2. Bandeja
3. Asa removible
4. Rejilla inferior
5. Placa de calentamiento
6. Base
7. Panel de control
8. Taza para medir
9. Filtro
10. Tapa del filtro

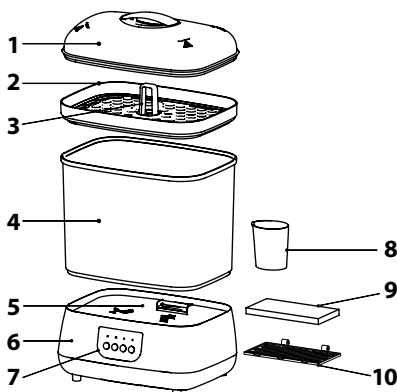

PREPARACIÓN PARA USAR

▲ **PRECAUCIÓN:** Desenchufe antes de añadir agua.

- ➊ Lave los artículos que va a esterilizar en agua caliente jabonosa y enjuague bien.
- ➋ Coloque el aparato sobre una superficie nivelada, resistente al calor y fuera del alcance de los niños.
- ➌ Retire la rejilla inferior, la bandeja y la tapa de la base.
- ➍ Para las funciones de **Esterilizar/secar automático** o **Esterilizar solamente** llene la taza para medir hasta la LÍNEA DE LLENADO sólida (110 mL) con **AGUA DESTILADA** y vierta el agua EN LA PLACA DE CALENTAMIENTO. Para la función de **Secar solamente**, no añada agua.
Nota: Para obtener un mejor rendimiento, utilice el agua recomendada y desincruste mensualmente. El agua con minerales puede acortar la vida de este aparato.

▲ **PRECAUCIÓN:** NO USE MÁS AGUA de la cantidad recomendada.

- 5 Coloque la rejilla inferior en la base. Acomode los biberones o vasos invertidos sobre los pinchos y agregue las piezas pequeñas en el espacio restante. Si usa los biberones Dr. Brown's®, vea abajo las distribuciones sugeridas.
- 6 Apile la bandeja sobre la rejilla inferior y agregue las piezas pequeñas adicionales.

Nota: Este aparato puede esterilizar cualquier artículo que pueda soportar el agua hirviendo, tales como chupetes, mordedores, juguetes y utensilios.
- 7 Coloque la tapa encima de la bandeja. Asegúrese de que la tapa se ajusta bien en la bandeja, sin dejar espacio.
- 8 Enchufe en una toma de corriente en la pared.

Distribuciones sugeridas

BIBERONES DE BOCA ESTRECHO

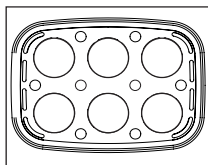

A Biberones

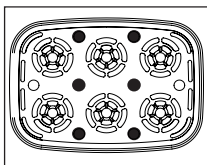

B Tubos de depósito
(círculos negros sólidos)

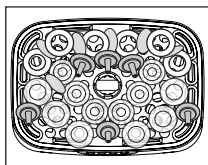

C (Bandeja) Piezas de biberones: tetinas, roscas, tapas y discos para viaje

BIBERONES DE BOCA ANCHA

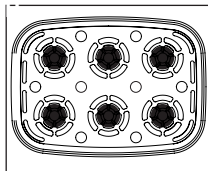

D Tubos de depósito
(círculos negros sólidos)

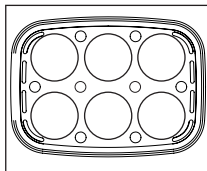

E Biberones

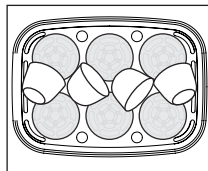

F Tapas
(2 tapas abajo, 4 tapas arriba)

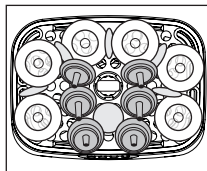

G (Bandeja) Piezas de biberones: tetinas, roscas y discos para viaje

PIEZAS PEQUEÑAS

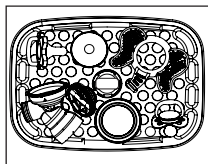

H (Bandeja) chupetes, mordedores, etc.

USO DEL APARATO

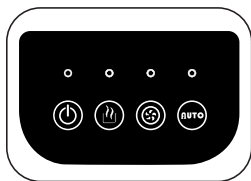

Encendido



Esterilizar
solamente



Secar
solamente



Esterilizar/secar
automático

- 9  Presione el **botón de Encendido** (“Power”).

Nota: Cuando el esterilizador se enciende, el aparato sonará una vez y el indicador encima del botón de encendido (“Power”) se ilumina.

- 10 **Escoja la función deseada:**

Esterilizar/secar automático

- A Presione el **botón de Esterilizar/secar automático** (“Automatic Sterilize/Dry”). El aparato sonará una vez y comenzará el ciclo de esterilización.

Nota: Si no se añade suficiente agua, la esterilización puede quedar incompleta. Si la unidad no pudo completar la esterilización, sonará y la luz indicadora se encenderá de forma intermitente durante una hora. Si esto ocurre, **espere 10 minutos para permitir que la unidad se enfríe**, después añada agua hasta la LÍNEA DE LLENADO sólida de la taza para medir (110 mL), vierta el agua en la placa de calentamiento y reinicie el ciclo de esterilizar.

▲ ADVERTENCIA: NO abra la tapa ni intente alcanzar algo por encima del aparato mientras esté en uso, ya que el vapor puede causar quemaduras y lesiones graves. NO toque las superficies calientes, incluyendo la tapa, la bandeja y la rejilla inferior, durante ni inmediatamente después de usar.

- B Cuando termine el ciclo de esterilización, comenzará automáticamente el ciclo de secado. El ciclo de secado tiene una duración aproximada de 45 minutos.

▲ PRECAUCIÓN: Cuando la unidad pase del ciclo de esterilización al de secado, es natural ver que se libera una gran cantidad de vapor inicial al encenderse el ventilador. Mantenga una distancia segura de la unidad mientras está en proceso este ciclo.

- C Cuando termine el ciclo de secado, el aparato sonará 5 veces y se apagará automáticamente.

Esterilizar solamente

- A Presione el **botón de Esterilizar solamente** (“Sterilize Only”). El aparato sonará una vez y comenzará el ciclo de esterilización.

Nota: Si no se añade suficiente agua, la esterilización puede quedar incompleta. Si la unidad no pudo completar la esterilización, sonará y la luz indicadora se encenderá de forma intermitente durante una hora. Si esto ocurre, **espere 10 minutos para permitir que la unidad se enfríe**, después añada agua hasta la LÍNEA DE LLENADO sólida de la taza para medir (110 mL), vierta el agua en la placa de calentamiento y reinicie el ciclo de esterilizar.

▲ ADVERTENCIA: NO abra la tapa ni intente alcanzar algo por encima del aparato mientras esté en uso, ya que el vapor puede causar quemaduras y lesiones graves. NO toque las superficies calientes, incluyendo la tapa, la bandeja y la rejilla inferior, durante ni inmediatamente después de usar.

- B** Cuando termine el ciclo de esterilización, el aparato sonará 5 veces y se apagará automáticamente.

Nota: Este ciclo tiene una duración aproximada de 9 minutos, pero puede variar según la cantidad de agua que agregue, el número de artículos que se esterilicen y otros factores ambientales.

▲ PRECAUCIÓN: Espere 10 minutos que las piezas se enfríen, después abra la tapa cuidadosamente por el asa y tenga cuidado con el vapor residual.

Secar solamente

- A** Presione el **botón de Secar solamente (“Dry Only”)**. El aparato sonará una vez y comenzará el ciclo de secado.
- B** Cuando termine el ciclo de secado, el aparato sonará 5 veces y se apagará automáticamente. Este ciclo tiene una duración aproximada de 45 minutos.

Nota: Todos los ciclos se pueden detener en cualquier momento si presiona el botón de encendido (“power”).

▲ PRECAUCIÓN: Si es necesario escurrir el agua de la base, siempre HÁGALO HACIA AFUERA, no hacia usted, como muestra el símbolo en la base.



LIMPIEZA DEL APARATO

▲ PRECAUCIÓN: Desenchufe y deje enfriar durante 60 minutos antes de limpiar. NO SUMERJA EN AGUA.

Limpie por lo menos una vez a la semana cuando si lo usa regularmente.

BASE Y PLACA DE CALENTAMIENTO: Limpie todas las superficies con un paño o esponja húmeda.

BANDEJA, LA TAPA, LA REJILLA INFERIOR Y LA TAZA: Lave en agua caliente jabonosa y enjuague bien, o en el lavavajillas (solo en la rejilla superior). Deje secar al aire.

Nota: NO use estropajos, abrasivos, blanqueadores ni solventes para limpiarlo. NO desmonte el producto. No hay piezas reparables en el interior.

DESINCRUSTAR

▲ PRECAUCIÓN: Desenchufe y deje enfriar durante 60 minutos antes de desincrustar.

Pueden formarse depósitos minerales, tales como la cal, en la placa calentadora de metal en la base. Al acumularse los depósitos minerales, el ciclo de esterilización puede ser más lento o interrumpirse. Dependiendo del tipo de agua en su zona, la apariencia de los depósitos minerales puede variar, pero mientras más dura es el agua, con mayor rapidez se forman. Los depósitos minerales no son nocivos hasta donde se sabe, pero pueden afectar el funcionamiento de los aparatos o dañar sus componentes. El uso de agua destilada puede ayudar a prevenir los depósitos, pero es necesario desincrustar para obtener el mejor funcionamiento. Para eliminar los depósitos minerales, siga estos pasos.

- 1 Retire la rejilla inferior, la bandeja y la tapa de la base.
- 2 Desincruste utilizando una mezcla de vinagre con agua:
 - A Llene la taza para medir hasta la línea discontinua (80 mL) con vinagre blanco.
 - B Añada 30 mL adicionales de agua destilada hasta la LÍNEA DE LLENADO sólida de la taza para medir (110 mL en total).
 - C Vierta la mezcla EN LA PLACA DE CALENTAMIENTO.
 - D Vuelva a armar la unidad vacía.
 - E Enchufe en una toma de corriente en la pared, presione el Botón de encendido y complete un ciclo de Esterilizar solamente.
 - F Retire cualquier resto de la solución y enjuague con agua limpia.

Nota: No utilice blanqueadores, productos abrasivos ni solventes para limpiar placa de calentamiento, ya que pueden causar daños permanentes y anularán la garantía.



Placa de calentamiento limpia

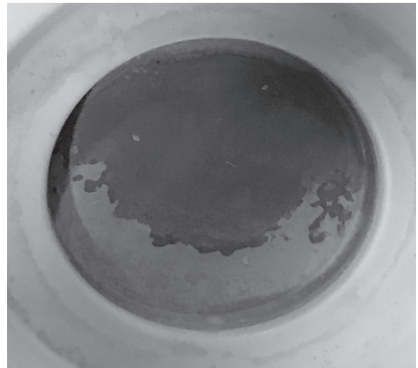

Depósitos minerales

REEMPLAZO DEL FILTRO

▲ PRECAUCIÓN: Desenchufe y deje enfriar durante 60 minutos antes de reemplazar el filtro.

Reemplazar el filtro cada 6 meses de uso regular para un funcionamiento óptimo.

Siga estos pasos:

- 1 El filtro está ubicado en la parte inferior de la base. Apriete suavemente los pasadores en la tapa del filtro para retirarlo.
- 2 Reemplace el filtro y asegúrese de que la pestaña para jalar se vea por encima del filtro.
- 3 Presione la tapa del filtro para que caiga en su lugar.

Nota: Siempre debe usarlo con el filtro para asegurar un funcionamiento adecuado.

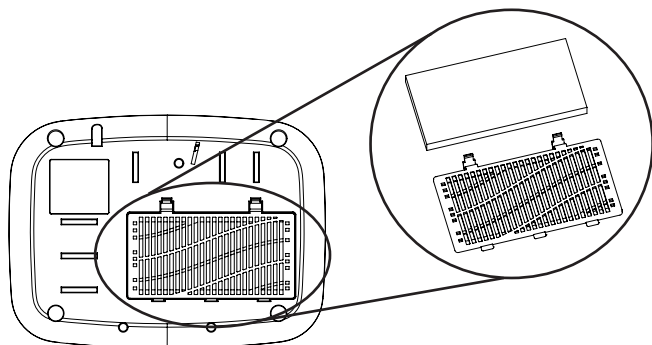

Se incluyen 2 filtros.

Para comprar filtros de reemplazo:
drbrownsbaby.com

GARANTÍA

Este aparato está garantizado contra defectos en materiales o manufactura por el período de un año a partir de la fecha de compra. Cualquier pieza defectuosa será reparada o reemplazada sin costo si no ha sido alterada y si el aparato se ha usado de acuerdo con estas instrucciones impresas. Esta garantía le ofrece derechos legales específicos, así como otros derechos que varían de un estado a otro.

Esta garantía no cubre un defecto que haya sido causado por negligencia, accidentes o uso inapropiado del aparato. Para mantener su Esterilizador y secador de biberones Dr. Brown's™ en buenas condiciones y retener su garantía, USE SOLO COMO SE INDICA.

SERVICIO AL CLIENTE

Si el funcionamiento no es satisfactorio o si tiene alguna pregunta o comentario, llame al departamento de **Servicio al Cliente de Handi-Craft's Customer Service at 1-800-778-9001** o envíe un correo electrónico a info@handi-craft.com.

Para compras realizadas fuera de los EE. UU. y Canadá, por favor, comuníquese con su distribuidor local.

FCC Compliance Statement

This device complies with Part 15 of the FCC Rules. Operation is subject to the following two conditions: (1) this device may not cause harmful interference, and (2) this device must accept any interference received, including interference that may cause undesired operation.

Importer: Handi-Craft Company

Address: 4433 Fyler Ave., St. Louis, MO 63116

Phone: 800-778-9001

NOTE: This equipment has been tested and found to comply with the limits for a Class B digital device, pursuant to Part 15 of the FCC Rules. These limits are designed to provide reasonable protection against harmful interference in a residential installation. This equipment generates, uses and can radiate radio frequency energy and, if not installed and used in accordance with the instructions, may cause harmful interference to radio communications. However, there is no guarantee that interference will not occur in a particular installation.

If this equipment does cause harmful interference to radio or television reception, which can be determined by turning the equipment off and on, the user is encouraged to try to correct the interference by one or more of the following measures:

- Reorient or relocate the receiving antenna.
- Increase the separation between the equipment and receiver.
- Connect the equipment into an outlet on a circuit different from that to which the receiver is connected.
- Consult the dealer or an experienced radio/TV technician for help.

WARNING! Changes or modifications to this unit not expressly approved by the party responsible for compliance could void the user's authority to operate the equipment.

Énoncé de conformité FCC

Cet appareil est conforme à la partie 15 des Règlements de la FCC. L'utilisation est assujettie aux deux conditions suivantes : (1) cet appareil ne peut pas causer d'interférence nuisible, et (2) cet appareil doit accepter toute interférence reçue, y compris l'interférence pouvant causer un fonctionnement indésirable.

Importateur : Handi-Craft Company

Adresse 4433 Fyler Ave., St. Louis, MO 63116

Téléphone : 800-778-9001

REMARQUE : cet équipement a été testé et il a été jugé conforme dans les limites des appareils numériques de classe B, en vertu de la partie 15 des Règlements de la FCC. Ces limites sont conçues pour offrir une protection raisonnable contre les interférences nocives dans les installations résidentielles. Cet équipement génère, utilise et peut émettre des radiofréquences et, s'il n'est pas installé et utilisé conformément aux instructions, il peut causer des interférences nocives aux communications radio. Toutefois, rien ne garantit qu'une interférence ne surviendra pas dans une installation donnée.

- Réorienter ou déplacer les antennes de réception.
- Accroître la séparation entre l'équipement et le récepteur.
- Brancher l'équipement dans une prise sur un circuit différent de celui sur lequel le récepteur est branché.
- Consulter le détaillant ou un technicien radio/télé expérimenté pour obtenir de l'aide.

AVERTISSEMENT ! Tout changement ou modification de cet appareil non expressément approuvé par la partie responsable de la conformité pourrait annuler l'autorisation de l'utilisateur à utiliser l'équipement.

Declaración de cumplimiento con la FCC

Este dispositivo cumple con la Parte 15 de las Normas de la FCC. La operación está sujeta a las siguientes dos condiciones:

(1) este dispositivo no puede causar interferencia dañina, y (2) este dispositivo tiene que aceptar cualquier interferencia que reciba, incluyendo interferencia que pueda causar un funcionamiento no deseado.

Importador: Handi-Craft Company

Dirección: 4433 Fyler Ave., St. Louis, MO 63116

Teléfono: 800-778-9001

NOTA: Este equipo ha sido probado y se ha determinado que cumple con los límites para un dispositivo digital de Clase B, de acuerdo con la Parte 15 de las Normas de la FCC. Estos límites están diseñados para proporcionar una protección razonable contra la interferencia dañina en una instalación residencial. Este equipo genera, usa y puede irradiar energía de radiofrecuencia y, si no se instala y se usa de acuerdo con las instrucciones, puede causar interferencia dañina a las comunicaciones por radio. Sin embargo, no hay garantía de que no ocurra interferencia en una instalación específica.

Si este equipo causa interferencia dañina a la recepción de radio o televisión, lo cual se puede determinar al encender y apagar el equipo, se recomienda al usuario tratar de corregir la interferencia a través de una o más de las siguientes medidas:

- Reoriente o reubique la antena de recepción.
- Aumente la separación entre el equipo y el receptor.
- Conecte el equipo a una toma de corriente en un circuito distinto al que está conectado el receptor.
- Consulte al distribuidor o pida ayuda a un técnico de radio/TV experimentado.

¡ADVERTENCIA! Los cambios o alteraciones a esta unidad no aprobados expresamente por la parte responsable del cumplimiento pueden anular la autoridad del usuario para operar el equipo.

HANDI-CRAFT COMPANY
ST. LOUIS, MISSOURI 63116 USA / EE.UU.

drbrownsbaby.com (800) 778-9001

Made in China. Fabriqué en Chine.

Fabricado en China.

May be patented in the USA,

see **drbrownsbaby.com/patents**.

©2021 Handi-Craft Company. All Rights Reserved. F2

DR. BROWN'S and all other trademarks are owned or used under
license by Handi-Craft Company.



Intertek