

- ISTRUZIONI D'USO
- MODE D'EMPLOI
- GEBRAUCHSANLEITUNG
- INSTRUCTIONS FOR USE
- INSTRUCCIONES DE USO
- INSTRUÇÕES PARA A UTILIZAÇÃO
- GEBRUIKSAANWIJZINGEN
- ANVÄNDNINGSPÅRSTYRNING
- NÁVOD K POUŽITÍ
- INSTRUKCJE SPOSOBU
UŻYCIA
- ΟΔΗΓΙΕΣ ΧΡΗΣΗΣ
- KULLANIM BİLGİLERİ
- ИНСТРУКЦИЯ ПО ЭКСПЛУАТАЦИИ
- УПЪТВАНЕ ЗА ПОТРЕБИТЕЛЯ
- تعليمات الاستعمال

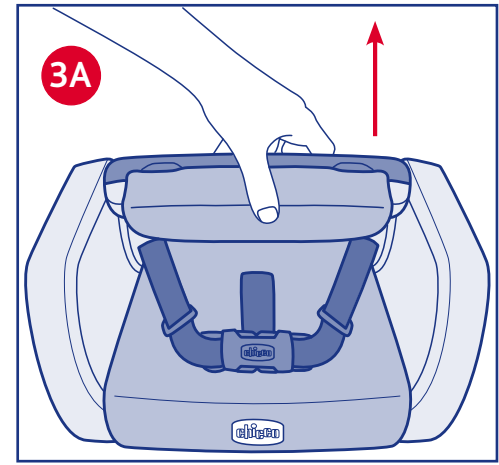

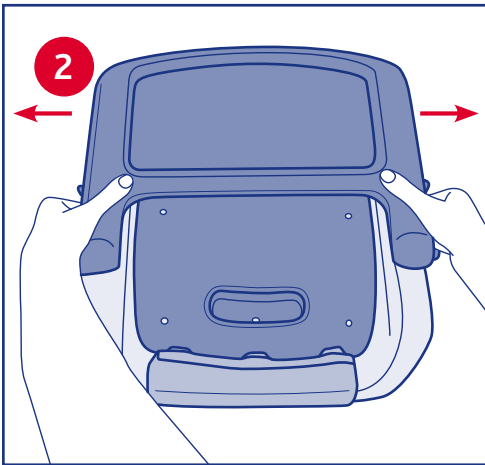

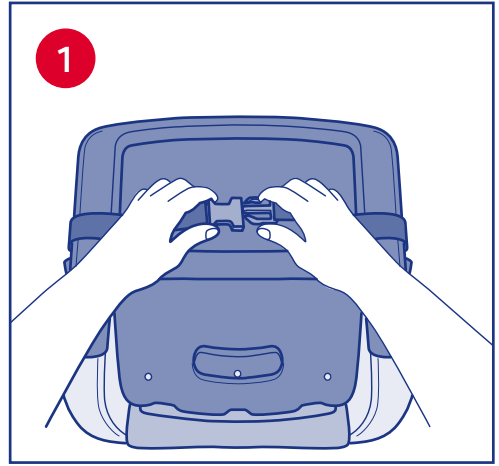

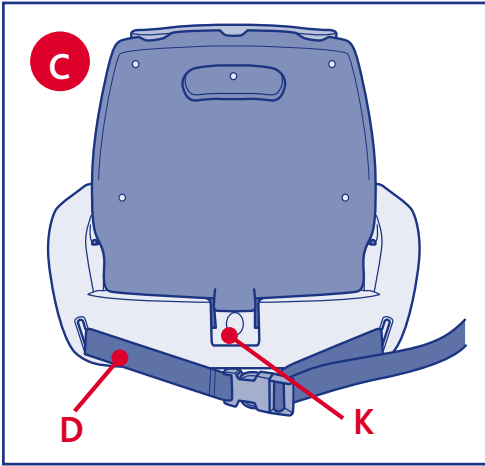
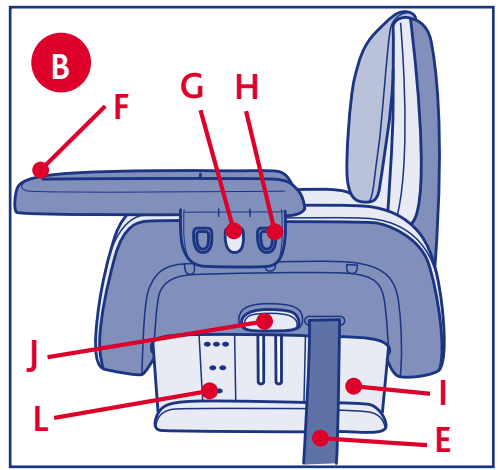
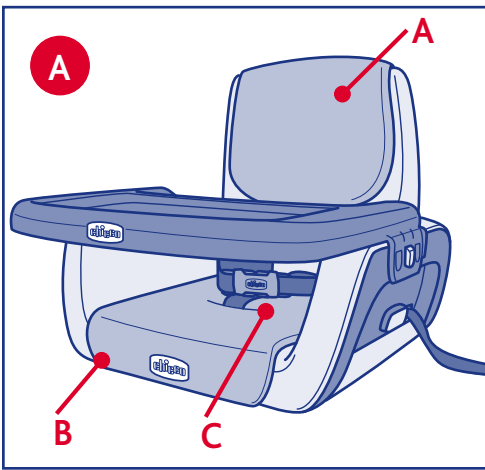
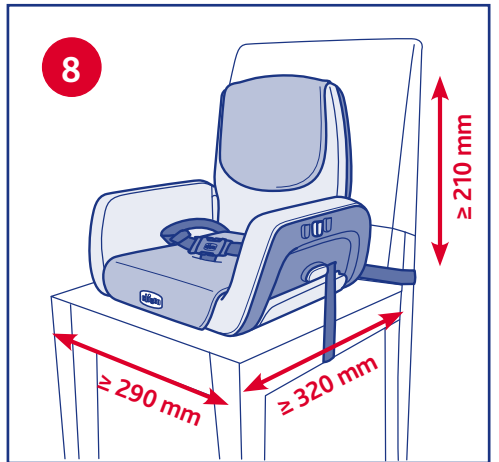
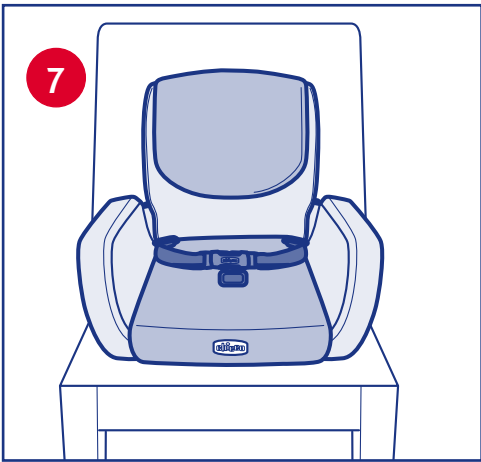
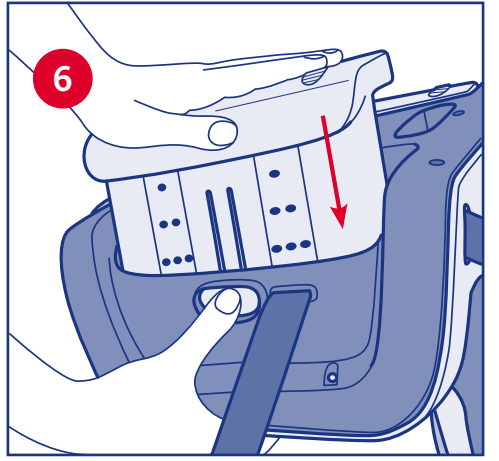
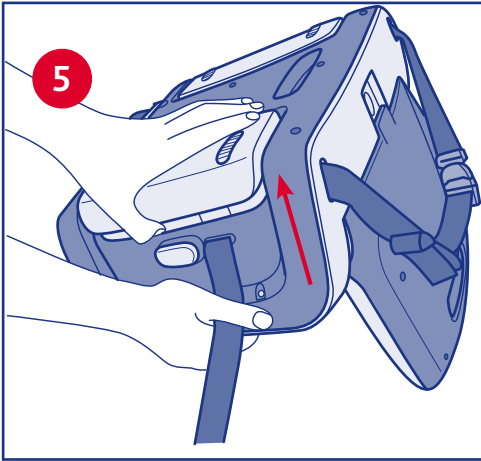
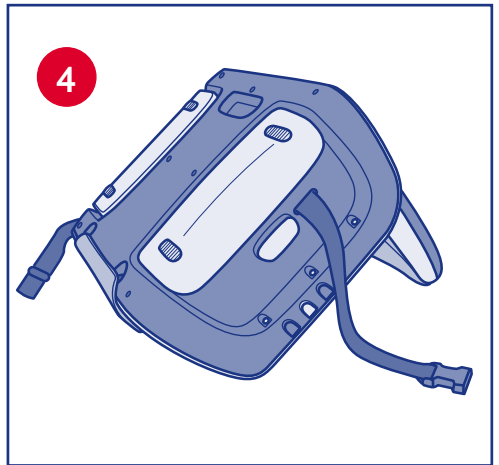
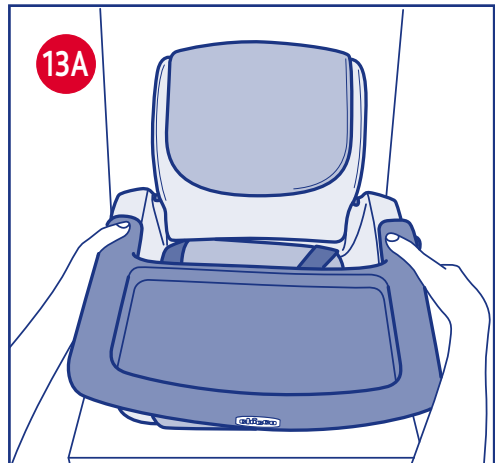
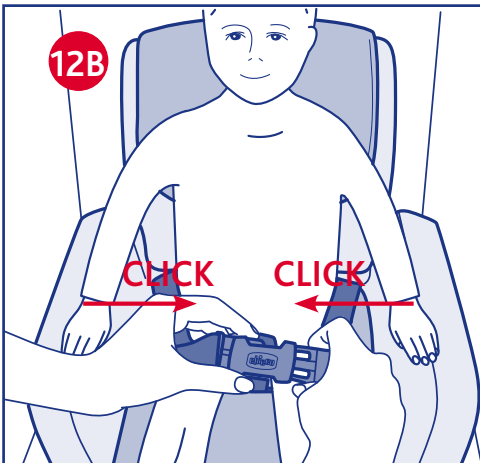
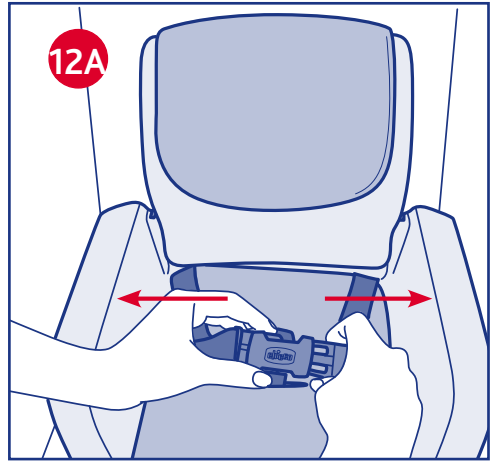
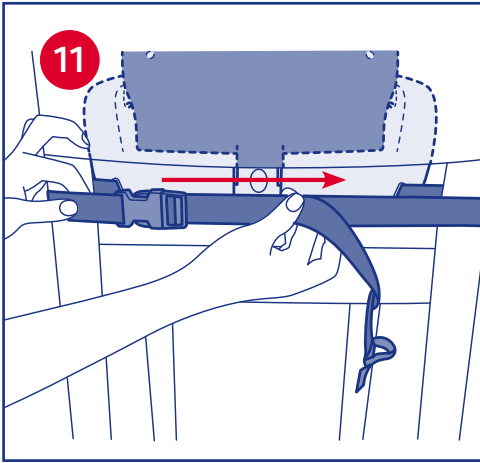
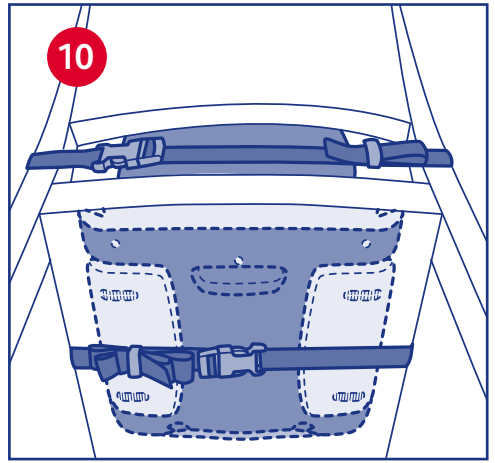
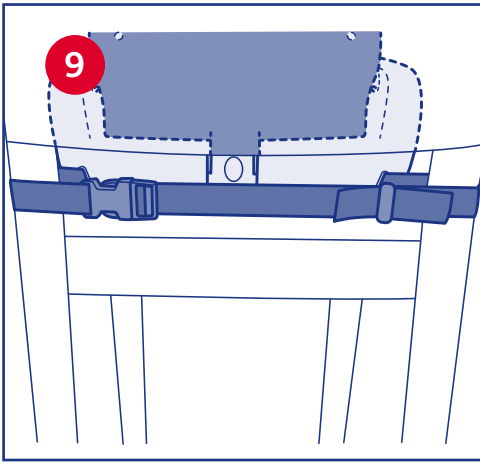

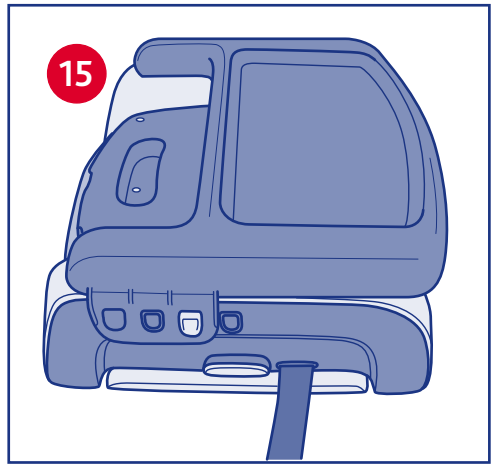
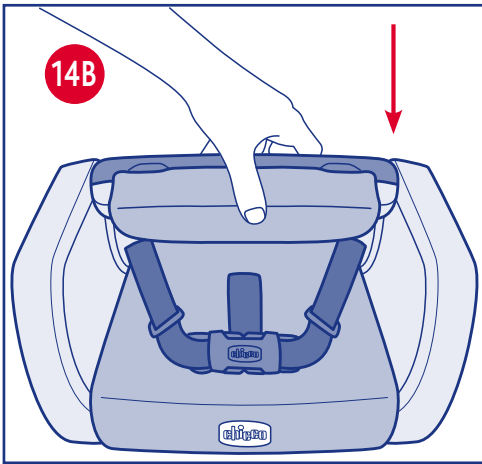
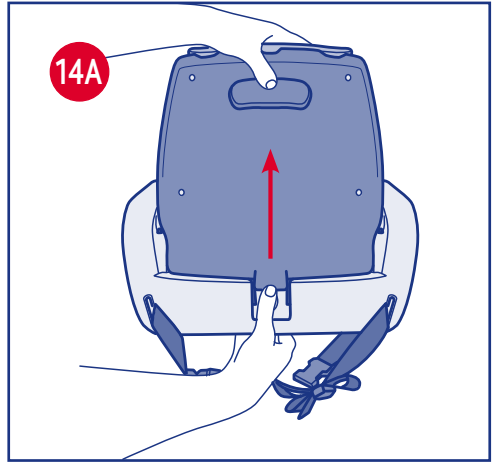
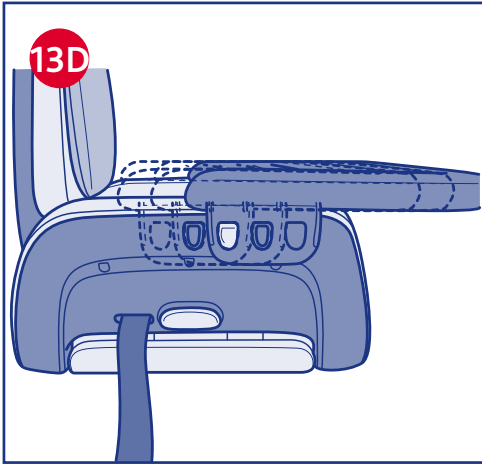
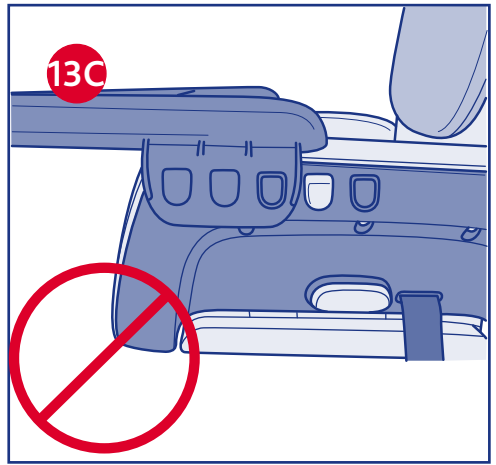
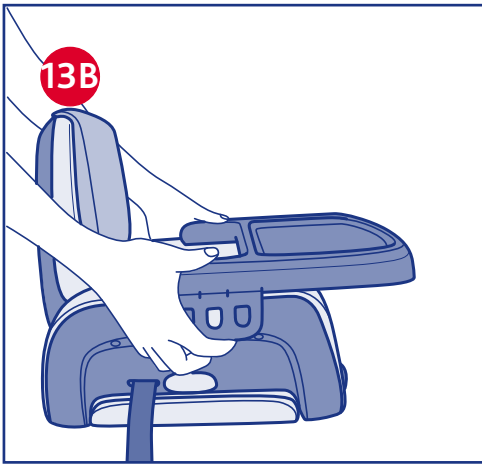

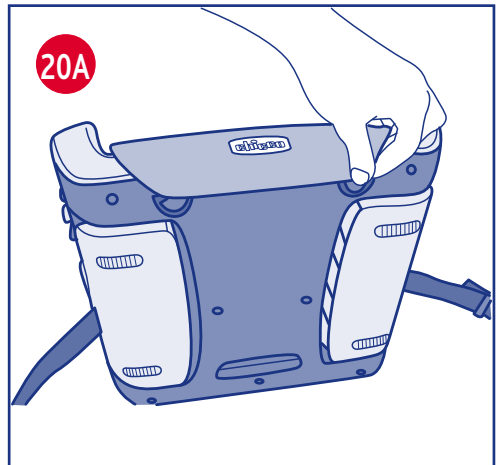
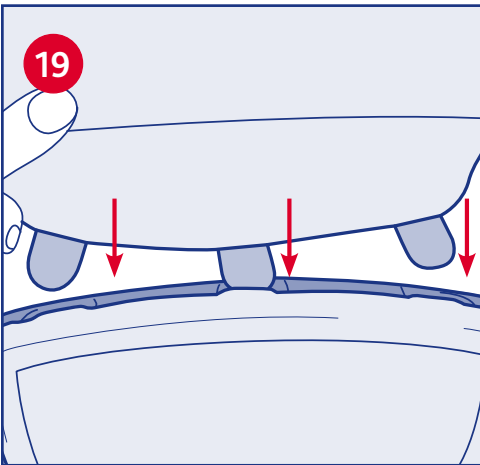
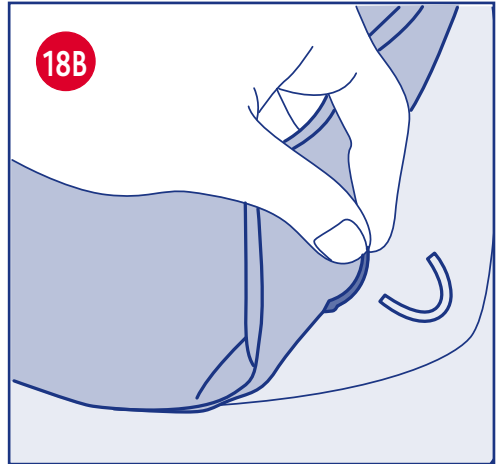
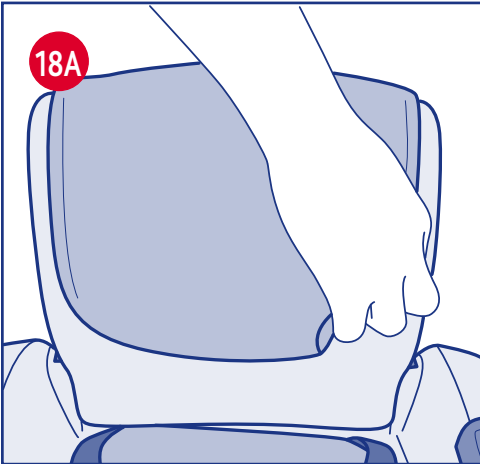
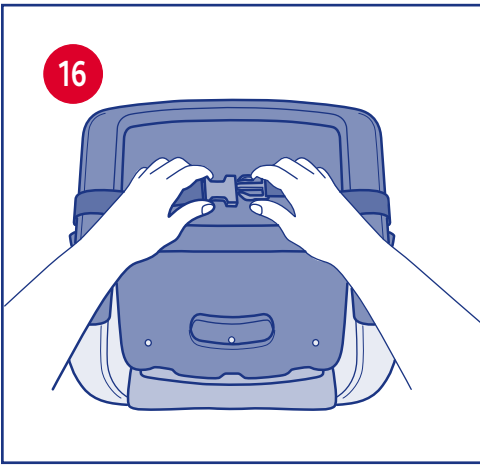

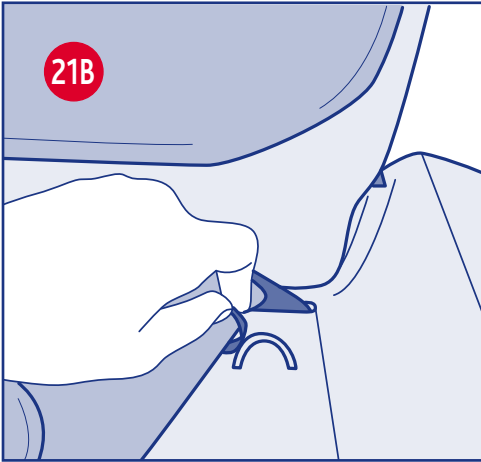
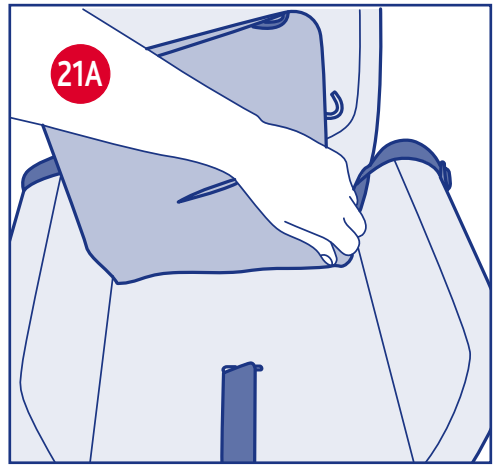
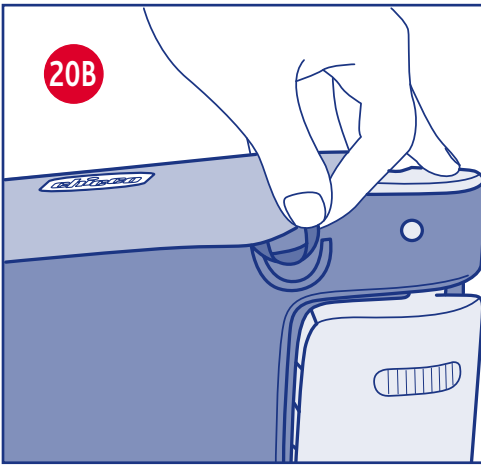



- I** **IMPORTANTE: CONSERVARLO PER OGNI RIFERIMENTO FUTURO – LEGGERE ATTENTAMENTE**
- F** **IMPORTANT: À CONSERVER POUR CONSULTATION ULTÉRIEURE – LIRE ATTENTIVEMENT**
- D** **ACHTUNG: FÜR SPÄTERES NACHLESEN UNBEDINGT AUFBEWAHREN.**
- GB** **IMPORTANT: KEEP FOR FUTURE REFERENCE - READ CAREFULLY**
- E** **IMPORTANTE: CONSERVELO PARA FUTURAS CONSULTAS. – LEA ATENTAMENTE**
- P** **IMPORTANTE: CONSERVE-O PARA CONSULTAS FUTURAS – LEIA ATENTAMENTE**
- NL** **BELANGRIJK: VOOR LATERE RAADPLEGING BEWAREN – LEES DEZE GEBRUIKSAANWIJZINGEN**
- S** **VIKTIGT: SPARA FÖR FRAMTIDA BRUKLÄS NOGGRANT**

CZ DŮLEŽITÉ: USCHOVESTE PRO PŘÍPADNÉ DALŠÍ POUŽITÍ – POZORNĚ SI PŘEČTĚTE!

PL WAŻNE: ZACHOWAĆ NA PRZYSZŁOŚĆ - PRZECZYTAĆ UWAŻNIE

GR ΣΗΜΑΝΤΙΚΟ: ΚΡΑΤΗΣΤΕ ΤΙΣ ΟΔΗΓΙΕΣ ΓΙΑ ΝΑ ΤΙΣ ΣΥΜΒΟΥΛΕΥΕΣΤΕ ΣΤΟ ΜΕΛΛΟΝ - ΔΙΑΒΑΣΤΕ ΠΡΟΣΕΧΤΙΚΑ

TR ÖNEMLİ: İLERDE REFERANS OLMAK ÜZERE SAKLAYINIZ - DİKKATLİCE OKUYUNUZ

RUS ОЧЕНЬ ВАЖНО: СОХРАНИТЕ ДЛЯ ПОСЛЕДУЮЩИХ КОНСУЛЬТАЦИЙ - ПРОЧТИТЕ ВНИМАТЕЛЬНО

BG ВАЖНО: СЪХРАНЯВАЙТЕ НА УДОБНО МЯСТО И ПРЕПРОЧИТАЙТЕ ПРИ НЕОБХОДИМОСТ.

هام: يجب قبل الإستعمال قراءة هذا الكتيب بكل إنتباه وجيدا وذلك لتفادي مخاطر الاستخدام وحفظه لمراجعته في المستقبل. ننصح لأمان طفلك بإتباع هذه

الإرشادات بكل حرص.

SA

I ISTRUZIONI

RIALZO SEDIA MODE

IMPORTANTE: PRIMA DELL'USO LEGGERE ATTENTAMENTE QUESTO LIBRETTO DI ISTRUZIONI PER NON COMPROMETTERE LA SICUREZZA DEL VOSTRO BAMBINO. CONSERVALO PER INFORMAZIONI FUTURE. IL BAMBINO POTREBBE FARSI MALE SE NON VENGONO SEGUITE QUESTE ISTRUZIONI. ATTENZIONE: PRIMA DELL'USO RIMUOVERE ED ELIMINARE EVENTUALI SACCHETTI DI PLASTICA E TUTTI GLI ELEMENTI FACENTI PARTE DELLA CONFEZIONE DEL PRODOTTO O COMUNQUE TENERLI LONTANI DALLA PORTATA DEI BAMBINI.

AVVERTENZE

- **ATTENZIONE:** Non lasciare mai il bambino incustodito.
- **ATTENZIONE:** Utilizzare sempre i sistemi di ritenuta e assicurarsi che siano correttamente montati.
- **ATTENZIONE:** Utilizzare sempre il sistema di fissaggio sedia e assicurarsi che sia montata correttamente prima dell'uso.
- **ATTENZIONE:** Prima dell'uso, verificare sempre la sicurezza e la stabilità del rialzo sedia sulla sedia adulto.
- **ATTENZIONE:** Non utilizzare questo rialzo sedia su sgabelli o panche.
- **ATTENZIONE:** Questo prodotto è adatto a bambini capaci di stare seduti da soli e fino a 3 anni o un peso massimo di 15 kg.
- Le dimensioni minime della sedia da adulto raccomandate per l'utilizzo di questo prodotto sono: larghezza della seduta 290 mm; profondità della seduta 320 mm; altezza schienale 210 mm.
- Assicurarsi che la sedia da adulto, dove montato il rialzo sedia sia collocata in una posizione dove il bambino non è in grado di usare i propri piedi per spingersi contro il tavolo o qualsiasi struttura che possa essere causa di ribaltamento della sedia da adulti che supporta il rialzo sedia.
- Non utilizzare il rialzo sedia se qualsiasi parte è rotta, strappata o mancante.
- Non utilizzare accessori o parti di ricambio diverse da quelli approvati dal costruttore.
- Non utilizzare mai il rialzo sedia su sedie instabili o rotte, sedie pieghevoli, a dondolo o sedie con braccioli.
- Non utilizzare il rialzo sedia con più di un bambino alla volta.
- Prima di fissare il rialzo sedia sulla seduta, controllare sempre che il pavimento e la seduta della sedia siano perfettamente orizzontali, non utilizzare il prodotto installato sulla sedia su pavimenti in pendenza.
- Non lasciare giocare altri bambini incustoditi vicino al rialzo sedia.
- Non installare il prodotto su un seggiolone.

- È pericoloso utilizzare il prodotto su una superficie sopraelevata.
- Non lasciare sul rialzo sedia piccoli oggetti che possano essere ingoiati dal bambino.
- Non utilizzare il rialzo sedia vicino a corde per tende, finestre o sorgenti di forte calore.
- Non utilizzare mai il prodotto come salvagente o poltroncina per piscina.
- Quando non in uso, il rialzo sedia deve essere tenuto lontano dalla portata del bambino.
- Non utilizzare il rialzo sedia sul pavimento.
- Una prolungata esposizione al sole potrebbe creare variazioni ai toni di colore del prodotto. Dopo una prolungata esposizione del prodotto alle alte temperature attendere qualche minuto prima di sistemare il bambino all'interno del prodotto.

COMPONENTI:

- A - Schienale
- B - Seduta
- C - Cinture di sicurezza
- D - Cinghie posteriori di fissaggio
- E - Cinghie inferiori di fissaggio
- F - Tavolozza removibile
- G - Bottone di aggancio della tavolozza
- H - Stabilizzatori di aggancio della tavolozza
- I - Gambe regolabili in altezza
- J - Bottoni regolazione altezza
- K - Bottone di sgancio dello schienale
- L - Indicatori regolazione altezza

CONSIGLI PER LA PULIZIA E LA MANUTENZIONE:

Le operazioni di pulizia e manutenzione devono essere effettuate solo da un adulto.

Controllare periodicamente il seggiolino da tavolo per eventuali rotture, danneggiamenti o parti mancanti: in tal caso non utilizzare.

Pulire le parti in plastica con un panno inumidito con acqua.

La tavolozza è lavabile in lavastoviglie.

Pulire le parti tessili con un panno inumidito con acqua.

INSTALLAZIONE:

1. Sganciare le cinghie inferiori di fissaggio (E) come illustrato in figura 1;

2. Sganciare la tavolozza (F) dal rialzo sedia facendo leva verso l'esterno sulle apposite maniglie laterali come in figura 2;

3. Sollevare lo schienale (A) come illustrato in figura 3A, bloccarlo in posizione verticale spingendolo verso il basso come illustrato in figura 3B; si udirà un "Click" ad indicare il raggiungimento della corretta posizione.

4. Il rialzo sedia è regolabile a 3 differenti altezze; per regolare l'altezza della seduta, dopo aver tolto il bambino dal rialzo sedia, capovolgere la struttura

come illustrato in figura 4. A questo punto è possibile regolare la gamba, facendola scorrere verso l'esterno fino alla posizione desiderata (figura 5).

Una volta scelta l'altezza assicurarsi che la gamba (I) sia bloccata correttamente, si udirà un "Click". Ripetere la stessa operazione per regolare l'altra gamba. Per abbassare l'altezza, premere il bottone (J) posto ai lati della seduta facendo scorrere la gamba verso l'interno della struttura (figura 6) fino a raggiungere la posizione desiderata.

ATTENZIONE! È importante assicurarsi che le gambe siano regolate alla stessa altezza per non compromettere la stabilità del rialzo sedia. Verificare che gli indicatori di regolazione altezza (L) siano uguali su entrambe le gambe.

5. Posizionare il seggiolino sulla sedia (figura 7); per l'utilizzo di questo prodotto è raccomandato che la sedia abbia le dimensioni minime illustrate in figura 8. Agganciare le cinghie posteriori di fissaggio (D) facendole passare dietro allo schienale della sedia come illustrato in figura 9 e le cinghie inferiori di fissaggio (E) attorno alla seduta come illustrato in figura 10; assicurarsi di sentire un "Click" ad indicare il corretto aggancio.

Tirare l'estremità libera delle cinghie D e E per regolarne la lunghezza in modo che siano ben tirate e che il seggiolino sia ben ancorato alla sedia (figura 11).

6. Una volta agganciato il seggiolino alla seduta ed allo schienale della sedia è possibile inserire il bambino nel seguente modo:

a. Sganciare le forchette delle cinture di sicurezza a tre punti (C) come indicato in figura 12A.

b. Posizionare il bambino sul rialzo sedia assicurandolo con le cinture di sicurezza. Verificare che le forchette delle cinture siano fissate correttamente (figura 12B).

7. Agganciare la tavolozza al rialzo sedia facendo leva verso l'esterno sulle apposite maniglie laterali, fissandola attraverso il bottone di aggancio centrale (G) presente su entrambi i lati del rialzo (vedi figura 13A/13B). Gli stabilizzatori (H) presenti ai lati del bottone di aggancio servono per garantire stabilità alla tavolozza; assicurarsi che la tavolozza sia agganciata almeno in un punto al bottone di aggancio e mai solamente agli stabilizzatori (figura 13C). La tavolozza è regolabile in 3 diverse posizioni (figura 13D).

CHIUSURA E TRASPORTO

8. Sganciare la tavolozza facendo leva sulle maniglie laterali come spiegato al punto 2.

9. Premere il bottone di sgancio (K) collocato in basso allo schienale come indicato in figura 14A, tirare verso l'alto lo schienale A ed abbassarlo (figura 14B) fino alla posizione di chiusura.

10. Fissare la tavolozza ai bottoni H posizionandola come illustrato in figura 15 in modo da compattare al massimo il prodotto per il trasporto.

11. Allacciare le cinghie inferiori di fissaggio (E) facendole passare sopra alla tavolozza come in figura 16.

12. È possibile trasportare comodamente il rialzo sedia usando le cinture posteriori (D) come illustrato in figura 17. Per fare ciò, è possibile regolare la lunghezza della cintura all'occorrenza.

RIMOZIONE DELLE PARTI TESSILI

13. Per rimuovere la parte tessile dello schienale, sganciare dagli appositi supporti gli elastici posti sul retro del rivestimento (figura 18A/18B), sfilare poi dalla struttura le linguette di fissaggio poste sulla parte superiore del tessile (figura 19).

14. Per agganciare la parte tessile dello schienale seguire al contrario il procedimento illustrato al punto 13, infilando prima le linguette di fissaggio sulla parte superiore della struttura e fissando poi gli elastici agli appositi supporti.

15. Per rimuovere il rivestimento della seduta, capovolgere la struttura e sganciare gli elastici dagli appositi supporti sulla parte inferiore della seduta (figura 20A/20B); procedere sganciando gli elastici dai supporti posti sulla parte superiore della seduta (figura 21A/21B).

16. Per agganciare la parte tessile della seduta seguire al contrario il procedimento illustrato al punto 14 prima allacciando gli elastici ai supporti sulla seduta superiore e fissando in seguito gli altri elastici agli appositi agganci sulla parte inferiore della seduta. Ricordarsi di far passare la cintura di sicurezza attraverso la fessura posta sul rivestimento tessile.

F INSTRUCTION POUR L'EMPLOI DU REHAUSSEUR DE SIÈGE MODE

IMPORTANT : AVANT L'EMPLOI, LIRE ATTENTIVEMENT CE LIVRET D'INSTRUCTIONS POUR NE PAS COMPROMETTRE LA SECURITE DE VOTRE ENFANT. LE CONSERVER POUR CONSULTATION FUTURE. L'ENFANT POURRAIT SE FAIRE MAL SI CES INSTRUCTIONS NE SONT PAS SUIVIES A LA LETTRE.

AVERTISSEMENT : AVANT L'EMPLOI, RETIRER ET ELIMINER LES SACHETS EN PLASTIQUE EVENTUELS ET TOUS LES ELEMENTS DE L'EMBALLAGE DU PRODUIT ET LES GARDER HORS DE LA PORTEE DES ENFANTS.

AVERTISSEMENTS

- **AVERTISSEMENT**: Ne jamais laisser l'enfant sans surveillance.
- **AVERTISSEMENT**: Toujours utiliser le système de retenue et s'assurer qu'il est correctement installé avant utilisation.
- **AVERTISSEMENT**: Toujours utiliser le système d'attache à la chaise et s'assurer qu'il est correctement installé.
- **AVERTISSEMENT**: Toujours vérifier la sûreté et la stabilité du rehausseur de chaise sur la chaise pour adulte avant son utilisation.
- **AVERTISSEMENT**: Ne pas utiliser ce rehausseur de chaise sur des tabourets ou des bancs.
- **AVERTISSEMENT**: Ce produit est destiné aux enfants capables de se tenir assis tous seuls, jusqu'à un âge de 3 ans ou un poids maximum de 15 kg.
- Les dimensions minimum de la chaise recommandées pour l'utilisation de ce produit sont : largeur de l'assise 290 mm ; profondeur de l'assise 320 mm ; hauteur du dossier 210 mm.
- Assurez vous que le rehausseur de chaise est placé dans une position dans laquelle l'enfant ne peut pas utiliser ses pieds pour s'appuyer contre la table ou toute autre structure, car la chaise pour adulte qui soutient le rehausseur de chaise pourrait alors se renverser.
- Ne pas utiliser le rehausseur si certaines parties sont abîmées, arrachées ou manquantes.
- Ne pas utiliser d'accessoires ou de pièces de rechange non approuvés par le fabricant.
- Ne jamais utiliser le rehausseur sur des chaises instables ou cassées, des chaises pliantes, basculantes ou des chaises avec accoudoirs.
- Ne pas utiliser le rehausseur avec plus d'un enfant à la fois.
- Avant de fixer le rehausseur sur la chaise, toujours vérifier que le sol et l'assise de la chaise sont parfaitement horizontaux, ne pas utiliser le produit installé sur la chaise sur des sols en pente.
- Ne pas laisser d'autres enfants jouer sans surveillance à proximité du rehausseur.
- Ne pas installer le produit sur une chaise haute. Il est dangereux d'utiliser le produit sur une surface surélevée.

- Ne pas laisser de petits objets pouvant être avalés par l'enfant sur le rehausseur.
- Ne pas utiliser le rehausseur à proximité de cordes de rideaux, de fenêtres ou de sources de forte chaleur.
- Ne jamais utiliser le produit comme bouée ou fauteuil de piscine.
- Quand il n'est pas utilisé, le rehausseur doit être conservé hors de la portée de l'enfant.
- Ne pas utiliser le rehausseur par terre.
- Une exposition prolongée du produit au soleil pourrait entraîner une décoloration. Après une exposition prolongée du produit à de fortes températures, attendre quelques minutes avant d'y installer l'enfant.

ÉLÉMENTS :

- A - Dossier
- B - Assise
- C - Ceintures de sécurité
- D - Sangles arrière de fixation
- E - Sangles inférieures de fixation
- F- Tablette amovible
- G - Bouton de fixation de la tablette
- H - Stabilisateurs pour la fixation de la tablette
- I - Pieds réglables en hauteur
- J - Boutons de réglage de la hauteur
- K - Bouton de décrochage du dossier
- L - Indicateurs de réglage de la hauteur

CONSEILS POUR LE NETTOYAGE ET L'ENTRETIEN :

Le nettoyage et l'entretien doivent être confiés exclusivement à un adulte.

Contrôler régulièrement le rehausseur pour repérer toute cassure, pièce manquante ou dégât éventuels : Si c'est le cas, ne pas utiliser le produit.

Utiliser seulement de l'eau et un chiffon doux humidifié pour nettoyer les parties en plastique du produit.

La tablette est lavable au lave-vaisselle.

Nettoyer les pièces en plastique avec un chiffon humidifié à l'eau.

INSTALLATION :

1. Décrocher les sangles inférieures de fixation (E) comme illustré à la figure 1 ;
2. Décrocher la tablette (F) du rehausseur de siège en faisant levier vers l'extérieur sur les poignées latérales prévues à cet effet, comme dans la figure 2 ;
3. Soulever le dossier (A) comme illustré à la figure 3A, le bloquer en position verticale en le poussant vers le bas comme à la figure 3B. Un déclic retentira indiquant la mise en place du dossier.
4. Le rehausseur se règle sur 3 hauteurs différentes. Pour régler la hauteur de l'assise, après avoir enlevé l'enfant du rehausseur, renverser la structure comme

on le montre à la figure 4. On peut alors régler le pied en le faisant coulisser vers l'extérieur jusqu'à la position voulue (figure 5).

Après avoir choisi la hauteur, vérifier que le pied (I) soit bien bloqué, ce qui sera indiqué par un dé clic. En faire de même pour régler l'autre pied.

Pour abaisser la hauteur, pousser sur le bouton (J) placé sur les côtés du siège en faisant coulisser le pied vers l'intérieur de la structure (figure 6) jusqu'à atteindre la position voulue.

ATTENTION ! Il est important de vérifier que les pieds sont réglés à la même hauteur pour ne pas compromettre la stabilité du rehausseur. Vérifier que les indicateurs de réglage en hauteur (L) sont à la même hauteur sur les deux pieds.

5. Placer le rehausseur sur la chaise (figure 7); pour utiliser ce produit en toute sécurité, les dimensions minimales recommandées pour la chaise sont illustrées à la figure 8. Accrocher les sangles arrière de fixation (D) en les faisant passer derrière le dossier du siège, comme illustré à la figure 9, et les sangles inférieures de fixation (E) autour de l'assise, comme à la figure 10. Un dé clic indiquera que le produit est bien accroché.

Tirer l'extrémité libre des sangles D et E pour régler leur longueur, de sorte qu'elles soient bien tendues et que le siège soit bien accroché à la chaise (figure 11).

6. Une fois que le rehausseur est accroché à l'assise et au dossier de la chaise, on peut y asseoir l'enfant comme suit :

Décrocher les attaches du harnais de sécurité à trois points (C) comme indiqué à la figure 12 A.

Placer l'enfant sur le rehausseur en bouclant les ceintures de sécurité. Vérifier que les attaches des ceintures sont bien fixées (figure 12B).

7. Accrocher la tablette au rehausseur en faisant levier vers l'extérieur sur les poignées latérales prévues à cet effet, et en les fixant par les boutons d'accrochage central (G) sur les deux côtés du rehausseur (voir figure 13A/13B). Les stabilisateurs (H) près du bouton d'accrochage servent à garantir la stabilité de la tablette. Veiller à ce que la tablette soit accrochée d'un point au moins au bouton d'accrochage, et jamais simplement aux stabilisateurs (figure 13C). La table se règle sur 3 positions différentes (figure 13D).

FERMETURE ET TRANSPORT

8. Décrocher la tablette en faisant levier sur les poignées latérales, comme on l'explique au point 2.

9. Pousser sur le bouton de décrochage (K) placé en bas du dossier, comme à la figure 14A, tirer le dossier A vers le haut et l'abaisser (figure 14B) en position de fermeture.

10. Fixer la tablette aux boutons H en la plaçant comme illustré à la figure 15 pour réduire au maximum la place du produit pendant son transport.

11. Accrocher les sangles inférieures de fixation (E) en les faisant passer au-dessus de la tablette, comme indiqué à la figure 15.

12. Le rehausseur se transporte aisément à l'aide des ceintures arrière (D), comme illustré à la figure 17. Pour ce faire, la longueur de la ceinture se règle selon les besoins

RETRAIT DU REVÊTEMENT TEXTILE

13. Pour enlever la partie textile du dossier : décrocher les élastiques placés à l'arrière du revêtement (figure 18A/18B) des supports spéciaux, enlever ensuite les languettes de fixation sur la partie supérieure du tissu (figure 19) de la structure.

14. Pour accrocher le revêtement textile du dossier, suivre les instructions du point 13 en sens inverse, en enfilant d'abord les languettes de fixation sur la partie supérieure de la structure, puis les élastiques aux supports prévus à cet effet.

15. Pour enlever le revêtement de l'assise, renverser la structure et décrocher les élastiques des supports dans la partie inférieure de l'assise (figure 20A/20B). Décrocher ensuite les élastiques des supports sur la partie supérieure de l'assise (figure 21A/21B).

16. Pour accrocher le revêtement textile de l'assise, suivre les consignes du point 14 en sens inverse en accrochant d'abord les élastiques aux supports de l'assise supérieure et en fixant ensuite les autres élastiques aux crochets prévus à cet effet dans la partie inférieure de l'assise. Ne pas oublier de faire passer la ceinture de sécurité à travers la fente du revêtement textile.

D GEBRAUCHSANLEITUNGEN

SITZERHÖHUNG MODE

WICHTIG: LESEN SIE BITTE VOR DEM GEBRAUCH DIESE GEBRAUCHSANLEITUNGEN AUFMERKSAM DURCH, UM DIE SICHERHEIT IHRES KINDES NICHT ZU GEFÄHRDEN. FÜR ZUKÜNFTIGES NACHSCHLAGEN AUFBEWAHREN. DAS KIND KÖNNTE SICH VERLETZEN, WENN DIESE GEBRAUCHSANLEITUNGEN NICHT EINGEHALTEN WERDEN.

WARNUNG: VOR DEM GEBRAUCH EVENTUELLE PLASTIKBEUTEL UND ALLE VERPACKUNGSTEILE DES PRODUKTS ABNEHMEN UND ENTSORGEN ODER FÜR KINDER UNZUGÄNGLICH AUFBEWAHREN.

HINWEISE

- **WARNUNG:** Das Kind nie unbeaufsichtigt lassen.
- **WARNUNG:** Immer das Rückhaltesystem benutzen und sicherstellen, dass es ordnungsgemäß befestigt ist.
- **WARNUNG:** Immer das System zur Befestigung am Stuhl benutzen und vor dem Gebrauch sicherstellen, dass es ordnungsgemäß befestigt ist.
- **WARNUNG:** Immer die Sicherheit und die Festigkeit der Sitzerrhöhung auf dem Stuhl für Erwachsene vor dem Gebrauch überprüfen.
- **WARNUNG:** Diese Sitzerrhöhung für Stühle nicht auf Hockern oder Bänken benutzen.
- **WARNUNG:** Dieses Produkt ist für Kleinkinder bestimmt, die ohne Unterstützung sitzen können, bis zu einem Alter von 3 Jahren bzw. einem Höchstgewicht von 15 kg.
- Die empfohlenen Mindestabmessungen des Stuhls zur Verwendung dieses Produkts sind: Breite der Sitzfläche 290 mm; Tiefe der Sitzfläche 320 mm; Höhe der Rückenlehne 210 mm.
- Die Sitzerrhöhung jeweils mit nur einem Kind verwenden.
- Um sicherzustellen, dass der Stuhl für Erwachsene mit der Sitzerrhöhung für Stühle so aufgestellt ist, dass das Kind nicht in der Lage ist, mit seinen Füßen gegen den Tisch oder einen anderen Aufbau zu stoßen, was zur Folge haben kann, dass der Stuhl für Erwachsene mit der befestigten Sitzerrhöhung für Stühle umfällt.
- Die Sitzerrhöhung nicht verwenden, wenn Teile gebrochen, zerrissen oder verloren gegangen sind.
- Verwenden Sie keine Zubehör- oder Ersatzteile, die nicht vom Hersteller genehmigt sind.
- Verwenden Sie die Sitzerrhöhung niemals auf instabilen oder beschädigten Stühlen, Klappstühlen, Schaukelstühlen oder Stühlen mit Armlehnen.
- Die Sitzerrhöhung jeweils mit nur einem Kind verwenden.
- Bevor man die Sitzerrhöhung an der Sitzfläche befestigt, sich stets vergewissern, dass der Fußboden und die Sitzfläche des Stuhls waagrecht sind. Das am Stuhl montierte Produkt nicht auf abschüssigen Böden verwenden.

- Lassen Sie andere Kinder nicht unbeaufsichtigt in der Nähe der Sitzerrhöhung spielen.
- Das Produkt nicht auf einem Hochstuhl montieren.
- Es ist gefährlich, das Produkt auf einer erhöhten Fläche zu verwenden.
- Lassen Sie keine kleinen Gegenstände auf der Sitzerrhöhung liegen, die vom Kind verschluckt werden können.
- Verwenden Sie die Sitzerrhöhung nicht in der Nähe von Vorhangkordeln, Fenstern oder Hitzequellen.
- Das Produkt niemals als Rettungsring oder Sessel für das Schwimmbad verwenden.
- Wird die Sitzerrhöhung nicht verwendet, muss sie von Kindern fern gehalten werden.
- Die Sitzerrhöhung nicht auf dem Fußboden verwenden.
- Wenn das Produkt lange der Sonne ausgesetzt wird, könnte dies zur Änderung seiner Farbtöne führen. Nachdem es längere Zeit hohen Temperaturen ausgesetzt war, sollte man einige Minuten warten, bevor man das Kind in das Produkt setzt.

KOMPONENTEN:

- A – Rückenlehne
- B – Sitzfläche
- C – Sicherheitsgurte
- D – Hintere Befestigungsgurte
- E – Untere Befestigungsgurte
- F – Abnehmbare Tischplatte
- G – Befestigungsknopf der Tischplatte
- H – Stabilisatoren der Tischplatte
- I – Höhenverstellbare Beine
- J – Knöpfe zur Höhenverstellung
- K – Entriegelungsknopf der Rückenlehne
- L – Anzeiger Höheneinstellung

PFLEGETIPPS

Die Reinigungs- und Wartungsarbeiten dürfen nur von einem Erwachsenen durchgeführt werden. Die Sitzerrhöhung regelmäßig auf eventuelle Brüche, Beschädigungen oder fehlende Teile untersuchen und gegebenenfalls nicht verwenden wenn Beschädigungen zu finden sind. Die Kunststoffteile mit einem feuchten Tuch reinigen. Die Tischplatte ist spülmaschinengeeignet. Die Stoffteile mit einem feuchten Tuch reinigen.

INSTALLATION:

1. Die unteren Befestigungsgurte (E) wie in Abbildung 1 gezeigt ablösen;
2. Die Tischplatte (F) von der Sitzerrhöhung abnehmen, indem man die dafür vorgesehenen seitlichen Griffe wie in Abbildung 2 nach außen drückt;
3. Die Rückenlehne (A) wie in Abbildung 3A dargestellt anheben und in senkrechter Stellung blockieren, indem man sie nach unten drückt, wie in Abbildung 3B gezeigt; man hört ein "Klick" wenn die korrekte Position erreicht ist.

4. Die Sitzerrhöhung kann in 3 verschiedenen Höhen eingestellt werden. Zur Verstellung der Sitzhöhe, das Kind aus der Sitzerrhöhung nehmen und dann das Produkt umdrehen, wie in Abbildung 4 gezeigt. Nun kann man das Bein verstellen, indem man es bis in die gewünschte Position nach außen gleiten lässt (Abbildung 5).

Nachdem die Höhe gewählt wurde, sicherstellen, dass das Bein (I) korrekt blockiert ist, man hört es mit einem "Klick" einrasten. Wiederholen Sie diesen Vorgang, um das andere Bein einzustellen.

Um die Höhe zu verringern, den Knopf (J) an den Seiten der Sitzfläche drücken und das Bein ins Innere der Struktur gleiten lassen (Abbildung 6) bis die gewünschte Höhe erreicht ist.

WARNUNG! Man muss sich vergewissern, dass die Beine auf die gleiche Höhe eingestellt sind, um die Stabilität der Sitzerrhöhung nicht zu beeinträchtigen. Stellen Sie sicher, dass die Anzeiger der Höheneinstellung (L) auf beiden Beinen gleich sind.

5. Die Sitzerrhöhung auf den Stuhl stellen (Abbildung 7). Zur Verwendung dieses Produkts sollte der Stuhl die empfohlenen Mindestabmessungen aufweisen, wie in Abbildung 8 gezeigt. Die hinteren Befestigungsgurte (D) einhängen, indem man sie hinter der Rückenlehne des Stuhls entlang führt, wie in Abbildung 9 gezeigt, und die unteren Befestigungsgurte (E) um die Sitzfläche herum führen, wie in Abbildung 10 dargestellt. Vergewissern Sie sich, dass sie mit einem "Klick" korrekt eingerastet sind.

Das freie Ende der Gurte D und E ziehen, um die Länge einzustellen, so dass beide fest angezogen und die Sitzerrhöhung sicher am Stuhl fixiert ist (Abbildung 11).

6. Nachdem die Sitzerrhöhung an der Sitzfläche und an der Rückenlehne des Stuhls befestigt ist, kann man das Kind wie folgt hineinsetzen:

a. Die Gabeln der 3-Punkt-Sicherheitsgurte (C) lösen, wie in Abbildung 12A gezeigt.

b. Das Kind auf die Sitzerrhöhung setzen und die Sicherheitsgurte anschnallen. Vergewissern Sie sich, dass die Gabeln der Sicherheitsgurte korrekt befestigt sind (Abbildung 12B).

7. Die Tischplatte an der Sitzerrhöhung befestigen, indem man die speziellen seitlichen Griffe nach außen drückt und sie mit dem auf beiden Seiten der Sitzerrhöhung vorhandenen zentralen Befestigungsknopf (G) fixieren (siehe Abbildung 13A/13B). Die Stabilisatoren (H) neben dem Befestigungsknopf dienen dazu, die Stabilität der Tischplatte zu garantieren. Vergewissern Sie sich, dass die Tischplatte in mindestens einem Punkt am Befestigungsknopf fixiert ist und niemals nur an den Stabilisatoren (Abbildung 13C). Die Tischplatte kann in 3 verschiedenen Positionen eingestellt werden (Abbildung 13D).

SCHLIESSEN UND TRANSPORT

8. Die Tischplatte abnehmen, indem man die seitlichen Griffe betätigt, wie in Punkt 2 erklärt.

9. Den Entriegelungsknopf (K) drücken, der unten an der Rückenlehne angebracht ist, wie in Abbildung 14A gezeigt, die Rückenlehne A nach oben ziehen und bis in die Schließposition absenken (Abbildung 14B).

10. Die Tischplatte an den Knöpfen H befestigen und wie in Abbildung 15 dargestellt positionieren, um das Produkt für den Transport so kompakt wie möglich zu machen.

11. Die unteren Befestigungsgurte (E) schließen, indem man sie über die Tischplatte führt, wie in Abbildung 16.

12. Die Sitzerrhöhung kann bequem mit den hinteren Gurten (D) transportiert werden, wie in Abbildung 17 dargestellt. Dazu kann man gegebenenfalls die Länge der Gurte verstellen.

ABNAHME DER STOFFTEILE

13. Um den Stoffteil der Rückenlehne abzunehmen, die Gummibänder auf der Rückseite des Bezugs (Abbildung 18A/18B) aushängen und die Befestigungslaschen an der Oberseite des Stoffs aus der Struktur ziehen (Abbildung 19).

14. Um den Stoffteil an der Rückenlehne zu befestigen, die in Punkt 13 aufgeführten Vorgänge umgekehrt ausführen: zuerst die Befestigungslaschen an der Oberseite in die Struktur einführen und dann die Gummibänder an den speziellen Halterungen befestigen.

15. Um den Bezug der Sitzfläche abzunehmen, die Struktur umdrehen und die Gummibänder aus den speziellen Halterungen auf der Unterseite der Sitzfläche lösen (Abbildung 20A/20B); dann die Gummibänder aus den Halterungen auf der Oberseite der Sitzfläche lösen (Abbildung 21A/21B).

16. Um den Stoffteil der Sitzfläche zu befestigen, das im Punkt 14 gezeigte Verfahren umgekehrt ausführen, indem man zuerst die Gummibänder an den Halterungen auf der Oberseite der Sitzfläche einhängt und dann die anderen Gummibändern an den speziellen Befestigungen auf der Unterseite der Sitzfläche fixiert. Denken Sie daran, den Sicherheitsgurt durch den Schlitz im Stoffbezug zu ziehen.

GB MODE BOOSTER SEAT

INSTRUCTIONS

IMPORTANT: READ THESE INSTRUCTIONS CAREFULLY BEFORE FIRST USE TO GUARANTEE YOUR CHILD'S SAFETY AT ALL TIMES. KEEP THEM FOR FUTURE REFERENCE. YOUR CHILD'S SAFETY MAY BE AT RISK IF YOU DO NOT FOLLOW THESE INSTRUCTIONS CAREFULLY.

WARNING: BEFORE FIRST USE, REMOVE AND DISPOSE OF ALL PLASTIC BAGS AND PACKAGING MATERIALS AND KEEP THEM OUT OF REACH OF CHILDREN.

WARNINGS

- **WARNING:** Never leave your child unattended.
- **WARNING:** Always use the restraint system and ensure it is correctly fitted.
- **WARNING:** Always use the chair attachment system and ensure it is correctly fitted before use.
- **WARNING:** Always check the security and the stability of the chair mounted seat on the adult chair before use.
- **WARNING:** Do not use this chair mounted seat on stools or benches.
- **WARNING:** This product is intended for children able to sit up unaided and up to 3 years or a maximum weight of 15 kg.
- The minimum recommended dimensions of the adult chair when using this product are: seat width 290 mm; seat depth 320 mm; backrest height 210 mm.
- Ensure that the adult chair with the chair mounted seat is placed in a position where the child is not able to use its feet to push against the table or any other structure as this can cause the tip over of the adult chair supporting the chair mounted seat.
- Never use the chair mounted seat if some of its parts are broken, torn or missing.
- Do not use accessories or replacement parts other than those not approved by the manufacturer.
- Never use the chair mounted seat on broken or unstable chairs, folding chairs, rocking chairs of chairs with armrests.
- Do not use the chair mounted seat for more than one child at a time.
- Before fastening the chair mounted seat to the chair, always check that the floor and chair seat are perfectly horizontal; never install the product on chairs which are positioned on a sloping surface.
- Do not let other children play unattended near the chair mounted seat.
- Do not install the product on highchairs.
- It is dangerous to use this product on an elevated surface.
- Do not leave small objects on the chair mounted seat which the child could swallow.
- Do not use the chair mounted seat on chairs in the

- vicinity of curtain cords, windows or heat sources.
- Never use the product as a swimming aid or floating chair in a swimming pool.
- When not in use, the chair mounted seat must be kept out of the reach of children.
- Do not use the chair mounted seat positioned directly on the floor.
- Prolonged exposure to direct sunlight may cause the fabric to fade. After prolonged exposure of the cot to high temperatures, wait a few minutes before placing the child into it.

COMPONENTS:

- A - Backrest
- B - Seat
- C - Safety harness straps
- D - Rear fastener straps
- E - Lower fastener straps
- F - Removable activity tray
- G - Activity tray connector button
- H - Activity tray connector stabilisers
- I - Height adjustable legs
- J - Height adjuster buttons
- K - Backrest release button
- L - Height adjuster indicators

TIPS FOR CLEANING AND MAINTENANCE

The cleaning and maintenance operations must only be carried out by an adult.

Periodically inspect the booster seat for broken, torn or missing parts: if this is the case, do not use it.

Only use water and a soft damp cloth to clean the plastic parts of the product

The activity tray is dishwasher proof.

Clean the fabric parts with a soft damp cloth.

INSTALLATION:

1. Undo the lower harness belts (E) as seen in Diag. 1.
2. Release the activity tray (F) from the booster seat by turning the side handles outwards, as seen in diagram 2;
3. Raise the backrest (A) as seen in Diagram 3A, push it downwards to lock it in a vertical position, as seen in diagram 3B; when it is mounted correctly it will "Click" into place.
4. The booster seat can be adjusted to 3 different heights; to adjust the seat height, remove the child from the booster seat, turn the frame over as seen in diagram 4. Now adjust the legs, sliding them into the desired position (Diag. 5).
Once the desired height has been selected, check that the leg (I) has 'clicked' correctly into place. Repeat this procedure for the second leg.
To lower the frame, press the button (J) on the side of the seat, sliding the leg inside the frame (diagram 6) until you find the right position.
ATTENTION! It is important to check that the legs are completely level to avoid compromising the sta-

bility of the booster seat. Check that the height indicators (L) are identical on both legs.

5. Position the booster seat on the chair (diagram 7); when using this product it is recommended to place it on a chair whose minimum dimensions comply with those illustrated in diagram 8. Connect the rear harness straps (D) by threading it behind the seat backrest, as seen in diagram 9 and the lower harness straps (E) around the seat, as seen in diagram 10; when mounted correctly they will 'click' into place. Pull the free ends of the harness straps D and E to adjust the length until the booster seat is firmly anchored to the chair (diagram 11).

6. Once the booster seat has been fastened to the chair seat and backrest, place the child inside as follows:

- a. Release the clasps from the three point safety harness (C) as indicated in Diag. 12A
- b. Place the child on the booster seat and strap him in with the safety harness. Check that the safety harness strap clasps are fitted correctly (diagram 12B).

7. Connect the activity tray to the booster seat by turning the side handles outwards, and pressing the central connector button (G) on both sides of the booster seat (see diagrams 13A/13B). The stabilisers (H) on both sides of the connector button aim to guarantee stability for the tray; check that the activity tray is connected to at least one connector button, and never solely using the stabilisers (diagram 13C). The activity tray can be adjusted to 3 different positions (diagram 13D).

FOLDING AWAY AND TRANSPORT

8. Remove the activity tray using the side handles as illustrated in section 2.

9. Press the release button (K) at the bottom of the backrest, as seen in diagram 14°, pull the backrest A upwards and then lower it (diagram 14B) until it closes.

10. Fasten the activity tray to the buttons H, positioning it as illustrated in Diagram 15, so the product is ultra-compact to carry around.

11. Fasten the lower harness belts (E) threading them over the activity tray, as seen in Diag. 16.

12. The booster seat can easily be carried around using the rear harness belts (D) as seen in diagram 17. Simply lengthen the straps as needed.

REMOVING THE FABRIC PARTS

13. To remove the fabric from the backrest, release the elastics from their supports on the back of the cover (diagrams 18A/18B), then unthread the fastener tabs found at the top of the fabric from the frame (diagram 19).

14. To replace the fabric cover on the backrest, follow the instructions provided in section 13 in the reverse

order, inserting the fastener tabs to the upper section of the frame and fastening it in place connecting the elastics to the supports.

15. To remove the fabric from the backrest, turn the frame over, release the elastics from their supports on the lower part of the seat (diagrams 20A/20B); then release the elastics from the supports on the upper part of the seat (diagram 21A/21B).

16. To replace the fabric cover on the seat, follow the instructions provided in section 14 in the reverse order, connecting the elastics to the upper part of the seat and the other elastics to the lower part of the seat. Remember to thread the safety harness straps through the slots in the fabric cover.

E INSTRUCCIONES DEL ELEVADOR PARA SILLA MODE

IMPORTANTE: LEER DETENIDAMENTE ESTE LIBRO DE INSTRUCCIONES ANTES DEL USO PARA NO COMPROMETER LA SEGURIDAD DE SU NIÑO. GUARDARLO PARA INFORMACIÓN FUTURA. EL NIÑO PODRÍA HACERSE DAÑO SI NO SE SIGUEN ESTAS INSTRUCCIONES.

ATENCIÓN: ANTES DE UTILIZAR, RETIRAR Y ELIMINAR LAS POSIBLES BOLSAS DE PLÁSTICO Y TODOS LOS DEMÁS COMPONENTES QUE FORMEN PARTE DEL EMBALAJE DEL PRODUCTO Y, EN TODO CASO, MANTENERLOS LEJOS DEL ALCANCE DE LOS NIÑOS.

ADVERTENCIAS

- ATENCIÓN: No dejar nunca al niño sin vigilancia.
- ATENCIÓN: Utilizar siempre los sistemas de retención y comprobar que estén ensamblados correctamente.
- ATENCIÓN: Utilizar siempre el sistema de fijación del asiento y comprobar que esté ensamblado correctamente antes del uso.
- ATENCIÓN: Antes de utilizar, comprobar siempre la seguridad y la estabilidad del elevador en el asiento para adultos.
- ATENCIÓN: No utilizar este elevador de asiento sobre taburetes o bancos.
- ATENCIÓN: Este producto es apto para niños capaces de estar sentados solos y hasta los 3 años o un peso máximo de 15 kg.
- Las dimensiones mínimas de la silla para adultos recomendadas para el uso de este producto son: anchura del asiento 290 mm; profundidad del asiento 320 mm; altura del respaldo 210 mm.
- Comprobar que el asiento para adultos, donde se ha colocado el elevador de asiento, se encuentre colocado en una posición donde el niño no pueda alcanzar con sus pies la mesa o cualquier otra estructura que pueda ocasionar el vuelco de la silla de adultos que soporta el elevador de asiento.
- No utilizar el elevador de asiento sobre partes que estén rotas, desgarradas o falten.
- No utilizar accesorios o partes de repuesto diferentes a los aprobados por el fabricante.
- No utilizar nunca el elevador de asiento sobre sillas inestables o rotas, sillas plegables, mecedoras o sillas con apoyabrazos.
- No utilizar el elevador de asiento con más de un niño a la vez.
- Antes de fijar el elevador de asiento a una silla, controlar siempre que el suelo y el asiento de la silla se encuentren perfectamente horizontales, no utilizar el producto instalado en la silla sobre suelos inclinados.
- No dejar que otros niños jueguen cerca del elevador de asiento sin vigilancia.
- No instalar el producto sobre una trona.
- Es peligroso utilizar el producto sobre superficies elevadas.

- No dejar en el elevador de asiento pequeños objetos que puedan ser ingeridos por el niño.
- No utilizar el elevador de asiento cerca de cuerdas para cortinas o fuentes de fuerte calor.
- No utilizar nunca el producto como salvavidas o butacas para piscina.
- Cuando no se utilice, mantener el elevador de asiento alejado del alcance del niño.
- No utilizar este elevador de asiento sobre el suelo.
- Una prolongada exposición al sol podría crear una variación en los matices de color del producto. Después de una larga exposición del producto a las altas temperaturas, esperar algunos minutos antes de acomodar al niño en el interior del producto.

COMPONENTES:

- A – Respaldo
- B – Asiento
- C – Cinturones de seguridad
- D – Cintas de fijación traseras
- E – Cintas de fijación inferiores
- F – Bandeja extraíble
- G – Botón de enganche de la mesa
- H – Estabilizadores de enganche de la mesa
- I – Patas regulables en altura
- J – Botones de ajuste altura
- K – Botón de desenganche del respaldo
- L – Indicadores de ajuste altura

CONSEJOS PARA LA LIMPIEZA Y EL MANTENIMIENTO:

Las operaciones de limpieza y mantenimiento deben ser realizadas sólo por un adulto.

Controlar periódicamente el elevador para comprobar la presencia de roturas, daños o partes que faltan: en este caso no utilizar.

Limpiar las partes de plástico con un paño humedecido con agua.

La mesa puede lavarse en el lavavajillas.

Limpiar las partes de tela con un paño humedecido con agua.

INSTALACIÓN:

1. Desenganchar las cintas inferiores de fijación (E) como se indica en la figura 1;

2. Desenganchar la bandeja (F) del elevador para silla empujando hacia el exterior con los específicos manillares laterales como se indica en la figura 2;

3. Elevar el respaldo (A) como se indica en la figura 3 A, bloquearlo en posición vertical empujándolo hacia abajo como se indica en la figura 3B; el "clic" indicará que la posición es correcta.

4. El elevador para silla puede regularse en 3 niveles diferentes; para regular la altura del asiento, después de bajar al niño del elevador, volcar la estructura como se indica en la figura 4. Ahora, es posible regular la pata, haciéndola bajar hacia el exterior hasta que alcance la posición deseada (figura 5).

Después de elegir la altura, asegurarse de que la pata (I) esté bloqueada correctamente. Se oirá un "clic". Repetir la misma operación para regular la otra pata. Para bajar la altura, presionar el botón (J) posicionado en los lados del asiento haciendo de modo que la pata baje hacia el exterior de la estructura (figura 6) hasta alcanzar la posición deseada.

¡ATENCIÓN! Es importante controlar que las patas estén reguladas en el mismo nivel para no comprometer la estabilidad del elevador para silla. Comprobar que los indicadores de regulación de altura (L) se corresponden en ambas patas.

5. Posicionar el elevador en la silla (figura 7); para utilizar este producto se recomienda que la silla tenga las dimensiones mínimas que se indican en la figura 8. Enganchar las cintas posteriores de fijación (D) pasándolas por detrás del respaldo como se indica en la figura 9 y las cintas de fijación inferiores (E), alrededor del asiento como se indica en la figura 10; el clic indicará el enganche correcto.

Estirar la extremidad libre de las cintas D y E para regular su longitud hasta estirarlas bien y anclar perfectamente la sillita al asiento (figura 11).

6. Después de enganchar la sillita al asiento y al respaldo de la silla es posible acomodar al niño de la forma siguiente:

a. Desenganchar las horquillas de los cinturones de seguridad de tres puntos (C) como se indica en la figura 12A.

b. Posicionar al niño en el elevador abrochándolo con los cinturones de seguridad. Comprobar que las horquillas de los cinturones se hayan fijado correctamente (figura 12B).

7. Enganchar la bandeja al elevador empujando hacia el exterior sobre los específicos manillares laterales, fijándola a través del botón central (G) previsto en ambos lados del elevador (véase la figura 13A/13B). Los estabilizadores (H) previstos al lado del botón de enganche sirven para garantizar estabilidad de la bandeja; asegurarse de que la bandeja esté enganchada, al menos en un punto, al botón de enganche y nunca sólo a los estabilizadores (figura 13C). La mesa puede regularse en tres posiciones diferentes (figura 13D).

CIERRE Y TRANSPORTE

8. Desenganchar la mesa utilizando los manillares laterales tal y como se indica en el punto 2.

9. Presionar el botón de desenganche (K) previsto debajo del respaldo como se indica en la figura 14A, estirar hacia arriba el respaldo A y bajarlo (figura 14B) hasta la posición de cierre.

10. Fijar la bandeja a los botones H posicionándola tal y como se indica en la figura 15 hasta compactar totalmente el producto para el transporte.

11. Enganchar las cintas inferiores de fijación (E) pa-

sándolas por encima de la bandeja como se indica en la figura 16.

12. Es posible transportar cómodamente el elevador utilizando las cintas posteriores (D) como se indica en la figura 17. Para realizar esta operación, es posible regular la longitud del cinturón, si es necesario.

EXTRACCIÓN DE LAS PARTES TEXTILES

13. Para retirar la parte textil del respaldo, desenganchar los elásticos previstos en la parte trasera del revestimiento (figura 18A/18B) de los soportes específicos y posteriormente extraer de la estructura las lengüetas previstas en la parte superior de la parte textil (figura 19).

14. Para enganchar la parte textil del respaldo, repetir al revés los pasos que se indican en el punto 13, pasando antes las lengüetas de fijación sobre la parte superior de la estructura y fijando los elásticos a los soportes correspondientes.

15. Para retirar el revestimiento del asiento, volcar la estructura y desenganchar los elásticos de los soportes específicos previstos en la parte inferior del asiento (figura 20A/20B); posteriormente desenganchar los elásticos de los soportes posicionados en la parte superior del asiento (figura 21A/21B).

16. Para enganchar la parte textil del asiento, repetir al revés los pasos que se indican en el punto 14, primero enganchar los elásticos a los soportes en el asiento superior y fijando posteriormente los demás enganches en la parte inferior del asiento. Recordarse pasar los cinturones de seguridad a través de la hendidura prevista en el revestimiento textil.

P INSTRUÇÕES

ASSENTO ELEVATÓRIO MODE

IMPORTANTE: ANTES DE UTILIZAR LEIA ATENTAMENTE ESTE MANUAL DE INSTRUÇÕES PARA NÃO COMPROMETER A SEGURANÇA DO SEU FILHO E CONSERVE-O PARA CONSULTAS FUTURAS. A CRIANÇA PODERÁ MAGOAR-SE SE ESTAS INSTRUÇÕES NÃO FOREM RESPEITADAS.

ATENÇÃO: ANTES DE UTILIZAR REMOVA E ELIMINE EVENTUAIS SACOS DE PLÁSTICO E TODOS OS ELEMENTOS QUE FAÇAM PARTE DA EMBALAGEM DO PRODUTO OU MANTENHA-OS FORA DO ALCANCE DAS CRIANÇAS.

ADVERTÊNCIAS

- **ATENÇÃO:** Nunca deixe a criança sentada no assento elevatório sem vigilância.
- **ATENÇÃO:** Utilize sempre os sistemas de retenção e verifique se estão corretamente montados.
- **ATENÇÃO:** Utilize sempre o sistema de fixação da cadeira e, antes de utilizar, verifique se esta está corretamente montada.
- **ATENÇÃO:** Antes de utilizar, verifique sempre a segurança e a estabilidade do assento elevatório sobre a cadeira de adulto.
- **ATENÇÃO:** Não utilize este assento elevatório sobre banquetas ou bancos corridos.
- **ATENÇÃO:** Este produto é indicado para crianças que já são capazes de ficar sentadas sozinhas, até aos 3 anos de idade ou com um peso máximo de 15 kg.
- As dimensões mínimas da cadeira de adulto, recomendadas para a utilização deste produto são: largura do assento 290 mm; profundidade do assento 320 mm; altura do encosto 210 mm.
- Não instale o assento elevatório de modo que a criança possa apoiar os pés numa parte da mesa, numa cadeira ou em qualquer outra estrutura e impulsionar-se, podendo desde modo provocar a queda da cadeira com o assento elevatório montado.
- Não utilize o assento elevatório no caso de detectar componentes partidos, rasgados ou em falta.
- Não utilize peças de substituição diferentes das aprovadas pelo fabricante.
- Nunca utilize o assento elevatório em cadeiras instáveis ou partidas, cadeiras dobráveis, cadeiras de baloiço ou cadeiras com braços.
- Não utilize o assento elevatório com mais de uma criança de cada vez.
- Antes de fixar o assento elevatório na cadeira, certifique-se sempre de que o pavimento e o assento da cadeira são perfeitamente horizontais e não utilize o produto instalado na cadeira sobre pisos inclinados.
- Não permita que outras crianças brinquem sem vigilância nas proximidades do assento elevatório.
- Não instale o produto em cadeiras de papa.
- É perigoso utilizar o assento elevatório sobre uma

- superfície muito elevada.
- Não deixe sobre o assento elevatório objetos pequenos que possam ser engolidos pela criança.
- Não instale o assento elevatório próximo de cordões de cortinados, janelas ou fontes de calor forte.
- Nunca utilize o produto como bóia salva-vidas ou poltrona para piscina.
- Quando não estiver a ser utilizado, mantenha o assento elevatório longe do alcance das crianças.
- Não utilize o assento elevatório no chão.
- Uma prolongada exposição ao sol pode provocar variação de tonalidade na cor do produto. Após uma prolongada exposição do assento elevatório a temperaturas elevadas, aguarde alguns minutos antes de instalar a criança.

COMPONENTES:

- A - Encosto
- B - Assento
- C - Cinto de segurança
- D - Correias de fixação posteriores
- E - Correias de fixação inferiores
- F - Tampo removível
- G - Botão de encaixe do tampo
- H - Estabilizadores de encaixe do tampo
- I - Pernas reguláveis em altura
- J - Botões de regulação de altura
- K - Botão de desencaixe do encosto
- L - Indicadores de regulação de altura

CONSELHOS DE LIMPEZA E MANUTENÇÃO:

As operações de limpeza e manutenção devem ser efectuadas apenas por um adulto.

Verifique com regularidade se o assento elevatório tem peças partidas, danificadas ou em falta: em qualquer um destes casos, não o utilize.

Limpe as partes em plástico com um pano humedecido com água.

O tampo é lavável na máquina de lavar loiça.

Limpe as partes em tecido com um pano humedecido com água.

INSTALAÇÃO:

1. Desaperte as correias de fixação inferiores (E), como mostra a figura 1;
2. Desencaixe o tampo (F) do assento elevatório, levantando as patilhas laterais, como mostra a figura 2;
3. Levante o encosto (A) como mostra a figura 3A e bloqueie-o na posição vertical empurrando-o para baixo (figura 3B); ouvirá um estalido indicando que está na posição correcta.
4. O assento elevatório é regulável em 3 alturas diferentes; para regular a altura do assento, depois de retirar a criança vire a estrutura ao contrário, como mostra a figura 4. Pode então regular uma das pernas, fazendo-a deslizar para fora até à posição desejada (figura 5).
Uma vez escolhida a altura, certifique-se de que essa

perna (I) está correctamente bloqueada, pelo que deverá ouvir um estalido. Repita a mesma operação para regular a outra perna.

Para baixar a altura, pressione o botão (J) situado nos lados do assento, fazendo deslizar a perna para dentro da estrutura (figura 6) até alcançar a posição desejada.

ATENÇÃO! É importante certificar-se de que as pernas estão reguladas na mesma altura, para não comprometer a estabilidade do assento elevatório. Verifique se os indicadores de regulação de altura (L) estão iguais em ambas as pernas.

5. Coloque o assento sobre a cadeira (figura 7); para utilizar este produto, é aconselhável que a cadeira tenha as dimensões mínimas ilustradas na figura 8. Prenda as correias de fixação posteriores (D) fazendo-as passar por trás do encosto da cadeira, como ilustrado na figura 9 e as correias de fixação inferiores (E) em volta do assento, como ilustrado na figura 10; certifique-se de que ouve um estalido, indicando que prendeu correctamente.

Puxe a extremidade solta das correias D e E para regular o comprimento das mesmas, de modo que fiquem bem esticadas e que o assento fique bem preso à cadeira (figura 11).

6. Depois de ter fixado o assento elevatório, ao assento e ao encosto da cadeira, pode instalar a criança da seguinte forma:

a. Abra os fechos do cinto de segurança de três pontos (C), como indicado na figura 12A.

b. Sente a criança no assento elevatório e aperte o cinto de segurança. Verifique se os fechos do cinto estão bloqueados correctamente (figura 12B).

7. Encaixe o tampo no assento elevatório, levantando as patilhas laterais e fixe-o com o botão central de encaixe (G) existente em ambos os lados do assento elevatório (ver figura 13A/13B). Os estabilizadores (H) existentes ao lado do botão de encaixe servem para garantir a estabilidade do tampo; certifique-se de que o tampo está preso pelo menos num ponto do botão de encaixe e nunca apenas nos estabilizadores (figura 13C). O tampo é regulável em 3 posições diferentes (figura 13D).

FECHO E TRANSPORTE

8. Desencaixe o tampo, levantando as patilhas laterais, como explicado no ponto 2.

9. Pressione o botão de desencaixe (K) situado por baixo do encosto, como indicado na figura 14A, puxe o encosto A para cima e baixe-o (figura 14B) até à posição de fecho.

10. Fixe o tampo aos botões H, colocando-o como ilustra a figura 15, de modo a ficar o mais compacto possível para ser transportado.

11. Desaperte as correias de fixação inferiores (E), fazendo-as passar por cima do tampo, como na figura 16.

12. Pode transportar comodamente o assento elevatório usando as correias posteriores (D), como ilustra a figura 17. Se necessário, pode regular o comprimento da correia.

REMOÇÃO DAS PARTES TÊXTEIS

13. Para remover a parte têxtil do encosto, desprenda dos suportes específicos os elásticos situados na parte de trás do revestimento (figura 18A/18B) e, em seguida, retire da estrutura as linguetas de fixação situadas na parte superior do tecido (figura 19).

14. Para prender a parte têxtil do encosto, execute inversamente o procedimento ilustrado no ponto 13, enfiando primeiro as linguetas de fixação na parte superior da estrutura e fixando depois os elásticos aos suportes específicos.

15. Para remover o revestimento do assento, vire a estrutura ao contrário e solte os elásticos dos suportes específicos na parte inferior do assento (figura 20A/20B); em seguida, solte os elásticos dos suportes específicos na parte superior do assento (figura 21A/21B).

16. Para prender a parte têxtil do assento, execute inversamente o procedimento ilustrado no ponto 14, primeiro apertando os elásticos aos suportes superiores no assento e fixando depois os outros elásticos aos engates específicos na parte inferior do assento. Não se esqueça de fazer passar o cinto de segurança pela abertura existente no revestimento têxtil.

STOELVERHOGER MODE

BELANGRIJK: VOOR HET GEBRUIK LEEST U DEZE HANDLEIDING AANDACHTIG DOOR OM DE VEILIGHEID VAN UW KIND NIET OP HET SPEL TE ZETTEN. BEWAAR ZE OM ZE OOK IN DE TOEKOMST TE KUNNEN RAADPLEGEN. HET KIND KAN ZICH BEZEREN ALS U ZICH NIET AAN DEZE INSTRUCTIES HOUDT.

LET OP: VERWIJDER VOOR HET GEBRUIK EVENTUELE PLASTIC ZAKKEN EN ALLE ANDERE VERPAKKINGSONDERDELEN EN GOOI ZE WEG OF HOUD ZE IN IEDER GEVAL BUITEN HET BEREIK VAN KINDEREN.

WAARSCHUWINGEN

- LET OP: laat het kind nooit zonder toezicht achter.
- LET OP: gebruik altijd de veiligheidssystemen en verzeker u ervan dat ze goed gemonteerd zijn.
- LET OP: gebruik altijd het bevestigingssysteem van de stoel en verzeker u er voor het gebruik van dat het goed gemonteerd is.
- LET OP: controleer voor het gebruik altijd of de stoelverhoger veilig en stevig op de stoel voor volwassenen staat.
- LET OP: gebruik deze stoelverhoger niet op krukken of banken.
- LET OP: dit product is geschikt voor kinderen die in staat zijn alleen te zitten en tot ze 3 jaar zijn, of die een maximumgewicht van 15 kg hebben.
- De aanbevolen minimum afmetingen van de stoel voor volwassenen voor het gebruik van dit product zijn: breedte van de zitting 290 mm; diepte van de zitting 320 mm; hoogte van de rugleuning 210 mm.
- Verzeker u ervan dat de stoel voor volwassenen, waar de stoelverhoger op gemonteerd is, op een plaats staat waar het kind zijn voetjes niet kan gebruiken om tegen de tafel of een ander voorwerp te duwen, waardoor de stoel voor volwassenen, waar de stoelverhoger op staat, kan kantelen.
- Gebruik de stoelverhoger niet als welk onderdeel dan ook stuk of gescheurd is, of ontbreekt.
- Gebruik geen andere accessoires of reserveonderdelen dan degene die door de fabrikant goedgekeurd zijn.
- Gebruik de stoelverhoger nooit op wiebelende, of kapotte stoelen, klapstoelen, schommelstoelen of stoelen met armleningen.
- Gebruik de stoelverhoger voor niet meer dan één kind tegelijk.
- Voordat u de stoelverhoger op de zitting vastzet, controleert u altijd of de vloer en de zitting van de stoel perfect horizontaal zijn. Het op de stoel geïnstalleerde product niet op een hellende vloer gebruiken.

- Laat geen andere kinderen zonder toezicht in de buurt van de stoelverhoger spelen.
- Installeer het product niet op een kinderstoel.
- Het is gevaarlijk het product op een verhoging te gebruiken.
- Laat geen kleine voorwerpen op de stoelverhoger achter, die door het kind kunnen worden ingeslikt.
- Gebruik de stoelverhoger niet in de buurt van gordijnkoorden, ramen of sterke warmtebronnen.
- Gebruik het product nooit als reddingsboei of stoeltje voor in het zwembad.
- Als hij niet gebruikt wordt, houdt u de stoelverhoger buiten het bereik van het kind.
- Gebruik de stoelverhoger niet op de vloer. Als het product gedurende langere tijd aan de zon wordt blootgesteld, kunnen de kleuren ervan veranderen. Als het product gedurende langere tijd aan hoge temperaturen wordt blootgesteld, wacht dan enkele minuten voordat u het kind erin zet.

ONDERDELEN:

- A - Rugleuning
- B - Zitting
- C - Veiligheidsgordels
- D - Bevestigingsgordels aan de achterkant
- E - Bevestigingsgordels aan de onderkant
- F - Verwijderbaar blad
- G - Bevestigingsknop van het blad
- H - Bevestigingsstabilisatoren van het blad
- I - In hoogte verstelbare poten
- J - Knoppen voor de hoogteafstelling
- K - Ontrendelknop van de rugleuning
- L - Indicators van de hoogteafstelling

REINIGINGS- EN ONDERHOUDSTIPS:

Reinigings- en onderhoudswerkzaamheden mogen alleen door een volwassene worden verricht.

Controleer de stoelverhoger regelmatig op eventuele breuken, beschadigingen of ontbrekende delen: gebruik hem in dat geval niet.

Reinig de kunststof delen met een met water bevochtigde doek.

Het blad kan in de vaatwasser worden afgewassen. Reinig de stoffen delen met een met water bevochtigde doek.

INSTALLATIE

1. Maak de onderste bevestigingsgordels (E) los, zoals in figuur 1 wordt getoond;

2. Maak het blad (F) van de stoelverhoger los, door de speciale zijdelingse hendels naar buiten te drukken, zoals in figuur 2 wordt getoond;

3. Haal de rugleuning (A) omhoog, zoals in figuur 3A wordt getoond en zet ze in de verticale stand vast, door ze omlaag te duwen, zoals in figuur 3B wordt getoond. U hoort een klik, die aangeeft dat de juiste stand is bereikt.

4. De stoelverhoger kan op 3 verschillende hoogtes worden afgesteld. Om de hoogte van de zitting af te stellen, na het kind uit de stoelverhoger te hebben gehaald, zet u het frame ondersteboven, zoals in figuur 4 wordt getoond. Nu kan de poot worden afgesteld door hem op de gewenste stand naar buiten te schuiven (figuur 5).

Als de hoogte eenmaal gekozen is, verzekert u zich ervan dat de poot (I) goed is vastgezet. U hoort hiervoor een klik. Herhaal dezelfde handeling om de andere poot af te stellen.

Om hem lager te zetten, druk u op de knop (J) aan de zijkanten van de zitting en schuift u de poot naar de binnenkant van het frame (figuur 6) op de gewenste stand.

LET OP! Het is belangrijk zich ervan te verzekeren dat de poten op dezelfde hoogte zijn afgesteld, om de stabiliteit van de stoelverhoger te verzekeren. Controleer of de indicators van de hoogteafstelling (L) op beide poten hetzelfde zijn.

5. Zet het stoeltje op de stoel (figuur 7). Om dit product te gebruiken, wordt aanbevolen dat de stoel de minimumafmetingen heeft, die in figuur 8 staan. Maak de bevestigingsgordels aan de achterkant (D) vast, door ze achter de rugleuning van de stoel te laten lopen, zoals in figuur 9 wordt getoond en de onderste bevestigingsgordels (E) om de zitting, zoals in figuur 10 wordt getoond. Verzeker u ervan dat u een klik hoort, die aangeeft dat ze goed vastzitten.

Trek aan het vrije uiteinde van de gordels D en E om de lengte ervan af te stellen, zodat ze goed gespannen zijn en het stoeltje goed op de stoel is vastgezet (figuur 11).

6. Als het stoeltje eenmaal op de zitting en tegen de rugleuning van de stoel is vastgezet, kan het kind er als volgt in worden gezet:

a. Maak de vorken van de driepuntsveiligheids gordels (C) los, zoals in figuur 12A wordt getoond.

b. Zet het kind op de stoelverhoger en zet het met de veiligheids gordels vast. Controleer of de vorken van de gordels goed vastzitten (figuur 12B).

7. Bevestig het blad aan de stoelverhoger door de speciale zijdelingse hendels naar buiten te drukken, en zet het met de bevestigingsknop in het midden (G) op de beide zijkanten van de stoelverhoger vast (zie figuur 13A/13B). De stabilisatoren (H) aan de zijkanten van de bevestigingsknop zijn nodig voor de stabiliteit van het blad. Verzeker u ervan dat het blad op ten minste één punt aan de bevestigingsknop vastzit en nooit alleen aan de stabilisatoren (figuur 13C). Het blad kan op 3 verschillende standen worden versteld (figuur 13D).

SLUITEN EN VERVOER

8. Maak het blad los door op de handgrepen aan de zijkanten te drukken, zoals bij punt 2 wordt uitgelegd.

9. Druk op de ontgrendelknop (K) onderaan de rugleuning, zoals getoond in figuur 14A, trek rugleuning

A omhoog en laat hem tot de gesloten stand zakken (figuur 14B).

10. Zet het blad aan de knoppen H vast en plaats het zoals getoond in figuur 15, zodat het product zo klein mogelijk is voor het vervoer.

11. Maak de onderste bevestigingsgordels (E) vast en laat ze over het blad lopen, zoals in figuur 16 wordt getoond.

12. De stoelverhoger kan gemakkelijk worden vervoerd door de gordels aan de achterkant (D) te gebruiken, zoals in figuur 17 wordt getoond. Om dit te doen kan de lengte van de gordel indien nodig worden afgesteld.

DE STOFFEN DELEN VERWIJDEREN

13. Om het stoffen gedeelte van de rugleuning te halen, haalt u het elastiek aan de achterkant van de bekleding van de speciale steunen (figuur 18A/18B). Maak vervolgens de bevestigingslipjes op de bovenkant van de stof (figuur 19) van het frame los.

14. Om het stoffen gedeelte van de rugleuning vast te maken, volgt u de bij punt 13 beschreven procedure in omgekeerde volgorde. Steek hierbij eerst de bevestigingslipjes in de bovenkant van het frame en maak vervolgens het elastiek aan de speciale steunen vast.

15. Om de bekleding van de zitting te nemen, zet u het frame ondersteboven en maakt u het elastiek van de speciale steunen aan de onderkant van de zitting los (figuur 20A/20B). Maak vervolgens het elastiek van de steunen aan de bovenkant van de zitting los (figuur 21A/21B).

16. Om het stoffen gedeelte van de zitting vast te maken, volgt u de bij punt 14 beschreven procedure in omgekeerde volgorde. Maak hierbij eerst het elastiek aan de steunen aan de bovenkant van de zitting vast en vervolgens die aan de onderkant van de zitting. Denk eraan dat u de veiligheids gordel door de opening in de stof haalt.

S INSTRUKTIONER FÖR DEN AVTAGBARA BARNSTOLEN MODE

VIKTIGT: INNAN ANVÄNDNING LÄS NOGA IGENOM DETTA INSTRUKTIONSHÄFTE FÖR ATT INTE ÄVENTYRA ERT BARN SÄKERHET. SKA FÖRVARAS FÖR FRAMTIDA BRUK. BARNET KAN KOMMA TILL SKADA OM DENNA INFORMATION INTE EFTERFÖLJS.

VARNING: INNAN ANVÄNDNING SKA MAN TA BORT OCH AVYTTRA EVENTUELLA PLASTPÅSAR OCH ALLA DE DELAR SOM HÖR TILL PRODUKTENS FÖRPACKNING ELLER SE TILL ATT DE HÅLLS UTOM RÄCKHÅLL FÖR BARN.

SÄKERHETSFÖRESKRIFTER

- **VIKTIGT:** Lämna aldrig barnet utan tillsyn.
- **VIKTIGT:** Använd alltid fastspänningssystemen och kontrollera att de är ordentligt påsatta.
- **VIKTIGT:** Använd alltid den avtagbara barnstolens fästsystem och kontrollera att det är ordentligt påsatt innan det tas i bruk.
- **VIKTIGT:** Kontrollera innan användning alltid att den avtagbara barnstolen är stabil och säker på stolen.
- **VIKTIGT:** Använd inte denna avtagbara barnstol på pallar eller bänkar.
- **VIKTIGT:** Denna produkt lämpar sig för barn som kan sitta själva och upp till tre år, med en maximal vikt på 15 kg.
- De rekommenderade minimidimensionerna för den stol som ska användas tillsammans med denna produkt är: sitsens bredd 290 mm; sitsen djup 320 mm; ryggstödet höjd 210 mm.
- Kontrollera att stolen, på vilken den avtagbara barnstolen ska placeras, är placerad i en position där barnet inte är i stånd att med hjälp av fötterna skjuta sig mot bordet eller annan struktur som kan orsaka att stolen tippar.
- Använd inte den avtagbara barnstolen om någon del är trasig, avriven eller saknas.
- Använd inte andra tillbehör eller reservdelar än de som godkänts av tillverkaren.
- Använd aldrig den avtagbara barnstolen på trasiga eller ostabila stolar, uppfällbara stolar, gungstolar eller sitsar med armstöd.
- Använd inte denna avtagbara barnstol till fler än ett barn åt gången.
- Innan man sätter fast den avtagbara barnstolen på stolsitsen ska man alltid kontrollera att golvet och stolsitsen är helt horisontala, installera inte produkten på en stol på en plats med lutande golv.
- Låt inte andra barn leka oövervakade i närheten av den avtagbara barnstolen.
- Installera inte den avtagbara barnstolen på andra barnstolar.
- Det är farligt att använda produkten på en upphöjd yta.
- Lämna inga små föremål som barnet kan stoppa i munnen (och svälja ned) på den avtagbara barnstolen.

- Använd inte den avtagbara barnstolen i närheten av rep/snören till gardiner, fönster eller kraftiga värmekällor.
- Använd aldrig produkten som livbälte eller badstol till poolen.
- Då den inte används ska den avtagbara barnstolen hållas på avstånd från barnet.
- Använd inte denna avtagbara barnstol på golvet.
- Om den lämnas en längre tid i solen kan detta orsaka att dess färg ändras. Om produkten har varit en längre tid i hög temperatur bör man vänta några minuter innan man sätter barnet i den.

DELAR:

- A - Ryggstöd
- B - Sitts
- C - Säkerhetsbälten
- D - Bakre fästremmar
- E - Nedre fästremmar
- F - Avtagbar bricka
- G - Knapp för festsättning av bricka
- H - Stabilisatorer för fasthakning av bricka
- I - Ben som kan ställas in på höjden
- J - Knappar för höjdregering
- K - Knapp för att haka loss ryggstödet
- L - Indikatorer för höjdregering

RÅD FÖR RENGÖRING OCH SKÖTSEL:

Rengöring och skötsel ska endast göras av en vuxen. Kontrollera med jämna mellanrum om produkten är trasig, uppvisar skador eller om delar saknas.; använd den inte om så skulle vara fallet.

Rengör plastdelarna med en trasa som fuktats med vatten.

Brickan kan diskas i diskmaskin.

Rengör plastdelarna med en trasa som fuktats med vatten.

INSTALLATION:

1. Haka loss de nedre fästremmarna (E) på det sätt som visas i figur 1;

2. Haka loss brickan (F) från den avtagbara barnstolen genom att trycka utåt på de sidoplacerade spärkarna på det sätt som visas i figur 2;

3. Lyft upp ryggstödet (A) på det sätt som visas i figur 3A, blockera det i vertikal position genom att skjuta det nedåt på det sätt som visas i figur 3B; när ett "Klick" hörs betyder detta att ryggstödet befinner sig i rätt position.

4. Den avtagbara barnstolen kan regleras i tre olika höjdlägen; för att ställa in höjden ska man, efter att ha tagit ur barnet ur stolen, vända upp och ned på den på det sätt som visas i figur 4. Det är nu möjligt att reglera benet genom att låta det löpa tills det når det önskade läget (figur 5).

När man har valt önskad höjd ska man se till att benet (I) spärras på rätt sätt, då detta görs hörs ett

“Klick”. Upprepa samma procedur för att reglera höjden på det andra benet.

För att sänka höjden ska man trycka på knappen (J) som är placerad på sidan av sitsen och låta benet löpa in i strukturen (figur 6) tills önskad position uppnås. VIKTIGT! Det är viktigt att man kontrollerar att benen har ställts in på samma höjd så att den avtagbara barnstolen inte blir ostabil. Kontrollera att indikatorerna för höjdregeringen (L) är de samma på båda benen.

5. Placera den avtagbara barnstolen på stolen (figur 7); tillsammans med denna produkt rekommenderar vi att man använder en stol som har de minimidimensioner som visats i figur 8. Haka fast de bakre fästremmarna (D) genom att dra dem bakom stolens ryggstöd på det sätt som visas i figur 9 och de nedre fästremmarna (E) runt sitsen på det sätt som visas i figur 10; när man hör ett “Klick” betyder detta att fasthakningen har gjorts på rätt sätt. Dra den fria slutdelen på rem D och E för att reglera längden så att de är ordentligt spända och den avtagbara barnstolen ordentligt fastsatt på stolen (figur 11).

6. När man har spänt fast den avtagbara barnstolen på stolens sits och ryggstöd kan man sätta in barnet på följande sätt:

a. Haka loss spännet på trepunktsbältet (C) på det sätt som visas i figur 12A.

b. Placera barnet på den avtagbara barnstolen och spänn fast det med säkerhetsbältet. Kontrollera att spännet på säkerhetsbältet har fästs ordentligt (figur 12B).

7. Haka fast brickan i den avtagbara barnstolen genom att skjuta de sidoplacerade handtagen utåt, fäst sedan brickan med hjälp av den mittersta knappen för fasthakning (G) som sitter på båda sidor om barnstolen (se figur 13A/13B). Stabilisatorerna (H) som sitter på sidorna om knappen för fasthakning har till funktion att garantera brickans stabilitet; kontrollera att brickan är fasthakad, åtminstone på en punkt, i fasthakningsknappen och aldrig bara i stabilisatorerna (figur 13C). Brickan kan regleras i tre olika lägen (figur 13D).

HUR DEN STÄNGS OCH TRANSPORTERAS

8. Haka loss brickan med hjälp av handtagen på sidorna på det sätt som förklarats i punkt 2.

9. Tryck på knappen för friläggning (K) som sitter på ryggstödet nedre del, på det sätt som visas i figur 14A, dra ryggstödet A uppåt och sänk sedan ned det (figur 14B) tills det stängs.

10. Sätt fast brickan i knapparna H genom att placera den på det sätt som visas i figur 15 för att göra produkten så kompakt som möjligt inför transporten.

11. Spänn fast de nedre fästremmarna (E) genom att

dra dem över brickan på det sätt som visas i figur 16.

12. Det är möjligt att transportera den avtagbara barnstolen på ett bekvämt sätt genom att använda de bakre remmarna (D) på det sätt som visas i figur 17. För att göra detta är det möjligt att ställa in längden på remmen, vid behov.

ATT TA BORT DELARNA I TYG

13. För att ta av tyget från ryggstödet ska man haka loss gummibanden på tygets baksida (figur 18A/18B), dra sedan ut fästspontarna som är placerade på tygets bakre del (figur 19) ur strukturen.

14. För att sätta på tyget på ryggstödet ska man följa indikationerna i punkt 13 i omvänd ordning och först föra in fästspontarna i den övre delen av strukturen och sedan fästa gummibanden i deras hakar.

15. För att ta av tyget från sätet ska man vända upp och ned på strukturen och sedan haka loss gummibanden från deras hakar på den nedre delen av sätet (figur 20A/20B), haka sedan loss gummibanden som sitter på sitsens övre del (figur 21A/21B).

16. För att sätta på tyget på sitsen ska man följa indikationerna i punkt 14 i omvänd ordning och först sätta fast gummibanden i deras hakar på den övre delen av sitsen och därefter sätta fast de andra gummibanden i deras hakar på den nedre delen av sitsen. Kom ihåg att dra säkerhetsbältets ren genom springan i tyget.

CZ NÁVOD NÁSTAVEC NA ŽIDLI MODE

DŮLEŽITÉ: PŘED POUŽITÍM SI POZORNĚ PŘEČTĚTE TENTO NÁVOD K POUŽITÍ, ABYSTE NEOHROZILI BEZPEČNOST VAŠEHO DÍTĚTE. USCHOVEJTE PRO PŘÍPADNÉ DALŠÍ POUŽITÍ. DÍTĚ BY SE MOHLO ZRANIT, POKUD SE NEBUDETE ŘIDIT TÍMTO NÁVODEM! UPOZORNĚNÍ: PŘED POUŽITÍM ODSTRANĚTE A VYHOĎTE IGELOVÉ SÁČKY A VŠECHNY ČÁSTI OBALU VÝROBKU NEBO JE ALESPŇ USCHOVEJTE MIMO DOSAH DĚTÍ!

UPOZORNĚNÍ

- **UPOZORNĚNÍ:** Nikdy nenechávejte dítě bez dozoru.
- **UPOZORNĚNÍ:** Používejte vždy upínací systémy a zkontrolujte, zda jsou správně sestaveny.
- **UPOZORNĚNÍ:** Používejte vždy upevňovací systém židle a před použitím zkontrolujte, zda je správně sestaven.
- **UPOZORNĚNÍ:** Před použitím vždy prověřte bezpečnost a stabilitu zvedátka židle na židli pro dospělé.
- **UPOZORNĚNÍ:** Nepoužívejte toto zvedátko židle na stoličkách nebo lavičkách.
- **UPOZORNĚNÍ:** Tento výrobek je vhodný pro děti, které jsou schopny samostatně sedět, a pro děti do tří let nebo s maximální hmotností do 15 kg.
- Doporučené minimální rozměry židle pro dospělé při použití tohoto výrobku jsou: šířka sedací plochy 290 mm; hloubka sedací plochy 320 mm; výška opěrky zad 210 mm.
- Zkontrolujte, zda je židle pro dospělé, na které je zvedátko židle namontováno, umístěna v takové poloze, ve které se dítě nemůže svými nožičkami odrazit od stolu nebo od jakéhokoli jiného předmětu a způsobit tak převrácení židle pro dospělé, na které je zvedátko umístěno.
- Nepoužívejte toto zvedátko, pokud jakákoliv jeho část chybí, je roztržena či poškozena.
- Nepoužívejte jiné doplňky nebo náhradní díly než ty, které jsou schváleny výrobcem.
- Nepoužívejte nikdy toto zvedátko na nestabilních nebo rozbitých židlích, skládacích židlích, židlích s opěrkami pro ruce nebo na houpacích židlích.
- Nikdy neposazujte do zvedátka najednou více než jedno dítě.
- Před připevněním zvedátka židle na sedací plochu vždy zkontrolujte, zda je podlaha a sedací plocha židle v dokonale vodorovné poloze, výrobek nepoužívejte na šikmých podlahách.
- Nedovolte, aby si v blízkosti zvedátka židle hrály děti bez dozoru.
- Nepřipevňujte výrobek na dětské sedačky.
- Použití výrobku na vyvýšeném povrchu je velmi nebezpečné.
- Nenechávejte na zvedátko židle malé předměty, které může dítě spolknout.
- Nepoužívejte zvedátko židle v blízkosti šňůr od záclon, oken nebo zdrojů tepla.

- Nepoužívejte nikdy výrobek jako záchranný kruh do vody nebo křesílko u bazénu.
- Pokud zvedátko nepoužíváte, umístěte je mimo dosah dětí.
- Nepoužívejte zvedátko židle na podlaze.
- Dlouhodobé vystavení slunečnímu záření může způsobit změnu odstínu barvy výrobku. Pokud necháte zvedátko židle stát dlouho na slunci, předtím než do něj dítě znovu posadíte, počkejte několik minut dokud nevychladne.

ČÁSTI:

- A - Opěrka zad
- B - Sedací plocha
- C - Bezpečnostní pásy
- D - Zadní připevňovací popruhy
- E - Spodní připevňovací popruhy
- F - Snímatelný pultík
- G - Tlačítko na připevnění pultíku
- H - Stabilizátory připevnění pultíku
- I - Výškově nastavitelné nohy
- J - Tlačítka na úpravu výšky
- K - Tlačítko na odepnutí opěrky zad
- L - Indikátory výškového nastavení

DOPORUČENÝ ZPŮSOB ČIŠTĚNÍ A ÚDRŽBY:

Údržba a čištění výrobku musí být prováděna pouze dospělou osobou.

Pravidelně kontrolujte nástavec na židli, abyste si ověřili, zda není rozbitý, poškozený nebo nějaká část nechybí: v tom případě jej nepoužívejte.

Části z umělé hmoty čistěte vlhkým hadříkem.

Pultík je možné mýt v myčce na nádobí.

Textilní části čistěte vlhkým hadříkem.

MONTÁŽ:

1. Rozepněte spodní připevňovací popruhy (E) tak, jak je znázorněno na obrázku 1;

2. Tlačte směrem ven příslušné postranní rukojeti tak, jak je znázorněno na obrázku 2 a odstraňte pultík (F) z nástavce na židli.

3. Zvedněte opěrku zad (A) tak, jak je znázorněno na obrázku 3A, zatlačte ji směrem dolů tak, jak je znázorněno na obrázku 3B a zajistěte ji ve svislé poloze; po dosažení správné polohy uslyšíte cvaknutí pojistky.

4. Nástavec na židli je nastavitelný do 3 různých výškových poloh; pokud chcete upravit výšku sedátka, vyjměte dítě z nástavce na židli a obraťte kostru tak, jak je znázorněno na obrázku 4. Nyní je možné upravit nohu tak, že ji vysunete směrem ven až do požadované polohy (obrázek 5).

Po zvolení výšky se ujistěte, zda je noha (I) správně zajištěna. Uslyšíte zavaknutí pojistky. Zopakujte tento úkon i u druhé nohy.

Pokud chcete výšku snížit, stiskněte tlačítko (J) na bocích sedátka a zasuňte nohu do kostry (obrázek 6), dokud nedosáhnete požadované polohy.

UPOZORNĚNÍ! Aby stabilita nástavce na židli nebyla ohrožena je důležité se ujistit, zda jsou obě nohy nastaveny do stejné výšky. Zkontrolujte, zda jsou indikátory výškového nastavení (L) stejné u obou nohou!

5. Položte nástavec na židli (obrázek 7); pro použití tohoto výrobku doporučujeme, aby židle měla minimální rozměry znázorněné na obrázku 8. Zapněte zadní přípevňovací popruhy (D) tak, že je provléknete za operadlem židle jako na obrázku 9 a spodní přípevňovací popruhy (E) protáhněte kolem sedadla jako na obrázku 10; zacvaknutí pojistky potvrdí správné přípevnění.

Táhněte za volný konec popruhů D a E a upravte jejich délku tak, aby byly dobře napnuté a nástavec byl pevně připoután k židli (obrázek 11).

6. Po přípevnění nástavce na židli na něj můžete posadit dítě následujícím způsobem:

- a. Rozepněte jazyčky třibodového bezpečnostního pásu (C) tak, jak je znázorněno na obrázku 12A.
- b. Posadte dítě na nástavec na židli a zajistěte je bezpečnostními pásy. Zkontrolujte, zda jsou jazyčky pásů správně upevněny (obrázek 12B).

7. Přípevněte pultík k nástavci na židli tak, že zatáhnete za příslušné postranní rukojeti směrem ven a připevníte jej pomocí centrálního tlačítka na přípevnění (G), nacházejícího se po obou stranách nástavce (viz obrázek 13A/13B). Stabilizátory (H) po stranách tlačítka na přípevnění slouží k zajištění stability pultíku; ujistěte se, zda je pultík připevněn alespoň v jednom bodě k tlačítku na přípevnění a ne pouze ke stabilizátorům (obrázek 13C). Pultík je nastavitelný do 3 různých poloh (obrázek 13D).

SLOŽENÍ A PŘEPRAVA

8. Zatlačte na postranní rukojeti tak, jak je popsáno v bodě 2 a odstraňte pultík.

9. Stiskněte tlačítko na odepnutí (K) umístěné dole na opěrce zad tak, jak je znázorněno na obrázku 14A, táhněte opěrku zad A směrem nahoru a sklopte ji (obrázek 14B) až do zavřené polohy.

10. Umístěte pultík do polohy znázorněné na obrázku 15 a přípevněte jej k tlačítkům H tak, aby byl výrobek při přepravě co nejskladnější.

11. Protáhněte spodní přípevňovací popruhy (E) nad pultíkem jako na obrázku 16 a zapněte je.

12. Nástavec na židli můžete pohodlně přenášet pomocí zadních popruhů (D) tak, jak je znázorněno na obrázku 17. Pro přenášení je možné upravit délku popruhů podle potřeby.

SEJMUTÍ LÁTKOVÉHO POTAHU

13. Pokud chcete sejmut látkový potah z opěrky zad, odepněte gumičky na rubu potahu (obrázek

18A/18B) z příslušných putek a nakonec vyvlékněte z kostry přípevňovací jazyčky nacházející se v horní části potahu (obrázek 19).

14. Pokud chcete látkový potah opěrky zad znovu navléknout, postupujte opačně, než je popsáno v bodě 13. Nejdříve navlékněte přípevňovací jazyčky na horní část kostry a potom připevněte gumičky k příslušným poutkům.

15. Pokud chcete sejmut potah ze sedátka, obraťte kostru a odepněte gumičky z příslušných putek na spodní části sedátka (obrázek 20A/20B); potom odepněte gumičky z putek v horní části sedátka (obrázek 21A/21B).

16. Pokud chcete potah sedátka znovu navléknout, postupujte opačně, než je popsáno v bodě 14. Nejdříve připněte gumičky k poutkům v horní části sedátka a potom ostatní gumičky k příslušným poutkům na spodní části sedátka. Nezapomeňte provléknout bezpečnostní pásy otvorem v látkovém potahu.

PL INSTRUKCJE STOSOWANIA PODSTAWKI MODE DO FOTELIKA

WAŻNE: PRZED UŻYCIEM NALEŻY ZAPOZNAĆ SIĘ DOKŁADNIE Z NINIEJSZYMI INSTRUKCJAMI, ABY NIE NARAZIĆ DZIECKA NA NIEBEZPIECZEŃSTWO. INSTRUKCJE NALEŻY ZACHOWAĆ DO PÓŹNIEJSZYCH KONSULTACJI. DZIECKO MOŻE DOZNAĆ URAZÓW, W RAZIE NIE PRZESTRZEGANIA NINIEJSZYCH INSTRUKCJI.

OSTRZEŻENIE: PRZED UŻYCIEM NALEŻY USUNĄĆ EWENTUALNE PLASTYKOWE WORECZKI I WSZYSTKIE ELEMENTY OPAKOWANIA PRODUKTU. WSPOMNIANE CZĘŚCI OPAKOWANIA NALEŻY TRZYMAĆ Z DALEKA OD DZIECI.

OSTRZEŻENIA

- **OSTRZEŻENIE:** Nie pozostawiać nigdy dziecka bez nadzoru.
- **OSTRZEŻENIE:** Stosować zawsze systemy przytrzymujące i upewnić się, czy są poprawnie zamontowane.
- **OSTRZEŻENIE:** Stosować zawsze system mocowania do krzesła i upewnić się, czy został prawidłowo zamontowany.
- **OSTRZEŻENIE:** Przed użytkowaniem sprawdzić zawsze, czy nakładka jest zamocowana do krzesła w bezpieczny i stabilny sposób.
- **OSTRZEŻENIE:** Nie używać nakładki na taboretach czy ławkach.
- **OSTRZEŻENIE:** Produkt nadaje się dla dzieci, które umieją samodzielnie siedzieć - w wieku poniżej 3 lat, o ciężarze poniżej 15 kg.
- Minimalne wymiary krzesła zalecane do użytkowanie tego wyrobu wynoszą: szerokość siedziska 290 mm; głębokość siedziska 320 mm; wysokość oparcia 210 mm.
- Upewnić się, czy krzesło, na którym jest zamontowana nakładka znajduje się w pozycji uniemożliwiającej dziecku odepchnięcie się nóżkami od stołu lub od innego elementu. Mogłoby to spowodować wyrwanie krzesła podtrzymującego nakładkę.
- Nie używać nakładki, jeżeli jakkolwiek jej część jest uszkodzona, zerwana lub zagubiona.
- Nie stosować akcesoriów lub części zamiennych innych, niż dostarczone i/lub zalecane przez producenta.
- Nie montować nigdy nakładki na krzesłach niestabilnych lub uszkodzonych, na krzesłach składanych lub wyposażonych w oparcia na ręce.
- Nie zezwalać, by z nakładki korzystało jednocześnie kilkoro dzieci.
- Przed zamocowaniem nakładki do siedziska krzesła, należy zawsze sprawdzać, czy posadzka i siedzisko są poziome. Nie używać produktu na krzesłach stojących na pochylonej posadzce.
- Nie dopuszczać, aby inne dzieci bawiły się bez nadzoru w pobliżu nakładki na krzesło.

- Nie instalować produktu na krzesłku do karmienia.
- Używanie produktu na podwyższonych powierzchniach jest niebezpieczne.
- Nie pozostawiać nigdy na nakładce małych przedmiotów, które dziecko mogłoby połknąć.
- Nie używać nakładki w pobliżu sznurów do firan lub blisko okien czy źródeł ciepła.
- Nie używać nigdy produktu do utrzymywania dziecka na powierzchni wody lub jako fotelika do zabawy w basenie.
- Kiedy nie używa się nakładki, należy ją przechowywać w miejscu niedostępnym dla dzieci.
- Nie używać nakładki na krzesło bezpośrednio na podłodze.
- Przedłużone wystawianie produktu na działanie promieni słonecznych może spowodować przebarwienie materiałów, z których został wykonany. Po dłuższym wystawieniu produktu na działanie wysokiej temperatury, odczekać kilka minut przed jego użytkowaniem.

ELEMENTY SKŁADOWE:

- A – Oparcie
- B – Siedzisko
- C – Pasy bezpieczeństwa
- D – Tylne pasy mocujące
- E - Dolne pasy mocujące
- F – Wyjmowany stolik
- G - Guzik do mocowania stolika
- H - Stabilizatory do mocowania stolika
- I - Regulowane nożki
- J – Guziki do regulacji wysokości
- K – Guzik do odcepienia oparcia
- L – Wskaźniki regulacji wysokości

RADY DOTYCZĄCE CZYSZCZENIA I KONSERWACJI:

Czyszczenie i konserwacja powinny być prowadzone wyłącznie przez osobę dorosłą.

Kontrolować okresowo podstawkę do fotelika, aby wykluczyć ewentualne pęknięcia, uszkodzenia lub znaleźć brakujące części: w razie powyższych wad nie należy używać fotelika.

Czyszczyć plastikowe części szmatką zwilżoną w wodzie.

Stolik może być myty w zmywarce do naczyń.

Czyszczyć części z tkaniny szmatką zwilżoną w wodzie.

INSTALACJA:

1. Odpiąć dolne pasy mocujące (E) zgodnie z ilustracją na rysunku nr 1;

2. Wyjąć stolik (F) z podstawki fotelika odciągając na zewnątrz odpowiednie uchwyty boczne zgodnie z rysunkiem nr 2;

3. Podnieść oparcie (A) zgodnie z rysunkiem 3A, blokując je w pozycji pionowej i dociskając oparcie w dół zgodnie z rysunkiem 3B. Kliknięcie oznacza, że oparcie zostało umieszczone we właściwej pozycji.

4. Podstawka do fotelika posiada trójpozycyjną regulację wysokości. W celu wyregulowania wysokości siedziska, po wyjęciu dziecka z podstawki do fotelika, należy przewrócić strukturę zgodnie z rysunkiem 4. Następnie można wyregulować nóżkę, wysuwając ją na zewnątrz do wybranej pozycji (rysunek 5).

Po wybraniu wysokości, należy upewnić się, że nóżka (I) została właściwie zablokowana, co zostanie potwierdzone przez specyficzne kliknięcia. Należy powtórzyć powyższą operację, aby wyregulować drugą nogę.

Aby obniżyć wysokość, należy wcisnąć guzik (J) umieszczony po bokach siedziska, przesuwając nogę w kierunku do wewnątrz struktury (rysunek 6) aż do wymaganej pozycji.

OSTRZEŻENIE! Należy upewnić się czy nogi zostały wyregulowane na takim samym poziomie, aby nie naruszyć stabilności podstawki do fotelika. Sprawdzić czy wskaźniki regulacji wysokości (L) są takie same na obu nogach.

5. Umieścić fotelik na podstawce (rysunek 7). Przy stosowaniu tego produktu zaleca się, aby siedzisko posiadało minimalne wymiary wskazane na rysunku 8. Zaczepić tylne pasy mocujące (D) przepuszczając je z tyłu oparcia siedziska zgodnie z rysunkiem 9 i dolne pasy mocujące (E) przepuszczając je wokół siedziska zgodnie z rysunkiem 10. Upewnić się, że urządzenie wygeneruje charakterystyczne kliknięcia, które potwierdza poprawne zamocowanie produktu. Pociągnąć za wolną końcówkę pasów D i E, aby wyregulować długość, właściwie naciągnąć pasy i dobrze przymocować fotelik do siedzenia (rysunek 11).

6. Po przymocowaniu fotelika do podstawki i do oparcia siedzenia, można posadzić dziecko w następujący sposób:

- a. Odpiąć widełki pasa bezpieczeństwa w trzech punktach (C) zgodnie z rysunkiem 12 A.
- b. Posadzić dziecko na podstawce do fotelika, a następnie zapiąć pasem bezpieczeństwa. Sprawdzić czy widełki pasa zostały przymocowane poprawnie (rysunek 12B).

7. Zaczepić stolik do podstawki do fotelika pociągając na zewnątrz za odpowiednie uchwyty boczne, mocując stolik przy pomocy środkowego guzika zaczepowego (G) umieszczonego po obu stronach podstawki (patrz rysunek 13A/13B). Stabilizatory (H) znajdujące się po bokach guzika mocującego służą do zagwarantowania stabilności stolika. Upewnić się czy stolik został zaczepiony przynajmniej w jednym punkcie guzika mocującego i nigdy tylko do stabilizatorów (rysunek 13C). Stół posiada trójpozycyjną regulację (rysunek 13D).

ZAMYKANIE I TRANSPORT

8. Wyjąć stolik pociągając za boczne uchwyty zgodnie z punktem 2.

9. Wcisnąć guzik odłączenia (K) umieszczony w dol-

nej części oparcia, zgodnie z rysunkiem 14A, pociągnąć do góry oparcie A i obniżyć je (rysunek 14B) do pozycji zamknięcia.

10. Przymocować stolik do guzików (H), umieszczając go zgodnie z rysunkiem 15 w taki sposób, aby zmniejszyć maksymalnie wymiary produktu do transportu.

11. Zapiąć dolne pasy mocujące (E) przepuszczając je powyżej stolika jak na rysunku 16.

12. Można transportować wygodnie podstawkę do fotelika przy pomocy tylnych pasów (D) jak na rysunku 17. Aby tego dokonać, można wyregulować odpowiednio długość pasa.

WYJMOVANIE CZĘŚCI WYKONANYCH Z TKANINY

13. Aby wyjąć część oparcia wykonaną z tkaniny, należy odzepić od odpowiednich wsporników gumki umieszczone w tylnej części obicia (rysunek 18A/18B), a następnie wysunąć ze struktury języczki mocujące umieszczone w tylnej części tkaniny (rysunek 19).

14. Aby odzepić część oparcia wykonaną z tkaniny, należy postępować zgodnie z zaleceniami przedstawionymi w punkcie 13, umieszczając najpierw języczki mocujące w górnej części struktury i mocując następnie gumki do odpowiednich wsporników.

15. Aby usunąć obicie siedziska, należy przewrócić strukturę i odzepić gumki od odpowiednich wsporników w części dolnej siedziska (rysunek 20A/20B). Następnie należy odłączyć gumki od wsporników umieszczonych w górnej części siedziska (rysunek 21A/21B).

16. Aby doczepić część wykonaną z tkaniny, należy przeprowadzić czynności opisane w punkcie 14 w odwrotnej kolejności, zaczepiając najpierw gumki do wsporników na siedzisku górnym i mocując pozostałe gumki do odpowiednich zaczepów w dolnej części siedziska. Należy pamiętać o przepuszczeniu pasa bezpieczeństwa przez otwór w obiciu z tkaniny.

GR ΟΔΗΓΙΕΣ ΑΝΥΨΩΤΙΚΟΥ ΚΑΘΙΣΜΑΤΟΣ ΓΙΑ ΚΑΡΕΚΛΑ «MODE»

ΣΗΜΑΝΤΙΚΟ: ΠΡΙΝ ΑΠΟ ΤΗ ΧΡΗΣΗ ΔΙΑΒΑΣΤΕ ΠΡΟΣΕΚΤΙΚΑ ΑΥΤΕΣ ΤΙΣ ΟΔΗΓΙΕΣ ΓΙΑ ΝΑ ΜΗΝ ΘΕΣΕΤΕ ΣΕ ΚΙΝΔΥΝΟ ΤΗΝ ΑΣΦΑΛΕΙΑ ΤΟΥ ΠΑΙΔΙΟΥ ΣΑΣ ΚΑΙ ΚΡΑΤΗΣΤΕ ΤΙΣ ΓΙΑ ΜΕΛΛΟΝΤΙΚΗ ΑΝΑΦΟΡΑ. Η ΑΣΦΑΛΕΙΑ ΤΟΥ ΠΑΙΔΙΟΥ ΣΑΣ ΕΙΝΑΙ ΣΕ ΚΙΝΔΥΝΟ ΕΑΝ ΔΕΝ ΑΚΟΛΟΥΘΗΣΕΤΕ ΠΡΟΣΕΚΤΙΚΑ ΑΥΤΕΣ ΤΙΣ ΟΔΗΓΙΕΣ ΧΡΗΣΕΩΣ

ΠΡΟΣΟΧΗ: ΠΡΙΝ ΑΠΟ ΤΗ ΧΡΗΣΗ ΑΦΑΙΡΕΣΤΕ ΚΑΙ ΑΠΟΜΑΚΡΥΝΕΤΕ ΤΥΧΟΝ ΠΛΑΣΤΙΚΕΣ ΣΑΚΟΥΛΕΣ ΚΑΙ ΤΑ ΥΠΟΛΟΙΠΑ ΥΛΙΚΑ ΣΥΣΚΕΥΑΣΙΑΣ ΤΟΥ ΑΝΥΨΩΤΙΚΟΥ ΚΑΘΙΣΜΑΤΟΣ, ΚΑΙ ΚΡΑΤΗΣΤΕ ΤΑ ΜΑΚΡΙΑ ΑΠΟ ΤΑ ΠΑΙΔΙΑ

ΠΡΟΕΙΔΟΠΟΙΗΣΙΣ

- **ΠΡΟΣΟΧΗ:** μην αφήνετε ποτέ το παιδί χωρίς επίβλεψη.
- **ΠΡΟΣΟΧΗ:** να χρησιμοποιείτε πάντα τις ζώνες ασφαλείας και να βεβαιώνετε ότι είναι σωστά συναρμολογημένες.
- **ΠΡΟΣΟΧΗ:** να χρησιμοποιείτε πάντα τα λουριά στερέωσης του καθίσματος και να βεβαιώνετε, πριν από τη χρήση, ότι το κάθισμα είναι σωστά τοποθετημένο.
- **ΠΡΟΣΟΧΗ:** πριν από τη χρήση, ελέγχετε πάντα την ασφάλεια και τη σταθερότητα του καθίσματος φαγητού στην καρέκλα του ενήλικου.
- **ΠΡΟΣΟΧΗ:** μη χρησιμοποιείτε αυτό το κάθισμα φαγητού πάνω σε скаμνιά, πάγκους ή παγκάκια.
- **ΠΡΟΣΟΧΗ:** αυτό το προϊόν είναι κατάλληλο για παιδιά που μπορούν να κάθονται από μόνα τους και μέχρι την ηλικία των 3 ετών ή το μέγιστο βάρος των 15 κιλών.
- Το ελάχιστο μέγεθος της καρέκλας του ενήλικου που συνιστάται για τη χρήση αυτού του προϊόντος είναι: πλάτος του καθίσματος 290 χιλιοστά, μήκος του καθίσματος 320 χιλιοστά, ύψος της πλάτης 210 χιλιοστά.
- Βεβαιωθείτε ότι η καρέκλα του ενήλικου, όπου είναι τοποθετημένο το κάθισμα φαγητού, βρίσκεται σε μία θέση που το παιδί δεν μπορεί να χρησιμοποιήσει τα πόδια του για να σπρώξει το τραπέζι ή οποιαδήποτε άλλη κατασκευή και να προκαλέσει την ανατροπή της καρέκλας του ενήλικου που στηρίζει το κάθισμα φαγητού.
- Μη χρησιμοποιείτε το κάθισμα φαγητού αν κάποιο τμήμα του είναι σπασμένο, σχισμένο ή απουσιάζει.
- Μη χρησιμοποιείτε αξεσουάρ ή ανταλλακτικά διαφορετικά από εκείνα που εγκρίνονται από τον κατασκευαστή. Μη χρησιμοποιείτε ποτέ το κάθισμα φαγητού πάνω σε σπασμένες, ασταθείς, πτυσσόμενες, κουνιστές ή με μπράτσα καρέκλες.
- Μη χρησιμοποιείτε το κάθισμα φαγητού με περισσότερα από ένα παιδί κάθε φορά.
- Πριν στερεώσετε το κάθισμα φαγητού στη καρέκλα, ελέγχετε πάντα ότι το δάπεδο και το κάθισμα της καρέκλας είναι εντελώς επίπεδα, μη χρησιμοποιείτε την καρέκλα με το κάθισμα φαγητού, πάνω σε δάπεδα που παρουσιάζουν κάποια κλίση.

- Μην επιτρέπετε σε άλλα παιδιά να παίζουν χωρίς επίβλεψη κοντά στο κάθισμα φαγητού.
- Μην τοποθετείτε το προϊόν πάνω σε καρεκλάκια φαγητού.
- Είναι επικίνδυνο να χρησιμοποιείτε το προϊόν πάνω σε υπερυψωμένες επιφάνειες.
- Μην αφήνετε πάνω στο κάθισμα φαγητού, μικροαντικείμενα που μπορεί να τα καταπιεί το παιδί.
- Μη χρησιμοποιείτε το κάθισμα φαγητού κοντά σε κορδόνια κουρτινών, κοντά σε παράθυρα ή πηγές υψηλής θερμότητας.
- Μη χρησιμοποιείτε ποτέ το προϊόν ως σωσίβιο ή πολυθρόνα για πισίνες.
- Όταν δεν χρησιμοποιείται, κρατήστε το κάθισμα φαγητού μακριά από το παιδί.
- Μη χρησιμοποιείτε το κάθισμα φαγητού στο δάπεδο.
- Η παρατεταμένη έκθεση στον ήλιο μπορεί να προκαλέσει αλλαγές στο χρώμα του προϊόντος. Μετά από μια παρατεταμένη έκθεση του προϊόντος σε υψηλές θερμοκρασίες, περιμένετε μερικά λεπτά πριν τοποθετήσετε το παιδί μέσα στο προϊόν.

ΕΞΑΡΤΗΜΑΤΑ:

- A - Πλάτη
- B - Κάθισμα
- C - Ζώνες ασφαλείας
- D - Πίσω μίαντες στερέωσης
- E - Κάτω μίαντες στερέωσης
- F - Αφαιρούμενος δίσκος σερβιρίσματος
- G - Κουμπί σύνδεσης του δίσκου σερβιρίσματος
- H - Σταθεροποιητές σύνδεσης του δίσκου σερβιρίσματος
- I - Ρυθμιζόμενα ως προς το ύψος πόδια
- J - Κουμπιά ρύθμισης ύψους
- K - Κουμπιά αποσύνδεσης της πλάτης
- L - Δείκτες ρύθμισης ύψους

ΣΥΜΒΟΥΛΕΣ ΓΙΑ ΤΟΝ ΚΑΘΑΡΙΣΜΟ ΚΑΙ ΤΗ ΣΥΝΤΗΡΗΣΗ:

Η διαδικασία καθαρισμού και συντήρησης πρέπει να εκτελείται μόνο από έναν ενήλικα. Ελέγχετε τακτικά την ακεραιότητα του ανυψωτικού καθίσματος. Σε περίπτωση που το ανυψωτικό κάθισμα έχει υποστεί ζημιά ή απουσιάζουν τμήματά του, μην το χρησιμοποιείτε. Χρησιμοποιείτε μόνο νερό και ένα απαλό νοτισμένο πανάκι για να καθαρίζετε τα πλαστικά τμήματα. Ο δίσκος σερβιρίσματος πλένεται στο πλυντήριο πιάτων. Καθαρίζετε τα υφασμάτινα τμήματά του με ένα πανάκι νοτισμένο με νερό.

ΤΟΠΟΘΕΤΗΣΗ:

1. Λύστε τους κάτω μίαντες στερέωσης (E) όπως φαίνεται στο σχέδιο 1.
2. Αποσυνδέστε τον δίσκο σερβιρίσματος (F) από το ανυψωτικό κάθισμα, ανασηκώνοντας τις ειδικές πλάι-νές λαβές όπως στο σχέδιο 2.
3. Σηκώστε τη πλάτη (A) όπως υποδεικνύεται στο σχέδιο 3A και πιέστε την προς τα κάτω για να την ασφαλίσετε στην κατακόρυφη θέση, όπως υποδεικνύεται στο σχέδιο 3B. Θα ακουστεί ένα "Κλικ" που επιβεβαι-

ώνει τη σωστή σύνδεση.

4. Το ανυψωτικό κάθισμα ρυθμίζεται σε 3 διαφορετικά ύψη. Για να ρυθμίσετε το ύψος του καθίσματος, αφού πριν έχετε βγάλει το παιδί από το ανυψωτικό κάθισμα, αναποδογυρίστε το όπως υποδεικνύεται στο σχέδιο 4. Μετά προσαρμόστε τα πόδιασύροντάς τα προς τα έξω, μέχρι να φτάσουν στην επιθυμητή θέση(σχέδιο 5).

Αφού επιλέξετε το ύψος, βεβαιωθείτε ότι το πόδι (I) έχει ασφαλίσει σωστά, θα ακουστεί ένα "Κλικ". Επαλλάξτε την ίδια διαδικασία για να ρυθμίσετε και το άλλο πόδι.

Για να μειώσετε το ύψος, πιέστε το κουμπί (J) που βρίσκεται στις πλευρές του καθίσματος, σύροντας το πόδι προς το εσωτερικό της κατασκευής (σχέδιο 6) μέχρι να φτάσει στην επιθυμητή θέση.

ΠΡΟΣΟΧΗ! Είναι σημαντικό να βεβαιωθείτε ότι τα πόδια έχουν ρυθμιστεί στο ίδιο ύψος, για να μην επηρεαστεί η σταθερότητα του ανυψωτικού καθίσματος. Βεβαιωθείτε ότι οι δείκτες ρύθμισης ύψους (L) είναι ίδιοι και για τα δύο πόδια.

5. Τοποθετήστε το ανυψωτικό κάθισμα πάνω στη καρέκλα (σχέδιο 7). Όταν χρησιμοποιείτε αυτό το ανυψωτικό κάθισμα συνιστάται να το τοποθετείτε σε καρέκλες των οποίων οι ελάχιστες διαστάσεις είναι σύμφωνες με αυτές που υποδεικνύονται στο σχέδιο 8. Δέστε τους πίσω ιμάντες στερέωσης (D) περνώντας τους πίσω από τη πλάτη της καρέκλας, όπως υποδεικνύεται στο σχέδιο 9 και τους κάτω ιμάντες στερέωσης (E) γύρω από το κάθισμα της καρέκλας όπως υποδεικνύεται στο σχέδιο 10. Βεβαιωθείτε ότι ακούγεται το "Κλικ" που επιβεβαιώνει τη σωστή σύνδεση.

Τραβήξτε το ελεύθερο άκρο των ιμάντων D και E για να ρυθμίσετε το μήκος έτσι ώστε να τεντώσουν και το ανυψωτικό κάθισμα να στερεωθεί καλά στην καρέκλα (σχέδιο 11).

6. Μετά τη στερέωση του ανυψωτικού καθίσματος στο κάθισμα και στη πλάτη της καρέκλας, μπορείτε να τοποθετήσετε το παιδί με τον εξής τρόπο:

a. Αποσυνδέστε τις πόρπες από τις ζώνες ασφαλείας τριών σημείων (C) όπως υποδεικνύεται στο σχέδιο 12A.

b. Τοποθετήστε το παιδί στο ανυψωτικό κάθισμα και ασφαλίστε το με τις ζώνες ασφαλείας. Βεβαιωθείτε ότι οι πόρπες των ζωνών έχουν στερεωθεί σωστά (σχέδιο 12B).

7. Συνδέστε τον δίσκο σερβιρίσματος με το ανυψωτικό κάθισμα, περιστρέφοντας προς τα έξω τις ειδικές πλαϊνές λαβές και στερεώνοντάς τες με το κεντρικό κουμπί σύνδεσης (G) που υπάρχει και στις δύο πλευρές του ανυψωτικού καθίσματος (βλ. σχέδιο 13A/13B). Οι σταθεροποιητές (H) που υπάρχουν στις πλευρές του κουμπιού σύνδεσης, αποβλέπουν στην εξασφάλιση της σταθερότητας του δίσκου. Βεβαιωθείτε ότι ο δίσκος είναι συνδεδεμένος τουλάχιστον με το ένα κουμπί σύνδεσης και ποτέ μόνο με τους σταθεροποιητές (σχέδιο 13C). Ο δίσκος ρυθμίζεται σε 3 διαφορετικές θέσεις (σχέδιο 13D).

ΚΛΕΙΣΙΜΟ ΚΑΙ ΜΕΤΑΦΟΡΑ

8. Αποσυνδέστε τον δίσκο ανασηκώνοντας τις πλαϊνές λαβές όπως φαίνεται στο σχέδιο 2.

9. Πιέστε το κουμπί αποσύνδεσης (K) που βρίσκεται στο κάτω μέρος της πλάτης, όπως υποδεικνύεται στο σχέδιο 14A, τραβήξτε προς τα πάνω τη πλάτη A και χαμηλώστε την (σχέδιο 14B) μέχρι να κλείσει.

10. Στερεώστε τον δίσκο στα κουμπιά H, τοποθετώντας τον όπως φαίνεται στο σχέδιο 15 έτσι ώστε το προϊόν να έχει μικρό μέγεθος για την μεταφορά.

11. Δέστε τους ιμάντες στερέωσης (E) περνώντας τους πάνω από τον δίσκο όπως στο σχέδιο 16.

12. Μπορείτε να μεταφέρετε άνετα το ανυψωτικό κάθισμα χρησιμοποιώντας τις πίσω ζώνες (D), όπως υποδεικνύεται στο σχέδιο 17, ρυθμίζοντας το μήκος των ζωνών όπως επιθυμείτε.

ΑΦΑΙΡΕΣΗ ΤΩΝ ΥΦΑΣΜΑΤΙΝΩΝ ΤΜΗΜΑΤΩΝ

13. Για να αφαιρέσετε το υφασμάτινο τμήμα της πλάτης, αποσυνδέστε από τα ειδικά στηρίγματα τα λάστιχα που βρίσκονται στο πίσω μέρος της επένδυσης (σχέδιο 18A/18B), μετά τραβήξτε και βγάλτε από την κατασκευή τα σημεία «αυτάκια» στερέωσης που βρίσκονται στο πάνω μέρος του υφάσματος (σχέδιο 19).

14. Για να τοποθετήσετε το υφασμάτινο τμήμα της πλάτης, ακολουθήστε την αντίθετη διαδικασία από αυτή που υποδεικνύεται στο σημείο 13, εισάγοντας πρώτα τα σημεία «αυτάκια» στερέωσης στο πάνω μέρος της κατασκευής και μετά στερεώνοντας τα λάστιχα στα ειδικά στηρίγματα.

15. Για να αφαιρέσετε την επένδυση του καθίσματος, αναποδογυρίστε το ανυψωτικό κάθισμα και αποσυνδέστε τα λάστιχα από τα ειδικά στηρίγματα στο κάτω μέρος του καθίσματος (σχέδιο 20A/20B). Συνεχίστε αποσυνδέοντας τα λάστιχα από τα στηρίγματα που βρίσκονται στο πάνω μέρος του καθίσματος (σχέδιο 21A/21B).

16. Για να τοποθετήσετε το υφασμάτινο τμήμα του καθίσματος, ακολουθήστε την αντίθετη διαδικασία από αυτή που υποδεικνύεται στο σημείο 14, βάζοντας πρώτα τα λάστιχα στα στηρίγματα στο πάνω κάθισμα και στη συνέχεια στερεώνοντας τα άλλα λάστιχα στους ειδικούς συνδέσμους στο κάτω μέρος του καθίσματος. Θυμηθείτε να περάσετε τη ζώνη ασφαλείας μέσα από την σχισμή που υπάρχει στην υφασμάτινη επένδυση.

TR MODE SANDALYE YÜK- SELTİCİ TALİMATLARI

ÖNEMLİ: ÜRÜNÜ KULLANMADAN ÖNCE, ÇOCUĞUNUZUN GÜVENLİĞİNİ TEHLİKEYE ATMAMAK İÇİN BU KULLANIM KILAVUZUNU DİKKATLE OKUYUNUZ. SONRAKİ KULLANIMLAR İÇİN SAKLAYINIZ. BU TALİMATLARA UYULMAZSA, BU DURUM ÇOCUĞUNUZ İÇİN KAZA İHTİMALİ İLE SONUÇLANABİLİR.

DİKKAT: KULLANIMDAN ÖNCE OLASI PLASTİK TORBALARI VE ÜRÜN AMBALAJINI OLUŞTURAN BÜTÜN PARÇALARI GİDERİNİZ VEYA HER HALÜKARDA ÇOCUKLARIN ULAŞAMAYACAKLARI YERLERDE MUHAFAZA EDİNİZ.

UYARILAR

- **DİKKAT:** Çocuğu asla denetimsiz bırakmayınız.
- **DİKKAT:** Daima emniyet kemerlerini kullanınız ve doğru şekilde monte olduğunu kontrol ediniz.
- **DİKKAT:** Daima sabitleme sistemini kullanınız ve kullanımdan önce yükseltici takıldıktan sonra sandalyeye iyice sabitlenmiş olduğunu daima kontrol ediniz.
- **DİKKAT:** Kullanımdan önce, daima sandalye üzerindeki yükselticinin güvenli ve sabit olduğunu kontrol ediniz.
- **DİKKAT:** Bu ürünü tabure ya da bank üzerinde kullanmayınız.
- **DİKKAT:** Bu ürün sırtı dik bir şekilde desteksiz oturabilen ve yaşları 3 yaşa kadar ile ağırlığı en fazla 15 kg olan çocuklar için uygundur.
- Bu ürünü kullanmak için yetişkin sandalyenin minimum boyutları bunlar olmalıdır: oturma yerinin genişliği 290 mm; oturma yerinin derinliği 320 mm; sırt dayanağın yüksekliği 210 mm.
- Sandalye yükselticisinin takılı olduğu yetişkin sandalyenin masa veya başka diğer eşyaları ayaklarını kullanarak
- itebileceği yerlerde kullanmayınız. Monte edilmiş sandalyenin devrilmesine neden olabilir.
- Bir parçanın kopuk, bozuk veya eksik olması durumunda ürünü kullanmayınız.
- Üretici tarafından verilmeyen ve onaylanmayan aksesuar, yedek parça ve başka parçalar takmayınız.
- Ürünü sabit olmayan, tekerlekli, katlanılabilen, salınan ya da kolları sandalyelerin üzerine takmayınız.
- Ürünü aynı zamanda birden fazla çocuk için kullanmayınız.
- Sandalye yükselticisini sandalyenin üzerine monte etmeden önce, daima sandalyenin konumlandırıldığı zemin ve sandalyenin oturma yerinin tamamen yatay olduğunu kontrol ediniz. Ürünü eğilimli zemin üzerinde bulunan sandalyeler üzerinde kullanmayınız.
- Başka çocukların sandalye yükselticinin yakınında denetimsiz olarak oynamalarına izin vermeyiniz.
- Ürünü bir mama sandalyesi üzerine takmayınız.
- Ürünü yüksek bir yüzey üzerinde kullanmak tehlikelidir.
- Ürün üzerinde çocuk tarafından yanlışlıkla yutulabilen küçük cisimler bırakmayınız.
- Sandalye yükselticisini perde kurdeleleri, pencere

- ya da ısı kaynaklarının yakınında kullanmayınız.
- Ürünü asla havuz içinde cankurtaran ya da yüzen koltuk olarak kullanmayınız.
- Kullanılmadığında ürünü çocukların erişemeyeceği bir yerde saklayınız.
- Ürünü direkt olarak zemin üzerinde kullanmayınız.
- Ürünü uzun süre güneş altında bırakmayınız: kumaş renginin solmasına neden olabilir. Ürün uzun süre yüksek sıcaklık altında kalmış ise, çocuğu içine yerleştirmeden önce birkaç dakika bekleyiniz.

ÜRÜNÜ OLUŞTURAN PARÇALAR:

- A - Sırt dayanağı
- B - Oturma kısmı
- C - Emniyet kemerleri
- D - Sabitleme arka kayışları
- Ê - Sabitleme alt kayışları
- F - Çıkarılabilir tepsi
- G - Tepsiyi kenetleme düğmesi
- H - Tepsiyi kenetleme dengeleyicileri
- I - Yüksekliği ayarlanabilir ayaklar
- J - Yükseklik ayarlama düğmeleri
- K - Sırt dayanağını çözmeye düğmesi
- L - Yükseklik ayar göstergeleri

TEMİZLİK VE BAKIM TAVSİYELERİ:

Temizlik ve bakım işlemleri sadece bir yetişkin tarafından gerçekleştirilmelidir.

Sandalye yükselticinin olası kırık parçalarını, hasarları veya eksik parçalarını denetlemek için bunu düzenli aralıklarla kontrol ediniz: Kırık, hasar veya eksik parçaların olması durumunda kullanmayınız. Plastik kısımları, su ile ıslatılmış bir bez ile temizleyiniz. Tepsisi bulaşık makinesinde yıkanabilir. Dokuma kısımları, su ile ıslatılmış bir bez ile temizleyiniz.

KURMA:

1. Şekil 1'de gösterilmiş olduğu gibi, sabitleme alt kayışlarını (E) çözünüz;
2. Şekil 2'de gösterilmiş olduğu gibi, özel yanal tutaklar üzerine dışa doğru baskı uygulayarak sandalye yükselticiden tepsiyi (F) çözünüz;
3. Sırt dayanağını (A) şekil 3A'da gösterilmiş olduğu gibi kaldırınız, şekil 3B'de gösterilmiş olduğu gibi aşağıya doğru iterek doğru pozisyonda kilitleyiniz; doğru pozisyona ulaşılmış olduğunu bildirmek için bir "Klik" sesi duyulacaktır.
4. Sandalye yükseltici 3 farklı yükseklikte ayarlanabilir; oturma kısmının yüksekliğini ayarlamak için, çocuğu sandalye yükselticiden çıkardıktan sonra gövdeyi 4.A şeklinde gösterilmiş olduğu gibi tepetaklak ediniz, bu noktada ayağın ayarlanması, ayak arzu edilen pozisyona kadar dışa doğru kaydırılarak mümkündür (şekil 5). Yükseklik seçildikten sonra, ayağın (I) doğru kilitlenmiş olduğunu kontrol ediniz, bir "Klik" sesi duyulacaktır. Diğer ayağı ayarlamak için aynı işlemi tekrarlayınız. Yüksekliği alçaltmak için, oturma kısmının yanlarında bulunan düğmeye (J) basarak, arzu edilen pozisyona erişilene kadar ayağı gövdenin iç kısmına doğru (şekil 6) kaydırınız.

DİKKAT! Sandalye yükselticinin dengesini tehlikeye atmamak için ayakların aynı yüksekliğe ayarlanmış olduklarının denetlenmesi önemlidir. Yükseklik ayarlama göstergelerinin (L) her iki ayak üzerinde de aynı olduklarını kontrol ediniz.

5. Sandalye yükselticiyi sandalye üzerinde konumlandırınız (şekil 7); bu ürünün kullanılması için sandalyenin şekil 8'de gösterilen minimum boyutlara sahip olması gereklidir. Sabitleme arka kayışlarını (D) şekil 9'da gösterilmiş olduğu gibi sandalyenin sırt dayanağının arkasından geçirerek kenetleyiniz ve sabitleme alt kayışlarını (E) şekil 10'da gösterildiği gibi oturma kısmı etrafında kenetleyiniz; doğru kenetlemenin gerçekleşmiş olduğunu belirten "Klik" sesini duyduğunuzdan emin olunuz.

Kayışların boyunu ayarlamak için bunların D ve E serbest uçlarını, kayışlar iyice gergin ve sandalye yükseltici sandalyeye iyice sabitlenmiş olacak şekilde çekiniz (şekil 11).

6. Sandalye yükseltici sandalyenin oturma kısmına ve sırt dayanağına kenetlendikten sonra çocuğu aşağıda belirtildiği gibi oturtabilirsiniz:

- Üç noktalı emniyet kemerlerinin (C) çatallarını şekil 12A'da gösterilmiş olduğu gibi çözünüz.
- Çocuğu emniyet kemerleri ile güvene alarak sandalye yükseltici üzerine yerleştiriniz. Kemerlerin çatallarının doğru sabitlenmiş olduklarını kontrol ediniz (şekil 12B).

7. Yanal özel tutaklar üzerinde dışa doğru baskı uygulayarak tepsiyi sandalye yükselticiye kenetleyiniz, yükselticinin her iki yanında bulunan merkezi kenetleme düğmesi ile (G) sabitleyiniz (bakınız şekil 13 A/13B). Kenetleme düğmesinin yanlarında bulunan dengeleyiciler (H) tepsinin dengesini sağlamaya yararlar; tepsinin en az bir noktada kenetleme düğmesine kenetlenmiş olduğunu kontrol ediniz, asla sadece dengeleyicilere kenetlenmiş olmamalıdır (şekil 13C). Tepsi, 3 farklı pozisyonda ayarlanabilir (şekil 13D).

KAPAMA VE TAŞIMA

8. 2. noktada açıklanmış olduğu gibi yan tutaklar üzerinde baskı uygulayarak tepsiyi çözünüz.

9. Şekil 14 A'da gösterilmiş olduğu gibi sırt dayanağının alçak kısmında bulunan çözme düğmesine (K) basınız, sırt dayanağını A yukarıya doğru, kapanma pozisyonuna ulaşıncaya kadar çekiniz (şekil 14B).

10. Tepsiyi, şekil 15'te gösterildiği gibi yerleştirerek, taşıma için ürünü mümkün olduğunca ufaltacak şekilde H düğmelerine sabitleyiniz.

11. Sabitleme alt kayışlarını (E), şekil 16'da gösterildiği gibi tepsi üzerinden geçirerek bağlayınız.

12. Sandalye yükselticiyi, şekil 17'de gösterildiği gibi arka kemerleri kullanarak kolaylıkla taşımak mümkündür. Bunu yapmak için, gerekli olduğunda, kemer boyunun ayarlanması mümkündür.

KUMAŞ KISIMLARIN ÇIKARILMASI

13. Sırt dayanağından kumaş kısmını çıkarmak için

kaplamanın arkasında bulunan özel desteklerden lastikleri (şekil 18A/18B) çözünüz, sonra gövdeden, kumaşın üst kısmına yerleştirilmiş sabitleme dillerini çıkarınız (şekil 19).

14. Sırt dayanağının kumaş kısmını takmak için 13 sayılı noktada gösterilmiş işlemi ters sırayla gerçekleştiriniz, önce sabitleme dillerini gövdenin üst kısmı üzerine geçirin ve sonra lastikleri özel desteklere sabitleyiniz.

15. Oturma kısmından kılıfı çıkarmak için gövdeyi tepetaklak ediniz ve lastikleri oturma kısmının alt tarafında bulunan özel desteklerden çözünüz (şekil 20A/20B); oturma kısmının üst tarafında bulunan desteklerden lastikleri çözerek devam ediniz (şekil 21A/21B).

16. Oturma kısmının kumaş kısmını sabitlemek için 14 sayılı noktada belirtilen işlemi ters sırayla gerçekleştiriniz; önce lastikleri oturma kısmının üst tarafındaki desteklere bağlayınız ve sonra diğer lastikleri oturma kısmının alt tarafında bulunan özel bağlantılara sabitleyiniz. Emniyet kemerlerinin, kumaş kaplama üzerindeki delikten geçirilmeleri gerektiğini unutmayınız.

RUS ИНСТРУКЦИЯ ПО ИСПОЛЬЗОВАНИЮ СТУЛЬЧИКА-БУСТЕРА MODE

ВАЖНО: ВНИМАТЕЛЬНО ОЗНАКОМЬТЕСЬ С ДАННОЙ БРОШЮРОЙ, ЧТОБЫ НЕ ПОДВЕРГАТЬ ОПАСНОСТИ ВАШЕГО РЕБЕНКА. СОХРАНИТЕ ЕЕ ДЛЯ ОБРАЩЕНИЯ В БУДУЩЕМ. ПРИ НЕСОБЛЮДЕНИИ ИНСТРУКЦИЙ СУЩЕСТВУЕТ ОПАСНОСТЬ ТРАВМИРОВАНИЯ РЕБЕНКА.

ВНИМАНИЕ! ПЕРЕД ИСПОЛЬЗОВАНИЕМ СНИМИТЕ И ВЫБРОСЬТЕ ИМЕЮЩИЕСЯ ПЛАСТИКОВЫЕ ПАКЕТЫ И ОСТАЛЬНЫЕ КОМПОНЕНТЫ УПАКОВКИ. В ЛЮБОМ СЛУЧАЕ, ХРАНИТЕ ИХ В НЕДОСТУПНОМ ДЛЯ ДЕТЕЙ МЕСТЕ.

МЕРЫ ПРЕДОСТОРОЖНОСТИ

- **ВНИМАНИЕ!** Никогда не оставляйте ребёнка без присмотра.
- **ВНИМАНИЕ!** Обязательно используйте системы удержания ребёнка. Проверяйте их правильное крепление.
- **ВНИМАНИЕ!** Обязательно используйте систему крепления стульчика-бустера. Перед использованием проверяйте его правильное крепление.
- **ВНИМАНИЕ!** Перед использованием обязательно проверьте безопасность и устойчивость стульчика-бустера, установив его на обычный стул для взрослых.
- **ВНИМАНИЕ!** Не используйте этот стульчик-бустер на табуретках или скамьях.
- **ВНИМАНИЕ!** Это изделие предназначено для детей, которые в состоянии сидеть самостоятельно, возрастом до 3 лет или весом до 15 кг.
- Минимальные габаритные размеры стула, на который должен устанавливаться стульчик-бустер: ширина сиденья 290 мм; глубина сиденья 320 мм; высота спинки 210 мм.
- Убедитесь в том, что стул, на который устанавливается стульчик-бустер, расположен в таком положении, где ребёнок не сможет оттолкнуться ногами от стола или от других предметов с последующим опрокидыванием стула с установленным на нем стульчиком-бустером.
- Не используйте стульчик-бустер с поломанными, вырванными или недостающими частями.
- Не используйте аксессуары или запасные части, если они не одобрены производителем.
- Ни в коем случае не используйте стульчик-бустер на неустойчивых или поломанных стульях, складных стульях, стульях-качалках или стульях с подлокотниками.
- Запрещается усаживать на стульчик-бустер нескольких малышей одновременно.
- Прежде чем закрепить стульчик-бустер на сиденье, обязательно проверьте горизонтальное положение пола и сидения стула. Не устанавливайте изделие на стул, если пол не ровен или находится под уклоном.
- Не позволяйте детям безнадзорно играть возле стульчика-бустера.
- Не устанавливайте изделие на автокресло.

- Опасно использовать это изделие на приподнятых поверхностях.
- Не оставляйте на стульчике-бустере мелкие предметы во избежание их проглатывания ребёнком.
- Не используйте стульчик-бустер возле шнуров от портьер, окон или источников повышенного тепла.
- Ни в коем случае не используйте изделие в качестве спасательного круга или креслица для бассейна.
- Если Вы не пользуетесь изделием, храните его в недоступном для детей месте.
- Не используйте стульчик-бустер на полу.
- При длительном пребывании на солнце возможно изменение цвета изделия. При продолжительном пребывании изделия под воздействием высоких температур следует подождать несколько минут и только потом усаживать в него ребёнка.

КОМПОНЕНТЫ:

- A - Спинка
- B - Сиденье
- C - Ремни безопасности
- D - Задние крепежные ремни
- E - Нижние крепежные ремни
- F - Съёмный столик
- G - Кнопка для крепления столика
- H - Стабилизаторы крепления столика
- I - Регулируемые по высоте ножки
- J - Кнопки для регулировки высоты
- K - Кнопка для открепления спинки
- L - Индикаторы регулировки по высоте

РЕКОМЕНДАЦИИ ПО ОЧИСТКЕ И УХОДУ:

Операции по очистке и уходу должны выполняться только взрослыми лицами.

Регулярно проверяйте стульчик-бустер на предмет поломок, повреждений или недостающих частей: в таких случаях не используйте его.

Очистите пластмассовые части слегка увлажненной в воде тряпкой.

Столик можно мыть в посудомойной машине.

Очистите тканевые части слегка увлажненной в воде тряпкой.

МОНТАЖ:

1. Отстегните нижние крепежные ремни (E), как показано на рисунке 1;
2. Снимите столик (F) со стульчика-бустера, надавив наружу на специальные боковые рукоятки (см. рис. 2);
3. Приподнимите спинку (A), как показано на рисунке 3А, заблокировав ее вертикально и проталкивая вниз, как показано на рис. 3В; раздавшийся щелчок подтверждает установку в правильное положение.
4. Стульчик-бустер может регулироваться по высоте, занимая 3 различных положения; чтобы отрегулировать высоту, следует вынуть ребенка со стульчика и перевернуть конструкцию, как показано

на рисунке 4. После этого можно отрегулировать ножку, продвигая ее наружу в нужное положение (рис. 5).

Отрегулировав высоту, необходимо проверить, чтобы ножка (I) корректно заблокировалась: в подтверждение этого должен раздаться щелчок. Повторите эти же действия для регулировки второй ножки.

Чтобы уменьшить высоту, нажмите на кнопку (J) сбоку сидения, пропуская ножку внутрь конструкции (рис. 6) до нужного положения.

ВНИМАНИЕ! Ножки должны быть отрегулированы на одну и ту же высоту, иначе устойчивость конструкции не гарантируется. Проверьте, чтобы индикаторы регулировки по высоте (L) были одинаковыми на обеих ножках.

5. Поместить стульчик-бустер на сиденье (рис. 7); минимальные габаритные размеры стула должны соответствовать тем, которые указаны на рис. 8. Прикрепить задние крепежные ремни (D), пропуская их за спинкой стула, как показано на рис. 9, и нижние крепежные ремни (E) – вокруг сидения, как показано на рис. 10; о правильной установке свидетельствует раздавшийся щелчок.

Потяните за свободные края ремней D и E, чтобы отрегулировать их по длине. Стульчик-бустер должен быть крепко прикреплен к стулу (рис. 11).

6. После крепления стульчика-бустера к сидению и к спинке стула, усадите в него ребенка:

a. Отстегните зубья 3-точечных ремней безопасности (C), как показано на рисунке 12A.

b. Усадите ребенка на стульчик-бустер и пристегните его ремнями безопасности. Убедитесь, что зубья ремней корректно застегнуты (рис. 12B).

7. Прикрепите столик к стульчику-бустеру, надавливая наружу на соответствующие боковые ручки и используя кнопку центрального крепления (G). Такая кнопка имеется с обеих сторон стульчика (см.рис. 13A/13B). Стабилизаторы (H), предусмотренные по бокам кнопки крепления, служат для обеспечения устойчивости столику; убедитесь, что столик закреплен хотя бы в одной точке к кнопке крепления, а не только к стабилизаторам (рис. 13C). Столик может принимать 3 положения (рис.13D).

СКЛАДЫВАНИЕ И ТРАНСПОРТИРОВКА

8. Открепите столик, надавливая на боковые ручки, как описано в пункте 2.

9. Нажмите на кнопку открепления (K), которая находится в нижней части спинки (см.рис.14A), потяните вверх спинку A, затем опустите его (рис.14B) в положение складывания.

10. Прикрепите столик к кнопкам H, помещая его в соответствии с рисунком 15, обеспечивая, таким образом, максимальную компактность изделия для перевозки.

11. Пристегните нижние крепежные ремни (E), протягивая их поверх столика, как показано на рисунке 16.

12. Стульчик-бустер легко транспортируется при условии использования задних ремней (D), как показано на рисунке 17. В случае необходимости можно отрегулировать их по длине.

СНЯТИЕ ТКАНЕВОЙ ОБИВКИ

13. Чтобы снять тканевую обивку со спинки, отстегните со специальных держателей специальные резинки позади обивки (рис. 18A/18B), вытяните из конструкции крепежные язычки, которые расположены в верхней части обивки (рис. 19).

14. Чтобы надеть обивку на спинку, повторите в обратном порядке процедуру, описанную в п. 13, вставляя сначала крепежные язычки в верхнюю часть конструкции и затем застегивая резинки за специальные держатели.

15. Чтобы снять обивку с сидения, переверните конструкцию и отстегните резинки с соответствующих держателей в нижней части сидения (рис. 20A/20B); затем отстегните резинки в верхней части сидения (рис. 21A/21B).

16. Чтобы надеть обивку на сидение, выполните в обратном порядке действия, описанные в пункте 14, сначала пристегивая резинки к держателям верхнего сидения, затем пристегивая остальные резинки на специальные крепления внизу сидения. Помните, что необходимо пропустить ремень безопасности в отверстие на тканевой обивке.

SA تعليمات استعمال الكرسي الرافع Mode

ملحظة مهمة: قبل الاستعمال. يجب قراءة هذا الدليل بعناية وذلك لتجنب تعريض سلامة الطفل للخطر. يجب الاحتفاظ بهذه التعليمات للاطلاع عليها عند الحاجة في المستقبل. قد يتعرض الطفل للخطر في حالة عدم اتباع هذه التعليمات. تنبيه: قبل الاستعمال يجب إزالة وإبعاد كافة الاكياس البلاستيكية والأجزاء الداخلة في تغليف المنتج ووضعها في كافة الأحوال بعيداً عن متناول أيدي الأطفال

تحذيرات

- تنبيه: عدم ترك الطفل وحده نهائياً.
- تنبيه: التحقق دائماً من أن أنظمة التثبيت مركبة بالشكل الصحيح.
- تنبيه: استخدام نظام التثبيت بالكرسي دائماً و التحقق من أنه مركب بالشكل الصحيح قبل الاستعمال.
- تنبيه: التحقق دائماً قبل الاستعمال من أمان و ثبات معززة المقعد على الكرسي العادي (المخصص للبالغين).
- تنبيه: عدم استعمال معززة المقعد هذه على كرسي بلا ظهر وذراعين أو المساند أو المقاعد الطويلة المخصصة لشخصين أو أكثر.
- تنبيه: إن استعمال هذا المنتج مناسب للأطفال القادرين على الجلوس لوحدهم، و ذلك حتى عمر 3 سنوات أو وزن 15 كغم كحد أقصى.
- لاستعمال هذا المنتج بوضي بالالتزام بالحد الأقصى لمقاسات الكرسي العادي (المخصص للبالغين) التالية: عرض قاعدة الجلوس 290 ملم، عمق قاعدة الجلوس 320 ملم، ارتفاع ظهر الكرسي 210 ملم.
- التحقق من أن الكرسي العادي (المخصص للبالغين) الذي تم تركيب معززة المقعد عليه قد وضع في مكان لا يستطيع الطفل منه دفع الطاولة أو أي بنية أخرى برجليه ما قد يتسبب بانقلاب الكرسي العادي (المخصص للبالغين).
- عدم استخدام معززة المقعد إذا كان أي جزء منه مكسور أو مزق أو ناقص.
- عدم استخدام ملحقات إضافية أو قطع غيار غير معتمدة من قبل الجهة الصانعة للمنتج.
- عدم استعمال معززة المقعد إطلاقاً على كرسي غير متوازنة أو مكسورة أو على كرسي قابلة للإغلاق و الانطواء أو على أرجوحة أو مقعد متأرجح أو على كرسي بذراعين.
- عدم استخدام معززة المقعد لأكثر من طفل في نفس الوقت.
- قبل تثبيت معززة المقعد على مقعد الكرسي بادر بالتحقق دائماً من أن مقعد الكرسي والأرض هما على مستوى أفقي تام
- عدم استخدام المنتج عندما يكون مركباً على كرسي موضوع على أرضية غير مستوية أو مائلة.
- عدم السماح لأخرين من الأطفال باللعب على مقربة من معززة المقعد دون الإشراف عليهم.
- عدم تركيب المنتج على كرسي للأطفال.
- إن استعمال معززة المقعد على سطح مرتفع يشكل خطر.

- عدم ترك أشياء صغيرة يمكن للطفل ابتلاعها على معززة المقعد.
- عدم استخدام معززة المقعد على مقربة من حبال الستائر أو النوافذ أو مصادر الحرارة.
- عدم استخدام المنتج كسترة أمان أو مقعد للجلوس في البركة.
- عندما لا يتم استعمال معززة المقعد. يتوجب الاحتفاظ بها بعيداً عن متناول الأطفال.
- عدم استعمال معززة المقعد الكرسي بوضعها على الأرض.
- إن تعرض المنتج لمدة طويلة لأشعة الشمس يمكن أن يؤدي إلى حدوث تغيرات في ألوانه. بعد تعرض المنتج لحرارة عالية لمدة طويلة يتوجب الانتظار لبعض الدقائق قبل جلوس الطفل عليه.

الأجزاء المكونة

- A- مسند الظهر
- B- المقعد
- C- احزمة الامان
- D- احزمة التثبيت الخلفية
- E- احزمة التثبيت السفلية
- F- لوحة قابلة للإزالة
- G- زر تثبيت اللوحة
- H- ادوات ترسيخ تثبيت اللوحة
- I- ساقين قابلتان لتعديل ارتفاعهما
- J- ازرار تعديل الارتفاع
- K- زر فصل مسند الظهر
- L- مؤشرات تعديل الارتفاع

نصائح عن التنظيف والصيانة

- يجب ان يقوم شخص بالغ بعمليات التنظيف والصيانة.
- يجب القيام بصورة دورية بتفحص الكرسي الرافع للتأكد من عدم وجود أية كسور او تشوهات او اجزاء ناقصة به: في هذه الحالة يجب الامتناع عن استعماله.
- استعمل قطعة قماش مبللة بالماء في تنظيف الاجزاء البلاستيكية.
- يمكن غسل اللوحة في غسالة الصحون.
- استعمل قطعة قماش مبللة بالماء في تنظيف الاجزاء القماشية.

التركيب:

- 1- افصل احزمة التثبيت السفلية (E) كما في الصورة 1:
- 2- افصل اللوحة (F) عن الكرسي الرافع وذلك بالضغط نحو الخارج على الماسك الجانبية، كما في الصورة 2:
- 3- ارفع مسند الظهر (A) كما في الصورة 3A، وثبته بوضعية عمودية وذلك بدفعه نحو الاسفل كما في الصورة 3B: تسمع صوت نكة التثبيت عند التركيب بالوضعية الصحيحة.
- 4- يمكن تعديل الكرسي الرافع على 3 ارتفاعات مختلفة: لتعديل ارتفاع المقعد، عليك ان تقوم أولاً برفع الطفل من على الكرسي الرافع، ثم عليك بقلب الهيكل رأساً على عقب كما في الصورة 4. عند هذا يمكنك القيام بتعديل الساق وذلك بجعلها تنزلق نحو الخارج حتى تصل إلى الوضعية المطلوبة (الصورة 5).

إزالة الأجزاء القماشية

بعد اختيار الارتفاع المطلوب عليك بالتأكد من أن الساق (ا) مثبتة بصورة صحيحة: تسمح صوت تكة التثبيت. أعد العملية على الساق الأخرى.

لتقليل الارتفاع. عليك بالضغط على الزر (ل) الموجود على جانب المقعد. وترك السيقان تنزلق داخل الهيكل (الصورة 6) حتى تصل إلى الوضعية المطلوبة. تنبيه! يجب التأكد من أن الساقين قد تم تعديلهما على نفس الارتفاع. لانهما ان لم تكن كذلك يفقد الكرسي الرافع توازنه. يجب التأكد من أن مؤشرات تعديل الارتفاع (ل) هي على نفس المستوى على الساقين.

5- ضع مقعد الطفل على الكرسي (الصورة 7): عند استعمال هذا المنتج يجب التأكد من ان تطابق قياسات الكرسي مع تلك المذكورة في الصورة 8. اربط احزمة التثبيت الخلفية (D) وذلك بتمريره خلف مسند المقعد كما في الصورة 9. واربط احزمة التثبيت السفلية (E) حول المقعد كما في الصورة 10: تأكد من سماع تكة التثبيت التي تؤكد على صحة التركيب.

اسحب الجانب غير المربوط من الاحزمة D و E لتعديل الاطوال بحيث تكون مشدودة بصورة صحيحة ويكون كرسي الطفل مثبتا على الكرسي (الصورة 11)

6- بعد تثبيت كرسي الطفل على المقعد وعلى مسند ظهر الكرسي. يكون من الممكن إجلال الطفل عليه بالشكل التالي:

1) افصل مشابك احزمة الامان ثلاثية النقاط (C) كما في الصورة 12A

2) ضع الطفل على الكرسي الرافع وثبته باحزمة الامان. تأكد من ان مشابك احزمة الامان مثبتة بصورة صحيحة (الصورة 12B)

7- اربط اللوحة على الكرسي الرافع وذلك بالضغط نحو الخارج على المماسك الجانبية. ثم قم بتثبيت اللوحة باستعمال زر التثبيت الاوسط (G) الموجود على جانب الكرسي الرافع (انظر الصورة 13A/13B). تعمل ادوات الترسية (H) الموجودة على جانب زر التثبيت على ضمان ثبات اللوحة. تأكد من ان اللوحة مثبتة بواسطة زر التثبيت في نقطة واحدة على الأقل. وليس على ادوات الترسية لوحدها فقط (الصورة 13C). اللوحة قابلة لتعديل على 3 وضعيات مختلفة (الصورة 13D).

الاغلاق والنقل

8- افصل اللوحة بالضغط على المماسك الجانبية كما جاء ذكره في النقطة 2.

9- اضغط على زر الفصل (K) الموجود اسفل مسند الظهر. كما في الصورة 14A: اسحب مسند الظهر A نحو الاعلى ثم انزله (الصورة 14B) حتى يصل إلى وضعية الاغلاق.

10- ثبت اللوحة على الأزرار H ثم ضعها كما في الصورة 15 بحيث يصل هذا المنتج إلى اصغر حجم مناسب للنقل.

11- اربط احزمة التثبيت السفلية (E) بتمريرها فوق اللوحة كما في الصورة 16.

12- يمكن نقل الكرسي الرافع بسهولة وذلك باستعمال الاحزمة الخلفية (D) كما في الصورة 17. للقيام بهذا. عليك بتعديل اطوال الاحزمة كما هو مطلوب.

13- لإزالة الأجزاء القماشية الموجودة على مسند الظهر عليك بفصل القطع المطاطية الموجودة خلف الكسوة عن اماكن تثبيتها (الصورة 18A/18B). ثم اخرج أسنة التثبيت الموجودة على الجزء العلوي من القماش (الصورة 19).

14- لتثبيت الجزء القماشي لمسند الظهر. يجب بإجراء العملية المذكورة في النقطة 13 بطريقة عكسية. وذلك بالقيام اولا بادخال أسنة التثبيت على الجزء العلوي من الهيكل والقيام بتثبيت الأجزاء المطاطية على نقاط التثبيت الخاصة بها.

15- لإزالة كسوة المقعد. عليك بقلب الهيكل راسا على عقب والقيام بفصل الأجزاء المطاطية عن اماكن تثبيتها على الجزء السفلي من المقعد (الصورة 20A/20B): اكمل العملية بفصل الأجزاء المطاطية عن اماكن تثبيتها على القسم العلوي من المقعد (الصورة 21A/21B).

16- لتثبيت الجزء القماشي للمقعد عليك بإجراء نفس العملية المذكورة في النقطة 14 بطريقة عكسية. وذلك بالقيام اولا بربط الأجزاء المطاطية على اماكن تثبيتها على المقعد العلوي ثم القيام بتثبيت الأجزاء المطاطية الأخرى على اماكن تثبيتها على الجزء السفلي من المقعد. تذكر بتمرير احزمة الامان من خلال الفتحات الموجود على الكسوة القماشية.

I ARTSANA S. P. A.
Via Saldarini Catelli, 1
22070 Grandate – Como – Italia
800-188 898
www.chicco.com

F ARTSANA FRANCE S.A.S.
17/19 Avenue De La Metallurgie
93210 Saint Denis La Plaine - France
0820 87 00 41 (0.12€/Ttc/Mn)
www.chicco.fr

D ARTSANA GERMANY GMBH
Borsigstrasse 1-3
D-63128 Dietzenbach-Deutschland
+49 6074 4950
www.chicco.de

GB ARTSANA UK Ltd.
Prospect Close - Lowmoor Road Business
Park Kirkby In Ashfield
Nottinghamshire - Ng17 7Lf
England U.K.
01623 750870 (office hours)
www.chicco.co.uk

E ARTSANA SPAIN S.A.U.
C/Industria 10
Pol. Industrial Urtinsa
Apartado De Correos 212 - E
28923 Alcorcon (Madrid)-Spain
902 117 093
www.chicco.es

P ARTSANA PORTUGAL S.A.
Rua Humberto Madeira, 9
2730-097 Queluz De Baixo Barcarena
Portugal
21 434 78 00
800 20 19 77
www.chicco.pt

NL ARTSANA BELGIUM N.V.
Temselaan 5 B-1853 Strombeek - Bever
Belgium
+32 23008240
www.chicco.be

TR ARTSANA TURKEY BEBEKVE SAGLIK URUNLER A.S.
Eski Uskudar Yolu, Erkut Sokak
Uner Plaza No. 4/1 Kat 12
Kozyatagi - Kadikoy
34710 Istanbul – Turkey
0214 444 2444
www.chicco.com

PL ARTSANA POLAND Sp.zo.o.
Aquarius, Ul. Połczyńska 31 A
01-377 Warszawa
+48 22 290 59 90
www.chicco.com

RU Г. МОСКВА, 4-Й ПРОЕЗД ПОДБЕЛЬСКОГО,
Д.3 Стр.22
+7(495)661-78-69
www.chicco.ru

CH ARTSANA SUISSE S.A.
Stabile la Punta Via Cantonale 2/b
6928 Manno (TI)-Svizzera
+41 (0)91 935 50 80
www.chicco.ch

BR ARTSANA BRASIL LTDA.
Rua Major Paladino, Nº 128,
Galpão 18
São Paulo / Sp - Brasil
CEP 05307-000
+55 11 2246-2100
+55 11 2246-2129 (SAC)
www.chicco.com.br



ARTSANA MEXICO S.A
Dec V. Ruben Dario 1015
Colonia Lomas De Providencia 44647
Guadalajara , Jalisco-Mexico
01800 702 8983
www.chicco.com.mx



ARTSANA ARGENTINA S.A.
Uruguay 4501
Victoria Cp(1644)
San Fernando- Buenos Aires-Argentina
0810-888-2442
www.chicco.com.ar



ARTSANA INDIA PRIVATE LIMITED,
7Th Floor, Tower B, Paras Twin Towers,
Golf Course Road, Sector 54
Gurgaon – 122002
Haryana, India
(+91)(124)(4964500)
www.chicco.in



ARTSANA S.p.A.
Via Saldarini Catelli, 1
22070 Grandate (CO) - Italy
Tel. (+39) 031 382 111
Fax (+39) 031 382 400
www.chicco.com

NOTE

A series of horizontal dotted lines for writing notes, spanning the width of the page.

ARTSANA S.p.A. - Via Saldarini Catelli, 1 - 22070 Grandate (CO) - Italy
Tel. (+39) 031 382 111 - Fax (+39) 031 382 400 - www.chicco.com

