

pumpsets and accessories

Instructions for use | Gebrauchsanweisung | Mode d'emploi | Istruzioni per l'uso | Instruções de uso | Indicações de utilização | Gebruiksaanwijzing | Bruksanvisning | Käyttöohje | Bruksanvisning | Brugsanvisning | Инструкція по експлуатації | Instrukcja obsługi | Οδηγίες χρήσης | Kullanım Kılavuzu | دليل الاستعمال | 사용 설명서 | 使用说明



	Languages		Page
en	Instructions for use	Ardo Pumpsets and accessories	1–5
de	Gebrauchsanweisung	Ardo Pumpsets und Zubehör	6–10
fr	Mode d'emploi	des Pumpsets Ardo et accessoires	11–15
it	Istruzioni per l'uso	Pumpsets e accessori Ardo	16–20
es	Instrucciones de uso	Pumpsets Ardo y accesorios	21–25
pt	Indicações de utilização	Pumpsets e acessórios Ardo	26–30
nl	Gebruiksaanwijzing	Ardo Pumpsets en accessoires	31–35
sv	Bruksanvisning	Ardo Pumpset och tillbehör	36–40
fi	Käyttöohje	Ardo Pumpsets ja lisävarusteet	41–45
no	Bruksanvisning	Ardo Pumpsets og tilbehør	46–50
da	Brugsanvisning	Ardo Pumpsets og tilbehør	51–55
ru	Инструкция по эксплуатации	Наборы для сцеживания и принадлежности Ardo	56–60
pl	Instrukcja obsługi	Ardo Pumpsets i akcesoriów	61–65
el	Οδηγίες χρήσης	Ardo Pumpsets και αξεσουάρ	66–70
tr	Kullanım Kılavuzu	Ardo Pumpsets ve Aksesuarlar	71–75
ar	دليل الاستعمال	والملاحقات التكميلية Ardo طقم المضخة	76–80
ko	사용 설명서	아르도 유축기 세트 및 부속품	81–85
zh	使用说明	Ardo 水泵机组及附件	86–90

1. Packaging contents

Pumpset:

- a Adapter tube cover
- b Flexible membrane pot
- c Breast shell 26 mm
- d 1 lip valve plus 1 spare valve
- e Bottle 150 ml (illustration not binding)
- f Tube
- g Tube connector
- h Cap
- i Cap liner

Versions

- A Single Pumpset
- Double Pumpset
- Clinic Pumpset
- B Pumpset Ardo Alyssa
- C Pumpset Kit (spare part)

WARNING: Danger of suffocation – contains small parts. Keep small parts away from babies and small children.

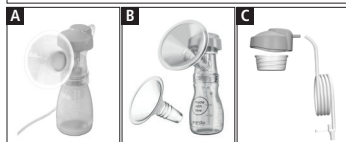
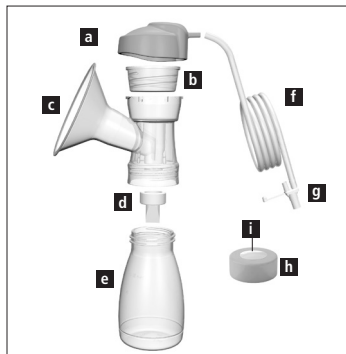

2. Supplementary accessories

- j 36 mm breast shell
- k 31 mm breast shell
- l 28 mm breast shell insert
- m 22 mm breast shell insert
- n Optiflow breast shell insert
- o Bottle holder
- p Bottle stand

The choice of two Ardo breast shells and breast shell inserts enables you to find the size that is right for your nipples. The Ardo Optiflow massage insert guarantees even gentler expressing and the massage effect encourages the flow of milk (can only be used with the 31 mm breast shell). The bottle holder is compatible with the Calypso Double Plus breastpump and the bottle stand is compatible with Calypso and Ardo Alyssa.

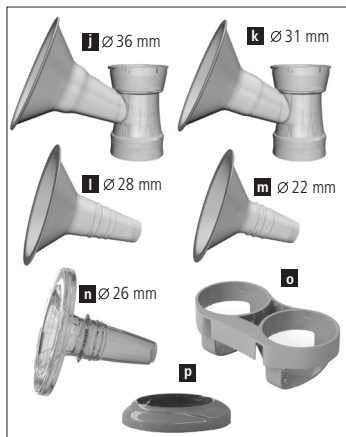

3. Intended use

The Ardo pumpset should be used in combination with the Ardo breastpumps and is intended for the expression, collection and storage of breast milk. The pumpset can be used as a single or double pumpset.

4. User risk

There are no known contraindications.

Safety regulations: Only use the pumpset if it is clean (Sections 6 and 7). Check the pumpset for damage after cleaning.

According to Regulation (EU) 2017/745 on medical devices, any serious incidents that occur in connection with the product must be reported to the manufacturer and the competent authorities of the Member State in which the user resides.

5. Assembling the pumpset

Assemble as illustrated. Attach the adapter tube cover so that both marks match up and then rotate to the right.

Important: Boil before first use (see the section 'Cleaning at home') and check whether the flexible membrane pot is intact with the smooth side facing outwards.

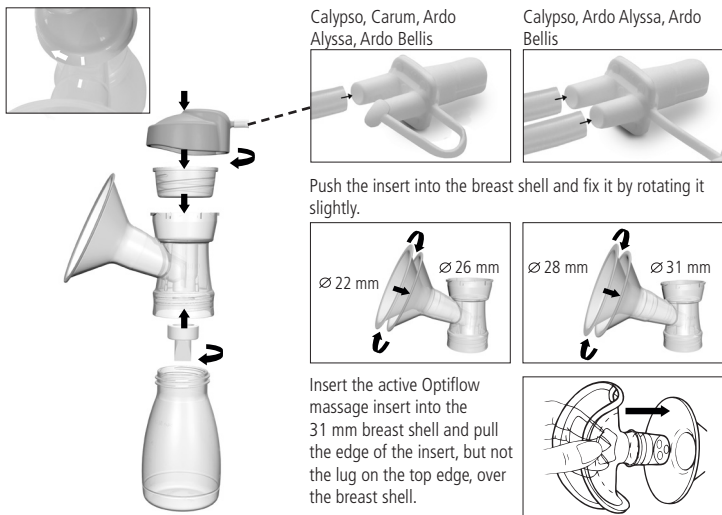

6. Cleaning at home

After each use, wash the pumpset with dishwashing liquid and rinse well. Once a day, disassemble the pumpset and boil the parts for 10 minutes or clean in the dishwasher, microwave (in the microwave bag) or steam steriliser (follow the manufacturer's instructions), then dry with a clean cloth and cover.

ATTENTION: After boiling, allow the parts to cool down before you touch them.

The illustrated parts can be wiped down with a cloth as needed. It is not necessary to flush the tube.

Do not boil the bottle holder.

Do not clean the lip valve with a brush.



7. Cleaning in hospitals (only for the Clinic Pumpset)

Sterilise the disassembled pumpset at 121°C (250°F) for 20 min / 134°C (273°F) for 5 min.

8. Use

Wash your hands thoroughly. Sit in a comfortable and relaxed position.

8.1 Expressing with one pumpset

- Connect the pumpset to the Ardo breastpump.
- Centre your nipple so that it moves freely in the breast shell (breast shell insert) when pumping.
- Switch the breastpump on.

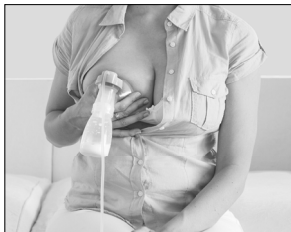

8.2 Expressing with a double pumpset

- Connect the second pumpset to the Ardo breastpump.
- Procedure for the **Ardo Carum**, **Ardo Alyssa** and **Ardo Bellis** breastpumps: Place a pumpset on the breast, switch the pump on and place the second pumpset on the other breast. Alternatively, you can also attach both pumpsets at the same time.
- Procedure for the **Ardo Calypso** breastpump: Attach both pumpsets at the same time (see illustration). Switch the pump on and hold each pumpset separately in your hands.

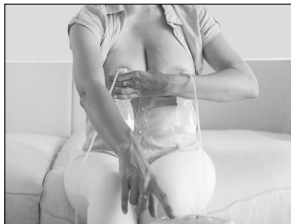

9. Choosing a breast shell and Optiflow massage insert

If your nipple rubs uncomfortably on the inside of the funnel, use a larger breast shell (breast shell insert). If the areola is also sucked into the funnel, use a smaller breast shell. The Optiflow can only be used with the 31 mm breast shell. Store the Optiflow insert protected from light (silicone).

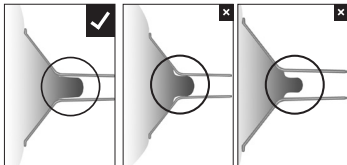

10. Storing breast milk

Recommended storage period at room temperature: 3–4 hours at 16–29°C (60–85°F); in the refrigerator: 3 days at ≤4°C (39°F); in the freezer: 6 months to 1 year at <-17°C (0°F)

ATTENTION: Do not put more than 150 ml of breast milk in the bottle because milk expands when it freezes. Do not heat breast milk in the microwave.

11. Possible problems and troubleshooting

Weak or no vacuum:

- Ensure that the pumpset is correctly assembled and is not damaged.
- Check if the lip valve is cracked or stuck together.
- Check if the flexible membrane pot is intact with the smooth side facing outwards.
- Ensure that the adapter tube cover forms a tight seal.

Pain when pumping:

- Ensure that the nipple is in the middle of the breast shell.
- Check that the breast shell size is right for your nipples.
- Check that the vacuum intensity is not set too high.
- Contact a professional for help.

If you have problems with breastfeeding, please contact your midwife, lactation consultant or doctor.

12. Warranty

There are legally prescribed minimum warranty periods from the date of purchase that are specific for each country. The warranty coverage is limited to the first purchaser.















13. Spare parts

63.00.267 Lip valves (2 pieces)

63.00.269 Flexible membrane pot, adapter tube cover (2 pieces)

14. Technical information

Service life of the pumpset: As long as the pumpset is not faulty, it can be used. Please check the pumpset for damage before every use.

 0123	Compliance with the valid European regulations for medical devices		Manufacturer
	Follow instructions for use		Follow instructions for use
	Medical device		Pumpset is a BF type applied part
	Materials: Polypropylene (PP) / silicone / ABS		Relative humidity: 20%–95%
	Temperature: Operation +5°C (41°F) to +40°C (104°F) / Transport -20°C (-4°F) to +50°C (122°F)		Air pressure: 700–1060 hPa
	Dispose of with polypropylene		Protect packaging from sunlight
	Packaging: Caution, fragile		Store in a dry place

15. Disposal

Waste must be disposed of in accordance with local regulations.

The German text is the reference for the contents.

1. Verpackungsinhalt

Pumpset:

- a Verschluss Schlauchadapter
- b Vakuumtopf
- c Brustglocke 26 mm
- d 1 Lippenventil plus 1 Ersatzventil
- e Flasche 150 ml (Abbildung nicht verbindlich)
- f Schlauch
- g Schlauchadapter
- h Deckel
- i Deckeleinlage

Versionen

- A Single Pumpset
- Double Pumpset
- Clinic Pumpset
- B Pumpset Ardo Alyssa
- C Pumpset Kit (Ersatzteil)

WARNUNG: Erstickungsgefahr - Kleinteile enthalten. Halten Sie kleine Teile von Babys und Kleinkindern fern.

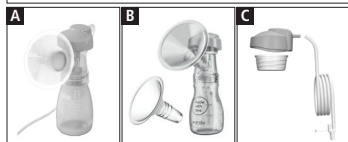

2. Ergänzendes Zubehör

- j 36 mm Brustglocke
- k 31 mm Brustglocke
- l 28 mm Brustglockeneinsatz
- m 22 mm Brustglockeneinsatz
- n Optiflow Brustglockeneinsatz
- o Flaschenhalter
- p Standfuss

Die zwei Ardo Brustglocken und die Brustglockeneinsätze ermöglichen Ihnen, die zu Ihrer Brustwarze passende Größe zu wählen. Der Ardo Optiflow Massageeinsatz garantiert ein noch sanfteres Abpumpen und fördert durch den Massageeffekt das Fließen der Milch (ausschliesslich mit 31 mm Brustglocke verwendbar). Der Flaschenhalter passt zur Calypso Double Plus Milchpumpe und der Standfuss zur Calypso und Ardo Alyssa.

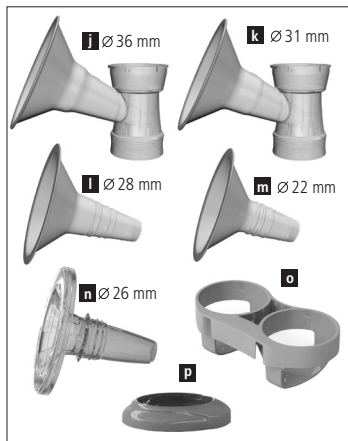

3. Zweckbestimmung

Das Ardo Pumpset ist in Verbindung mit den Ardo Brustpumpen zu gebrauchen und dient zum Abpumpen, Auffangen und Aufbewahren von Muttermilch. Das Pumpset kann als Einfach- und Doppelpumpset verwendet werden.

4. Anwenderrisiko

Es sind keine Kontraindikationen bekannt.

Sicherheitsbestimmungen: Nur im gereinigten Zustand verwenden (Kapitel 6 und 7). Nach dem Reinigen auf Beschädigung prüfen.

Der Verordnung (EU) 2017/745 über Medizinprodukte entsprechend sind im Zusammenhang mit dem Produkt aufgetretenen schwerwiegenden Vorfälle dem Hersteller und der zuständigen Behörde des Mitgliedstaats, in dem die Anwenderin niedergelassen ist, zu melden.

5. Zusammensetzen des Pumpsets

Gemäss Abbildung zusammensetzen. Den Verschluss Schlauchadapter so aufsetzen, dass die beiden Markierungen übereinander liegen und dann nach rechts drehen.

Wichtig: Vor dem ersten Gebrauch auskochen (siehe Kapitel Reinigung zu Hause) und prüfen, ob der Vakuumtopf intakt ist und die glatte Seite nach aussen zeigt.



Calypso, Carum,
Ardo Alyssa, Ardo Bellis



Calypso, Ardo Alyssa,
Ardo Bellis

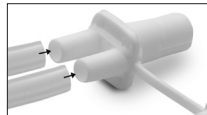

Schieben Sie den Einsatz in die Brustglocke und fixieren Sie ihn durch leichtes Drehen.



Setzen Sie den aktiven Optiflow-Massageeinsatz in die 31 mm Brustglocke ein und ziehen Sie den Rand, nicht aber den Nocken, über die Brustglocke.

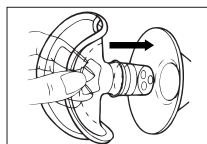

6. Reinigung zu Hause

Das Pumpset nach jedem Gebrauch mit Geschirrspülmittel waschen und gut klarspülen. Einmal täglich in zerlegtem Zustand 10 Min. auskochen, in die Geschirrspülmaschine, in die Mikrowelle (im Mikrowellenbeutel) oder in den Dampfsterilisator (nach Herstellerangaben) geben, mit einem sauberen Tuch abtrocknen und zudecken.

ACHTUNG: Lassen Sie die Komponenten nach dem Kochen abkühlen, bevor Sie sie berühren.

Die abgebildeten Teile bei Bedarf mit einem Tuch abwischen. Es ist nicht erforderlich, den Schlauch zu spülen.

Der Flaschenhalter darf nicht ausgekocht werden.

Das Lippenventil nicht mit einer Bürste reinigen.



7. Reinigung in der Klinik (nur für Clinic Pumpset)

Sterilisation bei 121 °C (250 °F) während 20 Min. / 134 °C (273 °F) während 5 Min. in zerlegtem Zustand.

8. Anwendung

Waschen Sie ihre Hände gründlich. Setzen Sie sich bequem und entspannt hin.

8.1 Abpumpen mit einem Pumpset

- Schliessen Sie das Pumpset an die Ardo Milchpumpe an.
- Zentrieren Sie die Brustwarze so, dass sie sich beim Pumpen frei in der Brustglocke (Brustglockeneinsatz) bewegt.
- Schalten Sie die Brustpumpe ein.

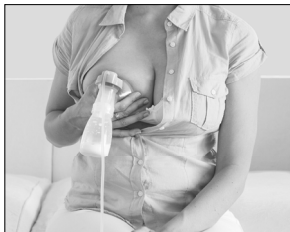

8.2 Abpumpen mit einem Doppelpumpset

- Schliessen Sie das zweite Pumpset an die Ardo Milchpumpe an.
- Vorgehen bei der Milchpumpe **Ardo Carum**, **Ardo Alyssa** und **Ardo Bellis**: Legen Sie ein Pumpset an die Brust, schalten Sie die Pumpe ein und setzen Sie das zweite Pumpset an die andere Brust an. Alternativ können Sie auch beide Pumpsets gleichzeitig ansetzen.
- Vorgehen bei der Milchpumpe **Ardo Calypso**: Setzen Sie beide Pumpsets gleichzeitig an (Abbildung). Schalten Sie die Pumpe ein und nehmen Sie die Pumpsets einzeln in die Hand.

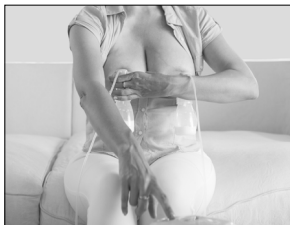

9. Brustglockenwahl und Optiflow Massageeinsatz

Sollte Ihre Brustwarze unangenehm an der Trichterinnenseite reiben, verwenden Sie eine grössere Brustglocke (Brustglockeneinsatz). Wird auch der Brustwarzenhof in den Trichter gesogen, benutzen Sie eine kleinere Brustglocke. Der Optiflow ist ausschliesslich mit der 31 mm Brustglocke verwendbar. Optiflow vorzugsweise lichtgeschützt aufbewahren (Silikon).

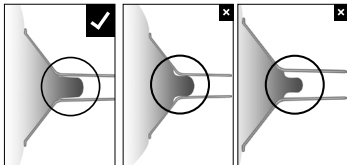

10. Aufbewahren von Muttermilch

Empfohlene Aufbewahrungsdauer bei Zimmertemperatur: 3–4 Std. bei 16–29 °C (60–85 °F);
im Kühlschrank: 3 Tage bei ≤ 4 °C (39 °F); im Tiefkühlfach: 6 Monate bis 1 Jahr bei < -17 °C (0 °F)

ACHTUNG: Füllen Sie nicht mehr als 150 ml Milch in die Flasche, da sich Milch beim Einfrieren ausdehnt. Wärmen Sie die Muttermilch nicht in der Mikrowelle auf.

11. Mögliche Probleme und Lösungsvorschläge

Kein oder schwaches Vakuum:

- Stellen Sie sicher, dass das Pumpset richtig zusammengesetzt und nicht beschädigt ist.
- Kontrollieren Sie, ob das Lippenventil einen Riss hat oder verklebt ist.
- Prüfen Sie, ob der Vakuumtopf intakt ist und die glatte Seite nach aussen zeigt.
- Prüfen Sie, ob der Verschluss Schlauchadapter gut abdichtet.

Schmerzen beim Pumpen:

- Stellen Sie sicher, dass sich die Brustwarze in der Mitte der Brustglocke befindet.
- Prüfen Sie, ob die Brustglockengrösse zu Ihren Brustwarzen passt.
- Kontrollieren Sie, ob das Vakuum nicht zu hoch eingestellt ist.
- Kontaktieren Sie eine Fachperson.

Sollten Sie Probleme beim Stillen haben wenden Sie sich an Ihre Hebamme, Ihre Stillberaterin oder Ihren Arzt.

12. Garantie

Es gelten die landesspezifischen, gesetzlich vorgeschriebenen Mindestgewährleistungsfristen ab Kaufdatum. Die Garantieleistung beschränkt sich auf die Erstkäuferin.















13. Ersatzteile

63.00.267 Lippenventil (2 St.)

63.00.269 Vakuumtopf, Verschlusschlauchadapter (2 St.)

14. Technische Informationen

Lebensdauer des Pumpsets: Solange es nicht schadhaft ist, kann es verwendet werden. Bitte prüfen Sie es vor jedem Gebrauch auf Schadhaftigkeit.

 0123	Einhaltung geltender Europäischer Vorschriften für Medizinprodukte		Hersteller
	Gebrauchsanweisung beachten		Gebrauchsanweisung beachten
	Medizinprodukt		Pumpset ist Anwendungsteil Typ BF
	Materialien: Polypropylen (PP) / Silikon / ABS		Relative Luftfeuchte: 20–95 %
	Temperatur: Betrieb +5 °C (41 °F) bis +40 °C (104 °F) / Transport –20 °C (–4 F°) bis +50 °C (122 °F)		Luftdruck: 700–1060 hPa
	Mit Polypropylen entsorgen		Verpackung vor Sonnenlicht schützen
	Verpackung: Vorsicht, zerbrechlich		Trocken aufbewahren

15. Entsorgung

Die Abfallentsorgung muss im Einklang mit den örtlichen Vorschriften erfolgen.

Der deutsche Text ist die Referenz für den Inhalt.

1. Contenu de l'emballage

Set pour tire-lait :

- a Couvercle adaptateur de tubulure
- b Pot à vide
- c Téterelle 26 mm
- d 1 valve plus 1 valve de rechange
- e Biberon de 150 ml (photo non contractuelle)
- f Tubulure
- g Adaptateur de tubulure
- h Couvercle
- i Disque de couvercle

Versions

- A Set pour tire-lait simple
Set pour tire-lait double
Set pour tire-lait Clinic
- B Set pour tire-lait Ardo Alyssa
- C Kit set pour tire-lait (pièce de rechange)

AVERTISSEMENT : Risque d'étouffement.

Contient des petites pièces. Gardez les petites pièces hors de portée des nourrissons et des jeunes enfants.

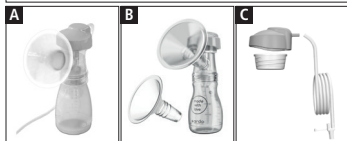

2. Accessoires complémentaires

- j Téterelle de 36 mm
- k Téterelle de 31 mm
- l Embout de téterelle de 28 mm
- m Embout de téterelle de 22 mm
- n Embout de téterelle Optiflow
- o Porte-biberon
- p Socle

Les deux téterelles Ardo et leurs embouts vous permettent d'ajuster la téterelle à la taille de vos mamelons. L'embout de massage Ardo Optiflow garantit une aspiration encore plus douce et stimule l'écoulement du lait grâce son effet massant (compatible uniquement avec la téterelle de 31 mm). Le porte-biberon convient au tire-lait Calypso Double Plus et le socle convient aux tire-laits Calypso et Ardo Alyssa.

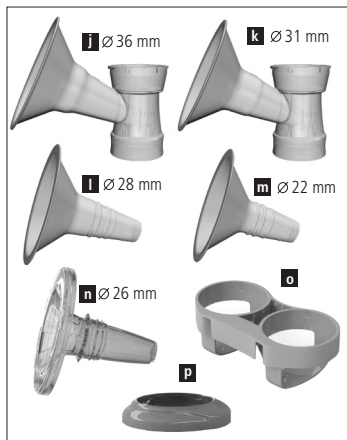

3. Usage prévu

Le set Ardo est destiné à être utilisé avec les tire-lait Ardo et sert à tirer, collecter et conserver le lait maternel. Il peut être utilisé comme set simple ou double.

4. Risque pour l'utilisatrice

Il n'y a pas de contre-indications connues.

Consignes de sécurité : Utiliser uniquement après nettoyage (chapitres 6 et 7). Après le nettoyage, vérifier qu'aucune pièce n'est endommagée.

Conformément au règlement (UE) 2017/745 relatif aux dispositifs médicaux, les incidents graves survenus en rapport avec le produit doivent être signalés au fabricant et à l'autorité compétente de l'État membre dans lequel l'utilisatrice est établie.

5. Assemblage du set pour tire-lait

Assembler de la manière indiquée par les illustrations. Placer le couvercle adaptateur de tubulure de telle manière que les deux repères correspondent et tourner vers la droite.

Important : faire bouillir les pièces avant la première utilisation (voir chapitre « Nettoyage à domicile ») et vérifier que le pot à vide est intact et que la face lisse de la membrane est tournée vers l'extérieur.



Calypso, Carum,
Ardo Alyssa, Ardo Bellis



Calypso, Ardo Alyssa,
Ardo Bellis

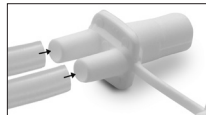

Enfoncer l'embout dans la tétérelle et le fixer en le tournant légèrement.



Insérer l'embout de massage actif Optiflow dans la tétérelle de 31 mm et tirer le rebord sur la tétérelle. Attention, la languette ne doit pas dépasser sur le rebord.

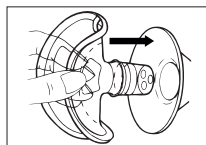

6. Nettoyage à domicile

Après chaque utilisation, nettoyer le set pour tire-lait avec du liquide vaisselle et bien rincer à l'eau claire. Une fois par jour, démonter le tire-lait et stériliser les pièces dans l'eau bouillante pendant 10 minutes ou en le passant au lave-vaisselle, au micro-ondes (dans un sachet spécial micro-ondes) ou au stérilisateur à vapeur (selon les instructions du fabricant). Sécher et couvrir avec un linge propre.

ATTENTION : après les avoir fait bouillir, bien laisser refroidir les pièces avant de les toucher.

Essuyer les parties illustrées avec un chiffon si nécessaire. Il n'est pas nécessaire de rincer la tubulure.

Ne pas faire bouillir le porte-biberon.

Ne pas nettoyer la valve avec une brosse.



7. Nettoyage en milieu hospitalier (uniquement pour le set Clinic)

Stérilisation du tire-lait démonté à 121 °C (250 °F) pendant 20 min / 134 °C (273 °F) pendant 5 min.

8. Utilisation

Lavez-vous soigneusement les mains. Asseyez-vous confortablement et détendez-vous.

8.1 Tirer son lait avec un set pour tire-lait simple

- Raccordez le set au tire-lait Ardo.
- Placez votre mamelon au centre de la tétérelle de manière à ce qu'il puisse se déplacer librement dans la tétérelle (embout de tétérelle).
- Mettez le tire-lait en marche.

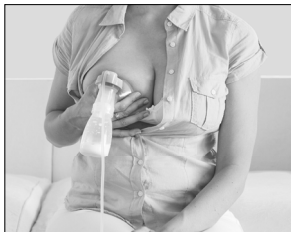

8.2 Tirer son lait avec un set pour tire-lait double

- Raccordez le second set au tire-lait Ardo.
- Avec les tire-lait **Ardo Carum**, **Ardo Alyssa** et **Ardo Bellis** : placez un set sur un sein, mettez le tire-lait en marche et placez le deuxième set sur l'autre sein. Vous pouvez également mettre les deux sets pour tire-lait en place en même temps.
- Avec le tire-lait **Ardo Calypso** : mettez les deux sets pour tire-lait en place en même temps (illustration). Mettez le tire-lait en marche et prenez un set dans chaque main.

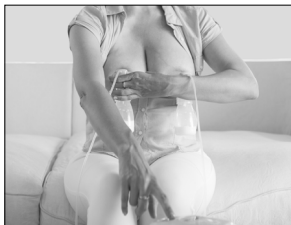

9. Choix de la tétérrelle et de l'embout de massage Optiflow

Si votre mamelon frotte contre l'intérieur de l'entonnoir, utilisez une tétérrelle plus grande (embout de tétérrelle). Si l'aréole du sein est également aspirée dans l'entonnoir, utilisez une tétérrelle plus petite. L'Optiflow s'utilise exclusivement avec la tétérrelle de 31 mm. Stocker Optiflow de préférence à l'abri de la lumière (silicone).

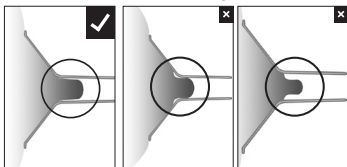

10. Conservation du lait maternel

Durée de conservation recommandée à température ambiante : 3-4 heures à 16-29 °C (60-85 °F) ; au réfrigérateur : 3 jours à ≤ 4 °C (39 °F) ; au congélateur : 6 mois à 1 an à < -17 °C (0 °F)

ATTENTION : ne remplissez pas le biberon avec plus de 150 ml de lait car le lait se dilate lorsqu'il est congelé. Ne réchauffez pas le lait maternel au micro-ondes.

11. Problèmes possibles et solutions proposées

Pas ou peu de vide :

- Assurez-vous que le set pour tire-lait est correctement assemblé et n'est pas endommagé.
- Vérifiez que la valve n'est pas fissurée ni collée.
- Vérifiez que le pot à vide est intact et que la face lisse de la membrane est tournée vers l'extérieur.
- Vérifiez que le couvercle adaptateur de tubulure est bien emboîté.

Douleur à l'aspiration :

- Assurez-vous que le mamelon est bien centré dans la tétérrelle.
- Vérifiez que la taille de l'embout de la tétérrelle est adaptée à vos mamelons.
- Vérifiez que le vide n'est pas réglé trop fort.
- Demandez conseil à un spécialiste.

Si vous avez des problèmes lors de l'allaitement, contactez votre sage-femme, votre conseillère en allaitement ou votre médecin.

12. Garantie

Les délais de garantie minimaux prescrits par la législation nationale à partir de la date d'acquisition s'appliquent. La garantie est valable uniquement pour la première acquéreuse.













13. Pièces de rechange

63.00.267 Valve (2 pc.)

63.00.269 Pot à vide, couvercle adaptateur de tubulure (2 pc.)

14. Informations techniques

Durée de vie du set pour tire-lait : Tant qu'il n'est pas endommagé, il peut être utilisé. Vérifiez qu'il est en bon état avant chaque utilisation.

 0123	Respect des dispositions européennes en vigueur relatives aux dispositifs médicaux		Fabricant
	Suivre le mode d'emploi		Suivre le mode d'emploi
	Dispositif médical		Le set pour tire-lait est une pièce appliquée de type BF
M	Matériaux : Polypropylène (PP) / Silicone / ABS		Humidité relative de l'air : 20–95 %
	Température : Fonctionnement +5 °C (41 °F) à +40 °C (104 °F) / Transport -20 °C (-4 °F) bis +50 °C (122 °F)		Pression atmosphérique : 700-1 060 hPa
	Éliminer avec les déchets de polypropylène		Protéger l'emballage de la lumière du soleil
	Emballage : attention, fragile		Stocker dans un endroit sec

15. Mise au rebut

La mise au rebut des déchets doit se faire conformément aux prescriptions locales.

Le texte allemand est la référence pour le contenu.

1. Contenuto della confezione

Set tiralatte:

- a Adattatore per tubo flessibile di chiusura
- b Vaso per vuoto
- c Coppa da 26 mm
- d 1 valvola a labbro + 1 valvola di ricambio
- e Biberon da 150 ml (immagine non vincolante)
- f Tubo flessibile
- g Adattatore per tubo flessibile
- h Coperchio
- i Inserto per coperchio

Versioni

- A Set tiralatte Single
- Set tiralatte Double
- Set tiralatte Clinic
- B Set tiralatte Ardo Alyssa
- C Set tiralatte Kit (ricambio)

AVVERTENZA: Pericolo di soffocamento - contiene piccole parti. Tenere le piccole parti lontano da neonati e bambini piccoli.

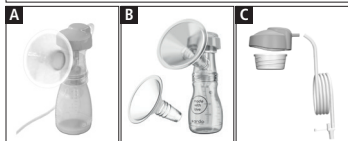

2. Accessori integrativi

- j Coppa da 36 mm
- k Coppa da 31 mm
- l Inserto per coppa da 28 mm
- m Inserto per coppa da 22 mm
- n Inserto per coppa Optiflow
- o Portabiberon
- p Base

Le due coppe Ardo e gli inserti per coppa permettono la scelta della misura adatta al capezzolo. L'inserto di massaggio Ardo Optiflow garantisce un'estrazione ancora più delicata e, grazie all'effetto di massaggio, favorisce la fuoriuscita del latte (utilizzabile esclusivamente con coppa da 31 mm). Il portabiberon si adatta al tiralatte Calypso Double Plus e al base per Calypso e Ardo Alyssa.

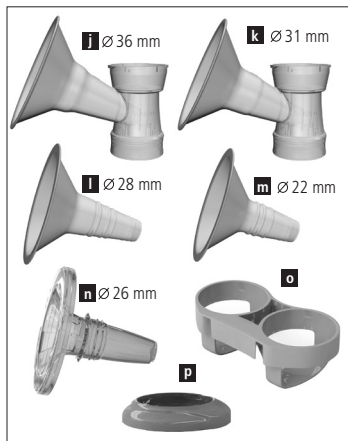

3. Indicazione

Il Set tiralatte Ardo deve essere usato con i tiralatte Ardo per l'estrazione, la raccolta e la conservazione del latte materno. Il Set tiralatte può essere usato come set semplice o doppio.

4. Controindicazioni

Non note.

Avvertenze di sicurezza: utilizzare il Set tiralatte solo se pulito (capitoli 6 e 7). Dopo la pulizia, controllare che non sia danneggiato.

Ai sensi del regolamento (UE) 2017/745 sui dispositivi medici, eventuali incidenti gravi verificatisi in relazione al prodotto devono essere segnalati al produttore e all'autorità competente dello stato membro in cui risiede l'utilizzatrice.

5. Assemblaggio del Set tiralatte

Assemblare come illustrato nella figura. Applicare l'adattatore per tubo flessibile di chiusura in modo che i due segni si sovrappongano e, quindi, ruotare verso destra.

Importante: bollire in acqua prima di utilizzarlo per la prima volta (vedere il capitolo "Pulizia a casa") e verificare che il vaso per vuoto sia intatto e che il lato liscio sia rivolto verso l'esterno.

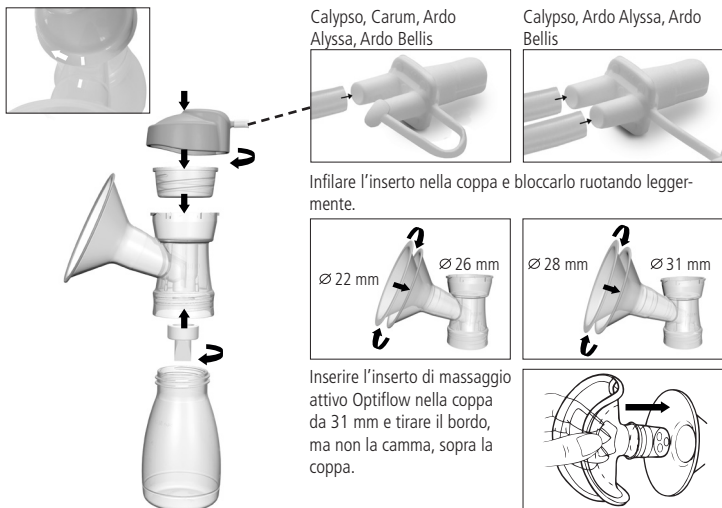

6. Pulizia a casa

Dopo ogni uso, lavare il Set tiralatte con detersivo per stoviglie e risciacquare bene. Una volta al giorno, smontarlo e bollirlo per 10 minuti, metterlo in lavastoviglie, in forno a microonde (nell'apposita sacca) o in uno sterilizzatore a vapore (secondo le indicazioni del produttore), asciugarlo con un panno pulito e coprirlo.

ATTENZIONE: Dopo la bollitura, lasciare raffreddare i componenti prima di toccarli.

Se necessario, pulire le parti mostrate in figura con un panno. Non è necessario risciacquare il tubo flessibile.

Il portabiberon non deve essere bollito.

Non pulire la valvola a labbro con una spazzola.



7. Pulizia in clinica (solo per il Set tiralatte Clinic)

Sterilizzazione a 121 °C (250 °F) per 20 min. / a 134 °C (273 °F) per 5 min. smontato.

8. Uso

Lavarsi bene le mani. Mettersi comode e rilassate.

8.1 Estrazione con un Set tiralatte

- Collegare il Set tiralatte al tiralatte Ardo.
- Centrare il capezzolo in modo da consentirne il movimento all'interno della coppa (dell'inserto della coppa).
- Accendere il tiralatte.

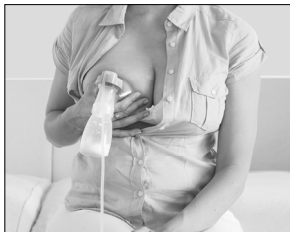

8.2 Estrazione con un Set tiralatte doppio

- Collegare il secondo Set tiralatte al tiralatte Ardo.
- Procedimento per i tiralatte **Ardo Carum**, **Ardo Alyssa** e **Ardo Bellis**: applicare un Set tiralatte al seno, accendere il tiralatte e applicare il secondo Set tiralatte all'altro seno. In alternativa, è possibile anche applicare contemporaneamente i due Set tiralatte.
- Procedimento per il tiralatte **Ardo Calypso**: applicare contemporaneamente i due Set tiralatte (figura). Accendere il tiralatte e prendere i Set tiralatte in mano singolarmente.

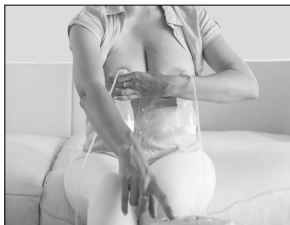

9. Scelta della coppa e inserto di massaggio Optiflow

Se il capezzolo sfrega fastidiosamente sul lato interno della coppa, utilizzare una coppa (un inserto della coppa) di dimensioni maggiori. Se nella coppa viene aspirata anche l'areola del capezzolo, utilizzare una coppa più piccola. Optiflow può essere utilizzato esclusivamente con la coppa da 31 mm. Conservare Optiflow possibilmente al riparo dalla luce (silicone).

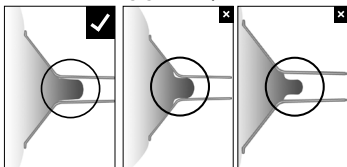

10. Conservazione del latte materno

Durata di conservazione raccomandata a temperatura ambiente: 3–4 ore a 16–29 °C (60–85 °F); in frigorifero: 3 giorni a ≤ 4 °C (39 °F); in congelatore: 6 mesi – 1 anno a < -17 °C (0 °F)

ATTENZIONE: Non riempire il biberon con più di 150 ml di latte perché il latte si espande durante il congelamento. Non riscaldare il latte materno nel microonde.

11. Possibili problemi e proposte di soluzione

Vuoto assente o debole:

- Accertarsi che il Set tiralatte sia assemblato correttamente e non sia danneggiato.
- Controllare che la valvola a labbro sia integra e non bloccata.
- Verificare che il vaso per vuoto sia intatto e che il suo lato liscio sia rivolto verso l'esterno.
- Controllare che l'adattatore per tubo flessibile di chiusura sia ben sigillato.

Dolore al momento dell'estrazione:

- Accertarsi che il capezzolo si trovi al centro della coppa.
- Verificare che le dimensioni della coppa siano adatte ai capezzoli.
- Controllare che il vuoto non sia eccessivamente elevato.
- Rivolgersi a uno specialista.

In caso di problemi durante l'allattamento, rivolgersi all'ostetrica, alla consulente per l'allattamento o al proprio medico.

12. Garanzia

Vengono applicati i periodi di garanzia minimi nazionali, previsti per legge, a partire dalla data di acquisto. La prestazione di garanzia si limita alla prima acquirente.

13. Ricambi

63.00.267 Valvola a labbro (2 pz.)

63.00.269 Vaso per vuoto, adattatore per tubo flessibile di chiusura (2 pz.)

14. Dati tecnici

Durata del Set tiralatte: può essere utilizzato fino a quando risulta integro. Prima dell'uso controllare che non presenti danni.

 0123	Rispetto delle disposizioni europee per i dispositivi medici		Produttore
	Rispettare le istruzioni per l'uso		Rispettare le istruzioni per l'uso
	Dispositivo medico		Il Set tiralatte è una parte applicata tipo BF
M	Materiali: Polipropilene (PP) / silicone / ABS		Umidità relativa dell'aria: 20–95%
	Temperatura: esercizio da +5 °C (41 °F) a +40 °C (104 °F) / trasporto da –20 °C (–4 F°) a +50 °C (122 °F)		Aria compressa: 700–1060 hPa
	Smaltire con polipropilene		Proteggere la confezione dalla luce solare
	Confezione: attenzione, fragile		Conservare in luogo asciutto

15. Smaltimento

Lo smaltimento dei rifiuti deve avvenire in conformità alle leggi locali.

Il testo tedesco è il riferimento per il contenuto.

1. Contenido del embalaje

Set de extracción:

- a. Adaptador de tubo de cierre
- b. Pieza de vacío
- c. Embudo para pecho 26 mm
- d. 1 válvula de labios más 1 válvula de repuesto
- e. Biberón 150 ml (ilustración no vinculante)
- f. Tubo
- g. Adaptador de tubo
- h. Tapa
- i. Tapa de seguridad

Versiones

- A Single Pumpset
- Double Pumpset
- Clinic Pumpset
- B Pumpset Ardo Alyssa
- C Pumpset Kit (repuesto)

ADVERTENCIA: Peligro de asfixia: contiene piezas pequeñas. Mantenga las piezas pequeñas fuera del alcance de los bebés y los niños pequeños.

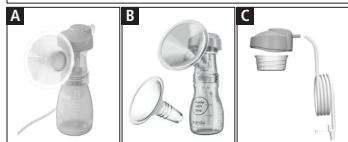

2. Accesorios complementarios

- j Embudo para pecho 36 mm
- k Embudo para pecho 31 mm
- l Adaptador de embudo 28 mm
- m Adaptador de embudo 22 mm
- n Adaptador de embudo Optiflow
- o Soporte para botellas
- p Plataforma para botellas

Los dos embudos de Ardo y sus adaptadores le permiten seleccionar el tamaño adecuado para su pezón. El accesorio de masaje Optiflow de Ardo garantiza una extracción aún más suave y, mediante el efecto de masaje, favorece el flujo de la leche (utilizable exclusivamente con el embudo para pecho de 31 mm). El soporte para botellas se puede usar con el sacaleches Calypso Double Plus y el soporte para botellas con los sacaleches Calypso de Ardo Alyssa.

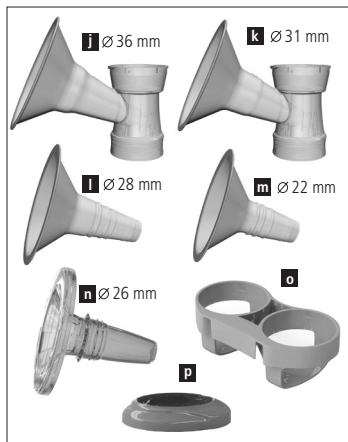

3. Finalidad prevista

El set de extracción Ardo debe utilizarse en combinación con los sacaleches Ardo y sirve para extraer, recoger y almacenar la leche materna. El set de extracción se puede emplear en la versión sencilla o doble.

4. Riesgo para las usuarias

No se conocen contraindicaciones.

Normas de seguridad: Utilice el sacaleches solo cuando esté limpio (capítulos 6 y 7). Tras la limpieza, compruebe que no presenta daños.

Conforme al Reglamento (UE) 2017/745 para los productos sanitarios, todos los incidentes graves que se produzcan en relación con el producto se deben notificar al fabricante y a las autoridades responsables del Estado miembro en el que resida la usuaria.

5. Montaje del set de extracción

Monte el set con la imagen como referencia. Colocar el adaptador de tubo de cierre de modo que ambas marcas coincidan, y girar después hacia la derecha.

Importante: Hierva el set antes del primer uso (véase el capítulo «Limpieza en casa») y compruebe que la pieza de vacío está intacta y que su lado liso quede hacia afuera.

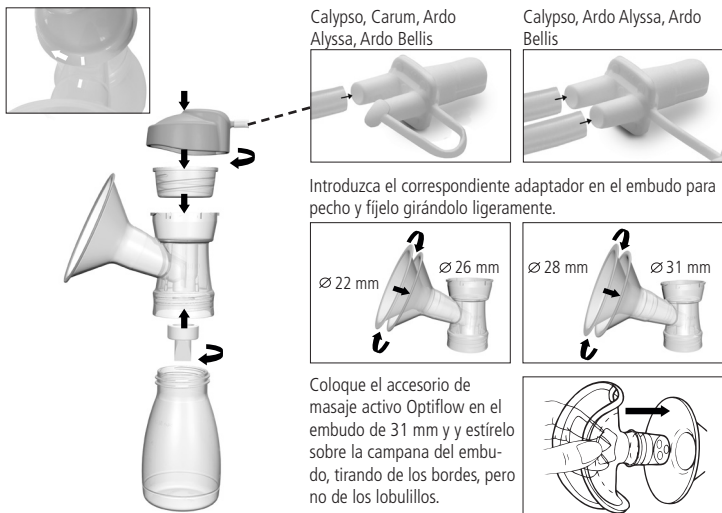

6. Limpieza en casa

Después de cada uso, lave el set de extracción con líquido lavavajillas y aclárelo bien. Desmonte y hierva sus componentes durante 10 minutos una vez al día o métalo en el lavavajillas, el microondas (en una bolsa para microondas) o en un esterilizador de vapor. A continuación séquelo y cúbralo con una toalla limpia.

ADVERTENCIA: Deje que los componentes se enfríen antes de tocarlos.

Limpie con un paño las partes indicadas si es necesario. No hace falta limpiar el tubo. No es necesario lavar el tubo.

El soporte para botellas no se debe esterilizar.

No limpie la válvula de labios con un cepillo.



7. Limpieza en el hospital (solamente para Clinic Pumpset)

Esterilización a 121 °C (250 °F) durante 20 m / a 134 °C (273 °F) durante 5 m desmontado.

8. Aplicación

Lávese bien las manos. Siéntese en una postura cómoda y relajada.

8.1 Extracción con un set de extracción

- Conecte el set de extracción al sacaleches Ardo.
- Centre el pezón de modo que al bombear se mueva libremente en el embudo para pecho (adaptador de embudo).
- Encienda el sacaleches.

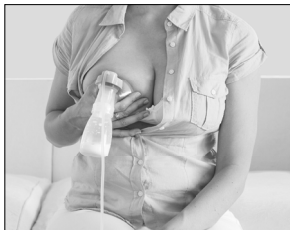

8.2 Extracción con un set de extracción doble

- Conecte el segundo set de extracción al sacaleches Ardo.
- Procedimiento con los sacaleches **Ardo Carum**, **Ardo Alyssa** y **Ardo Bellis**: coloque un set de extracción en el pecho, encienda el sacaleches y coloque el segundo set en el otro pecho. Alternativamente puede colocar ambos sets de extracción al mismo tiempo en el pecho.
- Procedimiento con el sacaleches **Ardo Calypso**: coloque ambos sets de extracción al mismo tiempo (imagen). Encienda el sacaleches y coloque una mano sobre cada set de extracción.

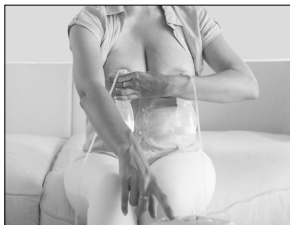

9. Selección del embudo para pecho y accesorio de masaje Optiflow

Si tiene molestias porque el pezón roza con la campana del embudo, use un embudo (adaptador de embudo) de mayor tamaño. Si la areola del pezón también penetra en el canal cilíndrico del embudo, utilice un embudo más pequeño. El Optiflow debe utilizarse exclusivamente con el embudo para pecho de 31 mm. Conservar Optiflow preferentemente protegido de la luz (silicona).

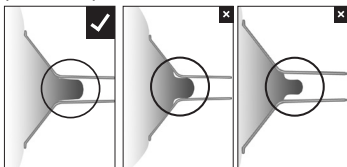

10. Conservación de la leche materna

Tiempo de almacenamiento recomendado a temperatura ambiente: 3 - 4 h a 16 - 29 °C (60 - 85 °F); en el frigorífico: 3 días a ≤ 4 °C (39 °F); en el congelador: de 6 meses a 1 año a < -17 °C (0 °F)

ADVERTENCIA: No llene la botella con más de 150 ml de leche, ya que la leche aumenta de volumen al congelarse. No caliente la leche materna en el microondas.

11. Posibles problemas y soluciones propuestas

Vacío inexistente o insuficiente:

- Asegúrese de que el set de extracción está bien montado y no está dañado.
- Compruebe si la válvula de labios tiene una grieta o está atascada.
- Compruebe si la pieza de vacío está intacta y el lado liso queda hacia fuera.
- Compruebe si el adaptador de tubo de cierre cierra herméticamente.

Dolor durante la extracción:

- Asegúrese de que el pezón está en el centro del embudo para pecho.
- Compruebe que el tamaño del embudo para pecho sea el adecuado para su pezón.
- Compruebe que la intensidad del vacío no es demasiado alta.
- Consulte a un profesional.

Si tiene problemas con la lactancia, no dude en consultar a su matrona, a su asesora de lactancia o a su médico.

12. Garantía

Se aplican los períodos de garantía mínimos establecidos por la ley y específicos del país a partir de la fecha de compra. La garantía se limita a la primera compradora.













13. Repuestos

63.00.267 Válvula de labios (2 uds.)

63.00.269 Pieza de vacío, adaptador de tubo de cierre (2 uds.)

14. Información técnica

Vida útil del set de extracción: puede utilizarse siempre que no esté defectuoso. Antes de cada uso, compruebe si hay algún defecto.

 0123	Cumplimiento de la normativa europea aplicable a los productos sanitarios		Fabricante
	Prestar atención a las instrucciones de uso		Prestar atención a las instrucciones de uso
	Producto medicinal		El set de extracción es una parte aplicada tipo BF
M	Materiales: Polipropileno (PP) / silicona / ABS		Humedad relativa del aire: 20 – 95 %
	Temperatura: En funcionamiento +5 °C (41 °F) hasta +40 °C (104 °F) / durante el transporte -20 °C (-4 F°) hasta +50 °C (122 °F)		Presión atmosférica: 700 - 1060 hPa
	Desechar con polipropileno		Proteger el embalaje de la luz del sol
	Embalaje: Precaución, frágil		Conservar en un lugar seco

15. Eliminación

La eliminación de desechos debe realizarse de acuerdo con las normativas locales.

El texto en alemán es la referencia del contenido.

1. Conteúdo da embalagem

Conjunto de bombas:

- a Tampa conectora do tubo flexível
- b Compartimento de vácuo
- c Copa da bomba de extração de leite 26 mm
- d 1 válvula de lábios mais 1 válvula sobressalente
- e Biberão 150 ml (figura não vinculativa)
- f Tubo flexível
- g Adaptador do tubo flexível
- h Tampa do biberão
- i Tampa de segurança



Versões

- A Conjunto de bombas simples
- Conjunto de bombas duplo
- Conjunto de bombas Clinic
- B Conjunto de bombas Ardo Alyssa
- C Kit conjunto de bombas (peça sobressalente)

AVISO: Risco de asfixia - Contém peças pequenas. Manter as peças pequenas fora do alcance de bebés e crianças de tenra idade.

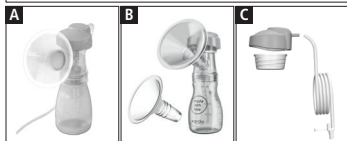

2. Acessórios complementares

- j Copa da bomba de extração de leite de 36 mm
- k Copa da bomba de extração de leite de 31 mm
- l Adaptador para copa da bomba de extração de leite de 28 mm
- m Adaptador para copa da bomba de extração de leite de 22 mm
- n Adaptador para copa da bomba de extração de leite Optiflow
- o Porta-biberões
- p Pé de suporte

As duas copas da bomba de extração de leite Ardo e os respetivos adaptadores permitem-lhe escolher o tamanho certo para o seu mamilo. O adaptador massajador Optiflow Ardo garante uma extração ainda mais suave e promove o fluxo do leite graças ao efeito de massagem (só pode ser usado com a copa da bomba de extração de leite de 31 mm). O porta-biberões ajusta-se à bomba de extração de leite Calypso Double Plus e o pé de suporte à Calypso e à Ardo Alyssa.

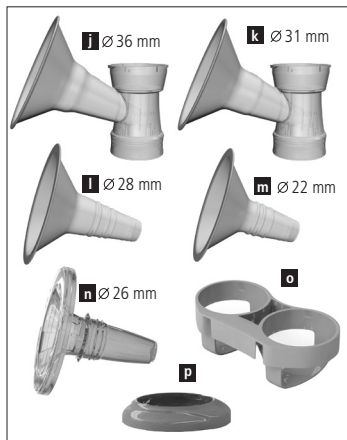

3. Finalidade

O Ardo Pumpset deve ser usado em conjunto com as bombas Ardo, servindo para extrair, recolher e guardar leite materno. O Pumpset pode ser usado no modelo simples ou duplo.

4. Risco de utilização

Não há contraindicações conhecidas.

Normas de segurança: Utilizar apenas depois de limpar (capítulos 6 e 7). Depois da limpeza, verificar se existem danos.

Em conformidade com o regulamento (UE) 2017/745 relativo aos dispositivos médicos, qualquer incidente grave que ocorra com o dispositivo deve ser comunicado ao fabricante e à autoridade competente do Estado-Membro em que a utilizadora está estabelecida.

5. Montagem do conjunto de bombas

Montar conforme a figura. Colocar a tampa conectora do tubo flexível de modo que ambas as marcas se encontrem uma em cima da outra e, depois, rodar para a direita.

Importante: Ferver antes da primeira utilização (ver Capítulo "Limpeza em casa") e verificar se o compartimento de vácuo está intacto e se o lado liso está virado para fora.

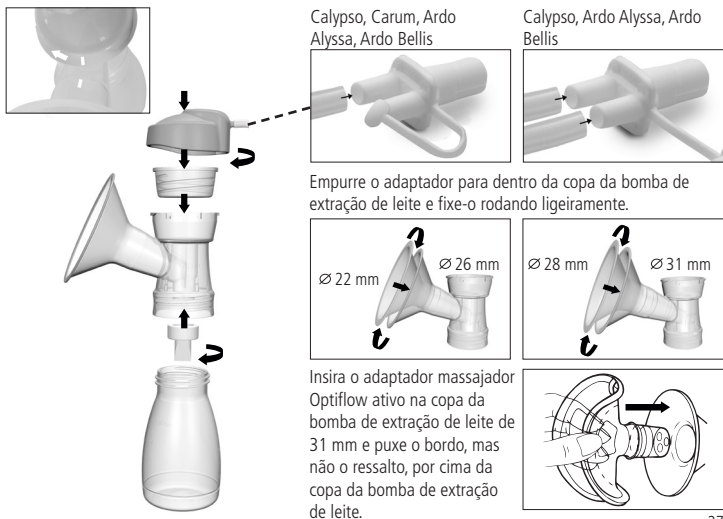

6. Limpeza em casa

Após cada utilização, lavar o conjunto de bombas com detergente da louça e enxaguar bem. Em estado desmontado, deixar ferver uma vez por dia durante 10 min, colocar na máquina de lavar a louça, no micro-ondas (dentro da bolsa de micro-ondas) ou ainda no esterilizador a vapor (de acordo com os dados do fabricante). Secar com um pano limpo e cobrir.

ATENÇÃO: Depois de fervidos, os componentes devem ser deixados a arrefecer antes de tocar neles.

Se necessário, limpar as peças ilustradas com um pano. O tubo flexível não precisa de ser enxaguado.

O suporte de biberão não deve ser fervido.

Não limpar a válvula de lábios com uma escova.



7. Limpeza na clínica (apenas para conjunto de bombas Clinic)

Esterilização a 121 °C (250 °F) durante 20 min/134 °C (273 °F) durante 5 min com os componentes desmontados.

8. Utilização

Lavar bem as mãos. Sentar-se numa posição confortável e descontraída.

8.1 Extração com o conjunto de bombas

- Ligar o conjunto de bombas à bomba de extração de leite materno Ardo.
- Posicionar o mamilo no centro de modo que possa alterar livremente a posição na copa (no adaptador para copa da bomba de extração de leite).
- Ligar a bomba.



8.2 Extração com uma bomba dupla

- Ligar o segundo conjunto de bombas à bomba de extração de leite materno Ardo.
- Procedimento com a bomba de extração de leite materno **Ardo Carum**, **Ardo Alyssa** e **Ardo Bellis**: Colocar um conjunto num seio, ligar a bomba e colocar o segundo conjunto de bombas no outro seio. Alternativamente, poderá colocar os dois conjuntos de bombas em simultâneo.
- Procedimento com a bomba de extração de leite materno **Ardo Calypso**: Colocar os dois conjuntos de bombas em simultâneo (figura). Ligar a bomba e colocar os conjuntos de bombas um de cada vez.



9. Escolha da copa da bomba de extração de leite e do adaptador massajador Optiflow

Se houver fricção desagradável do mamilo no interior do funil, utilizar uma copa da bomba de extração de leite (adaptador para a copa da bomba de extração de leite) maior. Se a auréola for sugada pelo funil, utilizar uma copa da bomba de extração de leite mais pequena. O Optiflow destina-se a ser exclusivamente utilizado com a copa da bomba de extração de leite 31 mm. De preferência, o Optiflow deve ser guardado ao abrigo da luz (silicone).

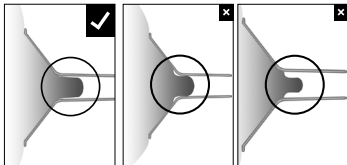

10. Conservação do leite materno

Duração de conservação recomendada à temperatura ambiente: 3–4 h a 16–29 °C (60–85 °F); no frigorífico: 3 dias a ≤ 4 °C (39 °F); no congelador: 6 meses a 1 ano a < -17 °C (0 °F)

ATENÇÃO: Não encher o biberão com mais de 150 ml de leite, uma vez que o leite se expande quando congelado. Não aquecer o leite materno no micro-ondas.

11. Possíveis problemas e eventuais soluções

Sem vácuo ou com vácuo fraco:

- Verificar se o conjunto de bombas está montado corretamente e se não está danificado.
- Verificar se a válvula de lábios tem uma fissura ou se está colada.
- Verificar se o compartimento de vácuo está intacto e se o lado liso está virado para fora.
- Verificar se a tampa conectora do tubo flexível está bem vedada.

Dores na extração de leite:

- Certificar-se de que o mamilo se encontra no meio da copa da bomba de extração de leite.
- Verificar se o tamanho da copa da bomba de extração de leite se adequa ao seu mamilo.
- Verificar se o vácuo não tem um ajuste muito elevado.
- Contactar um especialista.

Se tiver problemas na amamentação, fale com a sua parteira, a sua consultora para a amamentação ou o seu médico.

12. Garantia

Aplicam-se os períodos mínimos de garantia específicos do país, legalmente prescritos, a partir da data de compra. A cobertura da garantia limita-se à compradora original.













13. Peças sobressalentes

63.00.267 Válvula de lábios (2 unidades)

63.00.269 Compartimento de vácuo, tampa conectora do tubo flexível (2 unidades)

14. Informações técnicas

Vida útil da bomba: se não estiver danificada, pode ser usada. Antes de cada utilização, verificar se há danos.

 0123	Conformidade com os regulamentos europeus aplicáveis aos dispositivos médicos		Fabricante
	Seguir as indicações de utilização		Seguir as indicações de utilização
	Dispositivo médico		O conjunto de bombas é uma peça aplicada do tipo BF
M	Materiais: polipropileno (PP)/silicone/ABS		Humidade relativa do ar: 20–95%
	Temperatura: funcionamento +5 °C (41 °F) a +40 °C (104 °F)/transporte –20 °C (–4 °F) a +50 °C (122 °F)		Pressão atmosférica: 700–1060 hPa
	Eliminar juntamente com polipropileno		Proteger a embalagem da luz solar
	Embalagem: cuidado, frágil		Guardar em local seco

15. Eliminação

A eliminação de resíduos tem de ser feita em conformidade com os regulamentos locais.

O texto em alemão é a referência para o conteúdo.

1. Inhoud van de verpakking

Kolfset:

- a slangafsluitadapter
- b vacuümtrekker
- c borstschelp 26 mm
- d 1 lipventiel plus 1 reserveventiel
- e fles 150 ml (afbeelding kan afwijken)
- f slang
- g slangadapter
- h deksel
- i dekseltussenlaag

Versies

- A enkele kolfset
- dubbele kolfset
- klinische kolfset
- B kolfset Ardo Alyssa
- C kolfsetkit (reserveonderdeel)

WAARSCHUWING: verstikkingsgevaar -

Bevat kleine onderdelen. Houd kleine onderdelen uit de buurt van baby's en peuters.

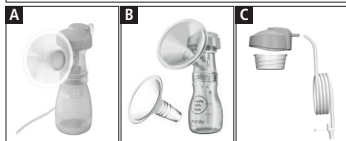
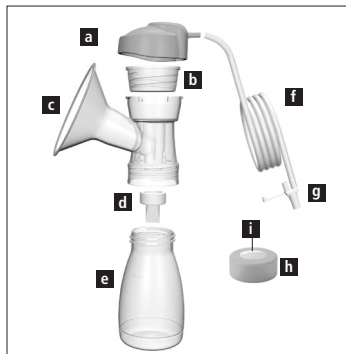

2. Aanvullende accessoires

- j borstschelp 36 mm
- k borstschelp 31 mm
- l borstschelp 28 mm
- m borstschelpinzetstuk 22 mm
- l Optiflow-borstschelpinzetstuk
- o flessenhouder
- p fles standaard

Met de twee Ardo-borstschelpen en de borstschelpinzetstukken kun je de maat kiezen die bij je tepel past. Het Ardo Optiflow-massage-inzetstuk garandeert nog zachter afkolven en bevordert het stromen van de melk door het massage-effect (uitsluitend te gebruiken met borstschelp van 31 mm). De flessenhouder past bij de borstkolf Calypso Double Plus en de flesstandaard bij de Calypso en Ardo Alyssa.

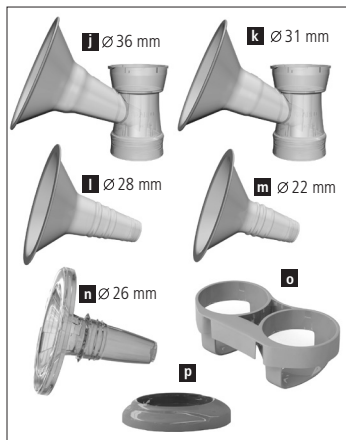

3. Beoogd gebruik

De Ardo kolfset moet in combinatie met de Ardo borstkolven worden gebruikt en dient voor het afkolven, opvangen en bewaren van moedermelk. De kolfset kan als enkelzijdige en dubbelzijdige kolfset worden gebruikt.

4. Risico voor de gebruiker

Er zijn geen contra-indicaties bekend.

Veiligheidsvoorschriften: Uitsluitend gebruiken in gereinigde of gesteriliseerde toestand (hoofdstuk 6 en 7). Na het reinigen controleren op beschadigingen.

In overeenstemming met EU-verordening 2017/745 voor medische hulpmiddelen, dienen ernstige incidenten die zich hebben voorgedaan in samenhang met het product, te worden gemeld aan de fabrikant en de juiste overheidsinstantie van de lidstaat waarin de gebruiker is gevestigd.

5. Kolfset in elkaar zetten

Zet alles volgens de afbeelding in elkaar. Breng de slangafsluitadapter zodanig aan dat de beide markeringen boven elkaar liggen en draai deze vervolgens naar rechts.

Belangrijk: Kook alles vóór het eerste gebruik uit (zie hoofdstuk Reiniging thuis) en controleer of de vacuümtrekker intact is en de gladde kant naar buiten wijst.

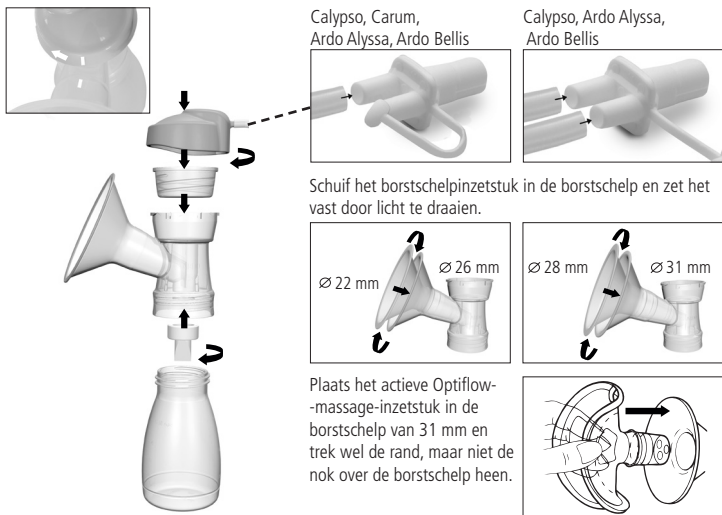

6. Reiniging thuis

Was de kolfset na elk gebruik af met afwasmiddel en spoel hem goed uit. Haal de set één keer per dag uit elkaar en kook hem 10 minuten uit of doe hem in de vaatwasmachine, in de magnetron (in magnetronzak) of in de stoomsterilisator (volgens de instructies van de fabrikant), droog de set met een schone doek af en dek hem af.

LET OP: Laat de onderdelen na het uitkoken eerst afkoelen voor je ze aanraakt.

Veeg de afgebeelde onderdelen zo nodig schoon met een doek. Het is niet nodig om de slang te spoelen.

De flessenhouder mag niet worden uitgekookt.

Maak het lipventiel niet schoon met een borstel.



7. Reiniging in een klinische omgeving (geldt alleen voor de klinische kolfset)

Uit elkaar halen en steriliseren bij 121°C (250 °F) gedurende 20 min. / 134°C (273 °F) gedurende 5 min.

8. Gebruik

Was goed je handen. Ga ontspannen en comfortabel zitten.

8.1 Afkolven met een kolfset

- Sluit de kolfset op de Ardo-borstkolf aan.
- Centreer je tepel zodanig dat deze bij het kolven vrij in de borstschelp (het borstschelpinzetstuk) kan bewegen.
- Schakel de borstkolf in.

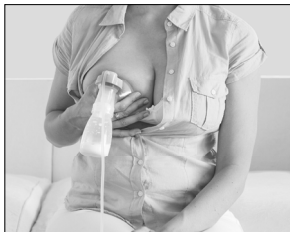

8.2 Afkolven met een dubbelzijdige kolfset

- Sluit de tweede kolfset op de Ardo-borstkolf aan.
- Procedure bij de borstkolven **Ardo Carum**, **Ardo Alyssa** en **Ardo Bellis**: breng een kolfset op je borst aan, schakel de kolf in en breng de tweede kolfset op je andere borst aan. Als alternatief kun je ook beide kolfsets tegelijkertijd aanbrengen.
- Procedure bij de borstkolf **Ardo Calypso**: breng beide kolfsets tegelijkertijd aan (afbeelding). Schakel de kolf in en pak de kolfsets afzonderlijk in je hand.

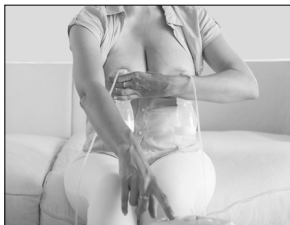

9. Keuze van borstschelp en Optiflow-massage-inzetstuk

Als je tepel vervelend tegen de binnenkant van de trechter schuurt, gebruik dan een grotere borstschelp (borstschelpinzetstuk). Als ook je tepelhof in de trechter wordt gezogen, gebruik dan een kleinere borstschelp. De Optiflow kan alleen worden gebruikt met de borstschelp van 31 mm. Bewaar de Optiflow bij voorkeur beschermd tegen licht (siliconen).

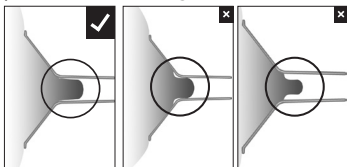

10. Moedermelk bewaren

Aanbevolen bewaardoos bij kamertemperatuur: 3 à 4 uur bij 16–29°C (60–85 °F); in de koelkast: 3 dagen bij $\leq 4^{\circ}\text{C}$ (39 °F); in het diepvriesvak van de koelkast: 6 maanden tot 1 jaar bij $< -17^{\circ}\text{C}$ (0 °F)

LET OP: Vul de fles met niet meer dan 150 ml moedermelk, aangezien de melk bij het invriezen uitzet. Ontdooi en verwarm de moedermelk niet in de magnetron.

11. Mogelijke problemen en oplossingen

Geen of zwak vacuüm:

- Overtuig je ervan dat de kolfset goed in elkaar is gezet en niet is beschadigd.
- Controleer of het lipventiel gescheurd of verkleefd is.
- Controleer of de vacuümtrekker intact is en de gladde kant naar buiten wijst.
- Controleer of de slangafsluitadapter goed afdicht.

Pijn bij het kolven:

- Overtuig je ervan dat je tepel zich in het midden van de borstschelp bevindt.
- Controleer of de maat van de borstschelp bij je tepels past.
- Controleer of het vacuüm niet te hoog is ingesteld.
- Neem contact op met een professional.

Als je problemen hebt met je borstvoeding, praat hier dan over met je verloskundige, borstvoedingsdeskundige of je arts.

12. Garantie

De landspecifieke, wettelijk voorgeschreven minimale garantietermijnen vanaf aankoopdatum zijn van toepassing. De garantie blijft beperkt tot de eerste koopbeurt.







13. Reserveonderdelen

63.00.267 lipventiel (2 stuks)

63.00.269 vacuümtrekker, slangafsluitadapter (2 stuks)

14. Technische informatie

Levensduur van de kolfset: Zolang de kolfset niet beschadigd is, kan hij worden gebruikt. Controleer hem iedere keer voor gebruik op eventuele beschadigingen.

 Naleving van geldende Europese voorschriften voor medische hulpmiddelen	 Fabrikant
 Volg de gebruiksaanwijzing op	 Volg de gebruiksaanwijzing op
 Medisch hulpmiddel	 De kolfset is een toegepast onderdeel van het type BF
 Materialen: polypropyleen (PP) / siliconen / ABS	 Relatieve luchtvochtigheid: 20–95%
 Temperatuur: bij gebruik: +5°C (41 °F) tot +40°C (104 °F) / Bij transport: –20°C (–4 F°) tot +50°C (122 °F)	 Luchtdruk: 700 -1060 hPa
 Afvoeren als polypropyleen	 Verpakking beschermen tegen zonlicht
 Verpakking: voorzichtig, breekbaar	 Droog bewaren

15. Afvalverwijdering

De afvalverwijdering dient plaats te vinden in overeenstemming met de plaatselijke voorschriften.

De Nederlandse tekst is de referentietekst voor de inhoud.

1. Förpackningens innehåll

Pumpset:

- a Förslutnings slangadapter
- b Vakuumbalg
- c Brösttratt 26 mm
- d 1 läppventil plus 1 reservventil
- e Flaska 150 ml (bildexempel)
- f Slang
- g Slangadapter
- h Lock
- i Lockinlägg

Versioner

- A Enkelt pumpset
- B Dubbelt pumpset
- C Clinic pumpset
- B Pumpset Ardo Alyssa
- C Pumpset-kit (reservdel)

WARNING: Kvävningsfara - innehåller små delar. Håll små delar utom räckhåll för små barn.

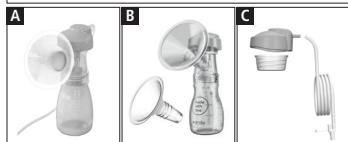

2. Kompletterande tillbehör

- j 36 mm brösttratt
- k 31 mm brösttratt
- l 28 mm brösttrattinlägg
- m 22 mm brösttrattinlägg
- n Optiflow brösttrattinlägg
- o Flaskhållare
- p Flaskställ

De två Ardo brösttrattarna och brösttrattinläggen gör att du kan välja en storlek som passar din bröstvårta. Ardo Optiflow massageinlägget garanterar en ännu skonsammare pumpning och stimulerar mjölkflödet genom massageeffekten (kan endast användas med tratten 31 mm). Flaskhållaren passar till Calypso Double Plus bröstpump och flaskstället till Calypso och Ardo Alyssa.

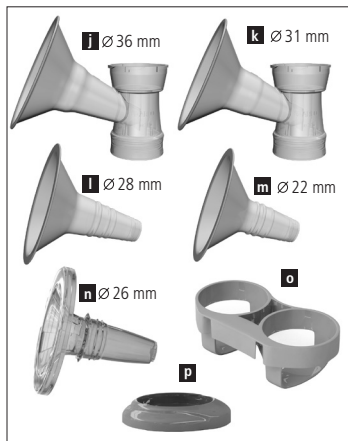

3. Avsedd användning

Pumpsetet Ardo ska användas tillsammans med Ardo bröstpumpar och är avsett för pumpning, uppsamling och förvaring av bröstmjölk. Pumpsetet kan användas som enkelt eller dubbelt pumpset.

4. Risker för användaren

Det finns inga kända kontraindikationer.

Säkerhetsbestämmelser: Använd setet endast i rengjort skick (avsnitten 6 och 7). Kontrollera efter rengöringen om det finns några skador.

Allvarliga incidenter som uppkommer i samband med produkten ska enligt förordning (EU) 2017/745 om medicintekniska produkter anmälas till tillverkaren och behörig myndighet i den medlemsstat där användaren bor.

5. Montera pumpsetet

Montera pumpsetet enligt bilden. Placera förslutningslangadapter så att de båda märkena ligger över varandra och vrid därefter till höger.

Viktigt: Innan du använder pumpsetet för första gången ska du koka det (se avsnittet Rengöring i hemmet) och kontrollera om vakuumbälgen är hel och den släta sidan vänd utåt.

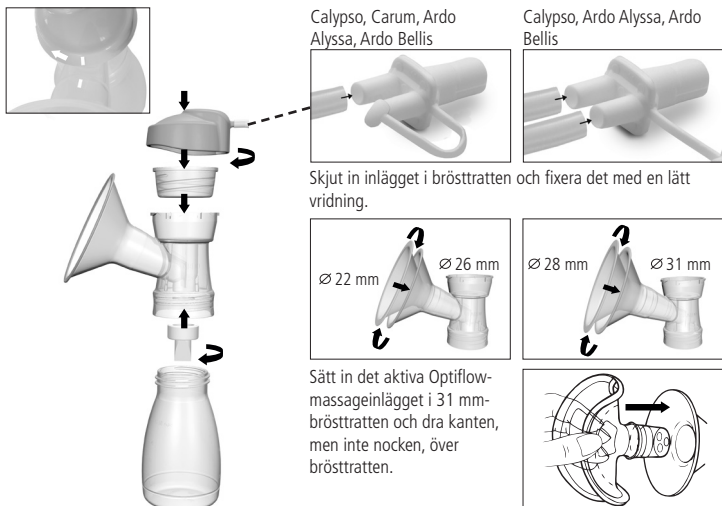

6. Rengöring i hemmet

Efter varje användningstillfälle ska pumpsetet rengöras med diskmedel och sköljas ordentligt. En gång om dagen ska de demonterade delarna kokas i 10 minuter, alternativt diskas i diskmaskinen eller kokas i mikrovågsugn (i behållare för mikrovågsugn) eller ångsteriliseras (enligt anvisningarna från sterilisatorns tillverkare), och därefter torkas med en ren duk och täckas över.

SE UPP: Låt delarna svalna efter kokningen innan du rör vid dem.

De avbildade delarna torkar du av med en duk om det behövs. Slangen behöver inte diskas.

Flaskhållaren får inte kokas.

Rengör inte läppventilen med borste.



7. Rengöring på klinik (endast för pumpsetet Clinic)

Sterilisering vid 121 °C (250 °F) i 20 min. / 134 °C (273 °F) i 5 min. i demonterat tillstånd.

8. Användning

Tvätta händerna noggrant. Sitt bekvämt och avslappnat.

8.1 Pumpa med ett pumpset

- Anslut pumpsetet till Ardo-bröstpumpen.
- Centrera bröstvärtan så att den kan röra sig fritt i brösttratten (brösttrattinlägget) när du pumpar.
- Starta bröstpumpen.

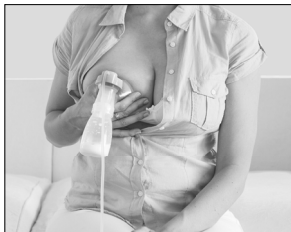

8.2 Pumpa med ett dubbelt pumpset

- Anslut det andra pumpsetet till Ardo-bröstpumpen.
- Gör så här med bröstpumparna **Ardo Carum**, **Ardo Alyssa** och **Ardo Bellis**: Placera pumpsetet mot bröstet, starta pumpen och placera det andra pumpsetet på det andra bröstet. Alternativt kan båda pumpseten placeras samtidigt.
- Gör så här med bröstpumpen **Ardo Calypso**: Placera båda pumpseten samtidigt (se bild). Starta pumpen och håll en hand på vardera pumpsetet.

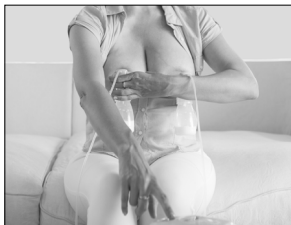

9. Val av brösttratt och Optiflow massageinlägg

Om bröstvärtan skaver obekvämt mot brösttrattens insida, använder du större brösttratt (brösttrattinlägg). Om även värtgården sugts in i tratten, väljer du en mindre brösttratt. Optiflow kan endast användas med brösttratten 31 mm. Optiflow bör förvaras skyddat mot ljus (silikon).

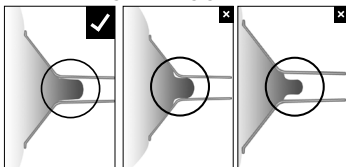

10. Förvaring av bröstmjök

Rekommenderad förvaringstid i rumstemperatur: 3–4 timmar vid 16–29 °C (60–85 °F); i kylskåp: 3 dagar vid ≤4 °C (39 °F); i frysack: 6 månader till 1 år vid <−17 °C (0 °F)

SE UPP: Fyll inte mer än 150 ml mjölk i flaskan, eftersom mjölken utvidgar sig vid infrysning. Värm inte bröstmjök i mikrovågsugn.

11. Möjliga problem och förslag till lösningar

Inget eller svagt vakuum:

- Kontrollera att pumpsetet är rätt sammansatt och oskadat.
- Kontrollera om läppventilen har en spricka eller har klibbat ihop.
- Kontrollera om vakuumbälgen är hel och den släta sidan vänd utåt.
- Kontrollera att förslutningslangadaptorn tätar ordentligt.

Smärta vid pumpning:

- Se till att bröstvärtan är centrerad i brösttratten.
- Kontrollera att brösttrattens storlek passar till dina bröstvärtor.
- Kontrollera att vakuomet inte är för högt inställt.
- Kontakta en specialist.

Vänd dig till din din barnmorska, amningsrådgivare eller läkare om du har problem med amningen.

12. Garanti

De landsspecifika, lagenliga minsta garantiderna gäller från köpdatum. Garantin gäller enbart för den ursprungliga köparen.















13. Reservdelar

63.00.267 Läppventil (2 st.)

63.00.269 Vakuumbälg, förslutnings slangadapter (2 st.)

14. Teknisk information

Pumpsetets livslängd: Setet kan användas så länge det är oskadat. Kontrollera före varje användning att det inte är skadat.

 0123	Uppfyller gällande europeiska regler för medicintekniska produkter		Tillverkare
	Följ bruksanvisningen		Följ bruksanvisningen
	Medicinteknisk produkt		Pumpsetet användningsdel typ BF
	Material: Polypropylen (PP) / silikon / ABS		Relativ luftfuktighet: 20–95 %
	Temperatur: Användning +5 °C (41 °F) till +40 °C (104 °F) / transport –20 °C (–4 F°) till +50 °C (122 °F)		Luftryck: 700–1 060 hPa
	Kasseras som polypropen		Skydda förpackningen mot solljus
	Förpackning: Försiktigt, ömtåligt		Förvaras torrt

15. Avfallshantering

Hantera avfall enligt lokala föreskrifter.

Den tyska texten är vägledande för innehållet.

1. Pakkauksen sisältö

Pumppusetti:

- a Kytentäletkun sovitin
- b Tyhjiösäiliö
- c Maidonkerääjä, 26 mm
- d 1 huuliventtiili ja 1 varaventtiili
- e Pullo, 150 ml (kuva ei sitova)
- f Letku
- g Letkun sovitin
- h Pullonkorkki
- i Korkkitiiviste

Mallit

- A Single-pumppusetti
- Double-pumppusetti
- Clinic-pumppusetti
- B Ardo Alyssa -pumppusetti
- C Pumppusettipakkaus (varaosa)

VAROITUS: Tukehtumisvaara – sisältää pieniä osia. Pidä pienet osat poissa vauvojen ja pikkulasten ulottuvilta.

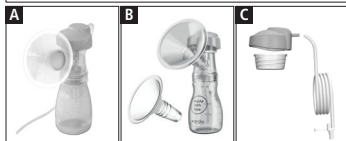
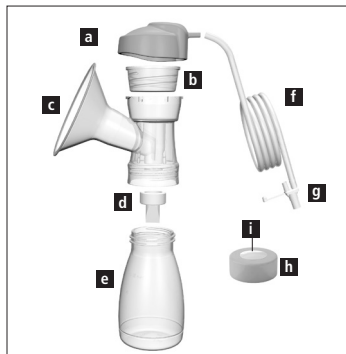

2. Lisätarvikkeet

- j Maidonkerääjä, 36 mm
- k Maidonkerääjä, 31 mm
- l Maidonkerääjän lisäosa, 28 mm
- m Maidonkerääjän lisäosa, 22 mm
- n Optiflow maidonkerääjän lisäosa
- o Pulloloteline
- p Jalusta

Kaksi Ardo-maidonkerääjää sekä maidonkerääjän lisäosat mahdollistavat nänniin parhaiten sopivan koon valinnan. Ardo Optiflow -hieromaosa takaa vielä hellävaraisemman pumppaamisen, ja sen hieromavaikutus edistää äidinmaidon herumista (käytettävissä ainoastaan 31 mm:n maidonkerääjän kanssa). Pulloloteline sopii Calypso Double Plus -malliin, ja jalusta sopii Calypso- ja Ardo Alyssa -malliin.

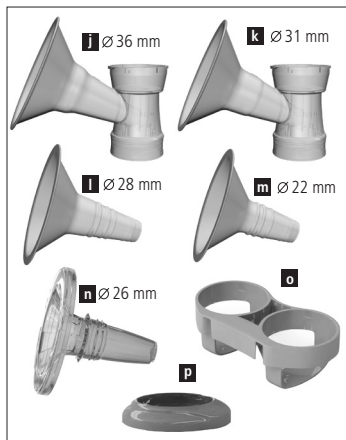

3. Käyttötarkoitus

Ardo-pumppusetti on tarkoitettu käytettäväksi Ardo-rintapumpun kanssa äidinmaidon pumppaamiseen, keräämiseen ja säilytykseen. Pumppusettiä voidaan käyttää yksis- tai kaksoisettinä.

4. Käyttöön liittyvät riskit

Haittavaikutuksia ei ole tiedossa.

Turvallisuusmääräykset: Käytettävä ainoastaan puhtaana (luku 6 ja 7). Tarkastettava puhdistuksen jälkeen vaurioiden varalta.

Lääkintälaiteasetuksen (EU) 2017/745 mukaisesti tuotteeseen liittyvistä vakavista vaaratilanteista on ilmoitettava tuotteen valmistajalle ja toimivaltaiselle viranomaiselle siinä jäsenmaassa, johon käyttäjä on sijoittautunut.

5. Pumppusetin kokoaminen

Kokoa pumppusetti kuvan mukaan. Aseta kytkentäletkun sovitin siten, että merkinnät ovat päällekkäin, ja käännä sitten oikealle.

Tärkeää: Keitä ennen ensimmäistä käyttökertaa (ks. kohta puhdistus kotona), ja tarkasta, että tyhjiösäiliö ei ole vaurioitunut ja että sileä puoli osoittaa ylöspäin.



Calypso, Carum, Ardo Alyssa, Ardo Bellis

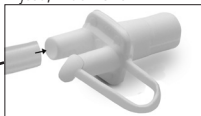

Calypso, Ardo Alyssa, Ardo Bellis

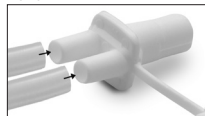

Työnnä lisäosa maidonkerääjään ja kiinnitä se kääntämällä hieman.



Aseta aktivoitu Optiflow-hieromaosa 31 mm:n maidonkerääjään ja vedä reuna, muttei kärkeä, maidonkerääjän päälle.

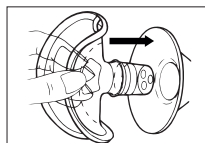

6. Puhdistus kotona

Pese pumppusetti aina käytön jälkeen astianpesuaineella ja huuhtele huolellisesti. Keitä pumppusettiä osiin purettuna kerran päivässä 10 minuutin ajan tai puhdista astianpesukoneessa, mikroaaltouunissa (mikroaaltopussissa) tai höyrysterilointilaitteessa (valmistajan ohjeiden mukaisesti). Kuivaa ja peitä osat puhdistuksen jälkeen puhtaalla liinalla.

HUOMIO: Anna osien jäähtyä keittämisen jälkeen, ennen kuin kosket niihin.

Pyyhi kuvissa esitetyt osat tarvittaessa liinalla. Letkua ei tarvitse huuhdella.

Pullotelinettä ei saa keittää.

Älä käytä huuliventtiilin puhdistukseen harjaa.



7. Puhdistus sairaalassa (vain Clinic-pumppusetti)

Sterilointi osiin purettuna 121 °C:ssa (250 °F) 20 minuutin ajan / 134 °C:ssa (273 °F) 5 minuutin ajan.

8. Käyttö

Pese kädet huolellisesti. Asetu rentoon ja mukavaan asentoon.

8.1 Pumppaus yhdellä pumppusetiällä

- Liitä pumppusetti Ardo-rintapumppuun.
- Sijoita nänni maidonkerääjän keskelle niin, että se voi pumppauksen aikana liikkua vapaasti maidonkerääjässä (tai maidonkerääjän lisäosassa).
- Käynnistä rintapumppu.

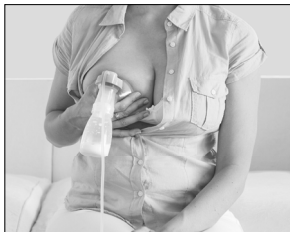

8.2 Pumppaus kaksoispumppusetiällä

- Liitä toinen pumppusetti Ardo-rintapumppuun.
- **Ardo Carum-, Ardo Alyssa- ja Ardo Bellis** -rintapumppua käytettäessä: Aseta ensimmäinen pumppusetti yhdelle rinnalle, käynnistä pumppu ja aseta sitten toinen pumppusetti toiselle rinnalle. Myös molempien pumppusettien asettaminen yhtä aikaa on mahdollista.
- **Ardo Calypso** -rintapumppua käytettäessä: Aseta molemmat pumppusetit samanaikaisesti (kuva). Käynnistä pumppu ja pidä kummallakin kädellä yhtä pumppusetiä.

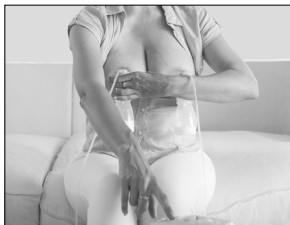

9. Maidonkerääjän valinta ja Optiflow-hieromaosa

Jos suppilo hankaa nänniä epämiellyttävästi, käytä suurempaa maidonkerääjää (tai maidonkerääjän lisäosaa). Jos nänni imeytyy suppiloon nännipihaa myöten, käytä pienempää maidonkerääjää. Optiflow-hieromaosa sopii yhteen ainoastaan 31 mm:n maidonkerääjän kanssa. Säilytä Optiflow-hieromaosaa mieluiten valolta suojattuna (silikoni).

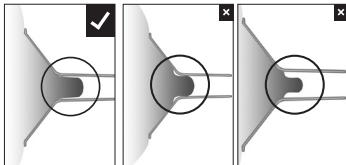

10. Äidinmaidon säilytys

Suosittelava säilytysaika huoneenlämmössä: 3–4 tuntia 16–29 °C:ssa (60–85 °F); jääkaapissa: 3 vrk ≤4 °C:ssa (39 °F); jääkaapin pakastelokerossa: 6 kk – 1 vuosi <–17 °C:ssa (0 °F)

HUOMIO: Täytä pulloon enintään 150 ml äidinmaitoa, sillä maito laajenee jäätyessään. Älä lämmitä äidinmaitoa mikroaaltouunissa.

11. Mahdollisia ongelmatilanteita ja ratkaisuehdotuksia

Tyhjiötä ei muodostu tai se on heikko:

- Varmista, että pumppusetti ei ole vaurioitunut ja että se on koottu oikein.
- Tarkista, että huuliventtiili ei ole vaurioitunut eikä liimautunut kiinni.
- Tarkista, että tyhjiösäiliö ei ole vaurioitunut ja että sileä osoittaa ulospäin.
- Tarkista, että kytkentäletkun sovitin on tiiviisti kiinni.

Kipu pumppauksen aikana:

- Varmista, että nänni on maidonkerääjän keskellä.
- Tarkista, että maidonkerääjä on kooltaan nänniin sopiva.
- Tarkista, ettei tyhjiötä ole säädetty liian voimakkaaksi.
- Kysy neuvoa terveydenhuollon ammattilaiselta.

Jos imettämisessä ilmenee ongelmia, ota yhteyttä kättilöösi, imetysneuvojaasi tai lääkäriisi.

12. Takuu

Maakohtainen, lakisääteinen vähimmäistakuuaika on voimassa ostoajankohdasta alkaen. Takuu koskee ainoastaan laitteen ensimmäistä ostajaa.















13. Varaosat

63.00.267 Huuliventtiili (2 kpl)

63.00.269 Tyhjiösäiliö, kytkentäletkun sovitin (2 kpl)

142. Tekniset tiedot

Pumppusetin käyttöikä: Laitetta voidaan käyttää niin kauan kuin se on vahingoittumaton. Tarkista sen vahingoittumattomuus aina ennen käyttöä.

 0123	Euroopassa voimassa olevien lääkinnällisiä laitteita koskevien määräysten noudattaminen		Valmistaja
	Lue käyttöohjeet		Lue käyttöohjeet
	Lääkinnällinen laite		Pumppusetti on BF-tyyppin käyttöosa
	Materiaalit: Polypropyleeni (PP) / silikonit / ABS		Suhteellinen ilmankosteus: 20–95 %
	Lämpötila: Käyttö +5 °C (41 °F) – +40 °C (104 °F) / Kuljetus –20 °C (–4 °F) – +50 °C (122 °F)		Ilmanpaine: 700–1060 hPa
	Hävittäminen polypropyleenin kanssa		Suojaa pakkaus auringonvalolta
	Pakkaus: Varo, särkyvää		Säilytä kuivassa

15. Hävittäminen

Hävittämisessä on noudatettava paikallisia määräyksiä.

Saksankielinen teksti on viite sisällölle.

1. Pakningsinnhold

Pumpesett:

- a Slangedeksel
- b Vakuumbelg
- c Brystskjold 26 mm
- d 1 leppeventil pluss 1 reserveventil
- e Flaske 150 ml (figur er ikke bindende)
- f Slange
- g Slangeadapter
- h Deksel
- i Dekselinnlegg

Varianter

- A Single Pumpsett
- Double Pumpsett
- Clinic Pumpsett
- B Pumpsett Ardo Alyssa
- C Pumpsett Kit (reservedel)

ADVARSEL: Kvelningsfare – inneholder smådeler. Hold smådeler borte fra babyer og småbarn.

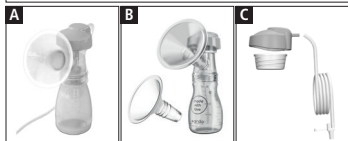

2. Utfyllende tilbehør

- j Brystskjold 36 mm
- k Brystskjold 31 mm
- l Brystskjoldinnlegg 28 mm
- m Brystskjoldinnlegg 22 mm
- n Optiflow brystskjoldinnlegg
- o Flaskestativ
- p Ståfot

De to Ardo brystskjoldene og brystskjoldinnleggene lar deg velge en størrelse som passer til nettopp dine brystvorter. Ardo Optiflow massasjeinnlegget garanterer en mer varsom utpumping og avhjelper melkeflyten med sin massasjevirksomhet (kan bare brukes med 31 mm brystskjold). Flaskeholderen passer til Calypso Double Plus melkepumpe, og ståfotet passer til Calypso og Ardo Alyssa.

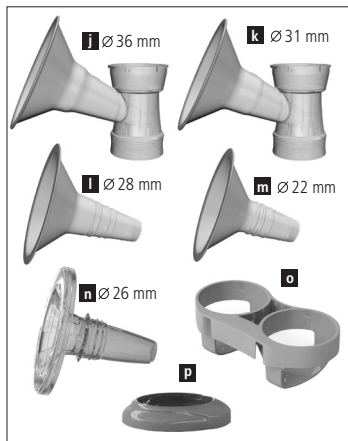

3. Tiltentkt bruk

Ardo pumpesett brukes i forbindelse med Ardo brystpumper og tjener til pumping, oppsamling og oppbevaring av morsmelk. Pumpesettet kan brukes som enkelt og dobbelt pumpesett.

4. Brukerrisiko

Ingen kjente kontraindikasjoner.

Sikkerhetsbestemmelser: Skal bare brukes i rengjort tilstand (kapittel 6 og 7). Kontroller for skader etter rengjøring.

I henhold til forordning (EU) nr. 2017/745 om medisinsk utstyr må alvorlige hendelser som oppstår i forbindelse med produktet meldes til produsenten og den ansvarlige myndigheten i landet der brukeren er etablert.

5. Sammensetting av pumpesettet

Sett sammen i henhold til figuren. Sett på slangedeksel slik at begge markeringene ligger ovenfor hverandre og skru deretter til høyre.

Viktig: Kok utstyret før første gangs bruk (se kapitlet Rengjøring hjemme), og kontroller at den glatte siden av vakuumpotten vender ut.

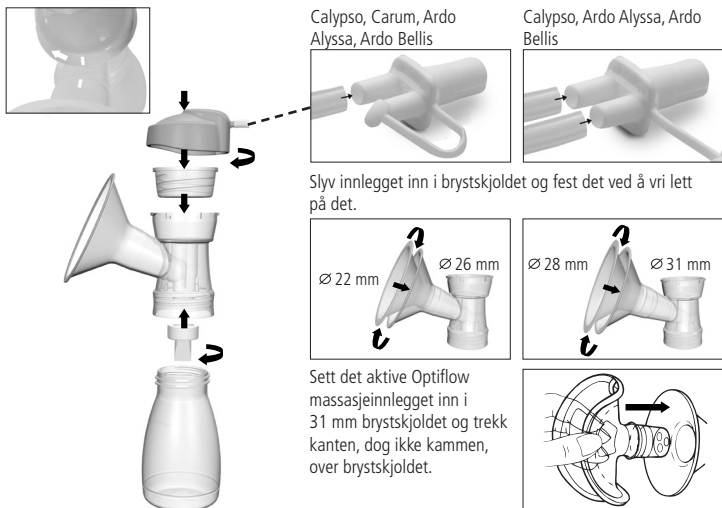

6. Rengjøring hjemme

Vask pumpesettet med oppvaskmiddel etter hver gangs bruk og skyll grundig. Én gang daglig: kok utstyret 10 minutter i demontert tilstand, eller legg det i oppvaskmaskinen, i mikrobølgeovnen (i en mikrobølgepose) eller i dampsterilisator, tørk av med et rent håndkle og dekk til utstyret.

OBS: La komponentene få kjøle seg ned før du berører dem.

Ved behov tørkes de viste delene av med en klut. Det er ikke nødvendig å spyle gjennom slangen.

Flaskeholderen skal ikke kokes.

Ikke rengjør leppeventilen med en børste.



7. Rengjøring på sykehus (kun for Clinic Pumpset)

Sterilisering ved 121 °C (250 °F) i løpet av 20 min / 134 °C (273 °F) i løpet av 5 min i demontert tilstand.

8. Bruk

Vask hendene grundig. Sett deg bekvemt ned og slapp av.

8.1 Pumping med ett pumpesett

- Koble pumpesettet til Ardo melkepumpe.
- Sentrer brystvorten slik at den kan bevege seg fritt i brystskjoldet (brystskjoldinnlegget) under pumpingen.
- Slå på brystpumpen.

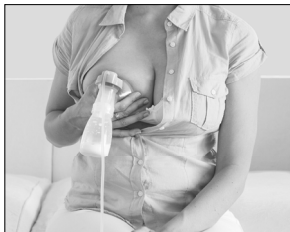

8.2 Pumping med dobbelt pumpesett

- Koble det andre pumpesettet til Ardo melkepumpe.
- Fremgangsmåte ved melkepumpen **Ardo Carum**, **Ardo Alyssa** og **Ardo Bellis**: Sett ett pumpesett på brystet, slå på pumpen, og sett så det andre pumpesettet på det andre brystet. Alternativt kan du også sette på begge pumpesettene samtidig.
- Fremgangsmåte ved melkepumpen **Ardo Calypso**: Sett på begge pumpesett samtidig (figur). Slå på pumpen, og hold ett pumpesett i hver hånd.

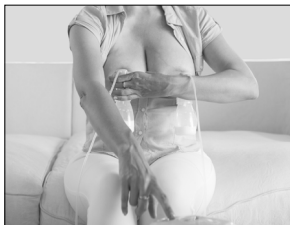

9. Valg av brystskjold og Optiflow massasjeinnlegg

Hvis brystvorten gnis mot traktens innside på en ubehagelig måte, må du bruke et større brystskjold (brystskjoldinnlegg). Dersom areola også suges inn i trakten, må du bruke et mindre brystskjold. Optiflow kan bare kombineres med 31 mm brystskjold. Optiflow skal helst oppbevares beskyttet mot lys (silikon).

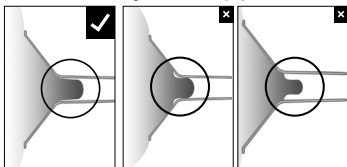

10. Oppbevaring av morsmelk

Anbefalt oppbevaringsvarighet ved romtemperatur: 3–4 t ved 16–29 °C (60–85 °F); i kjøleskap: 3 dager ved ≤4 °C (39 °F); i fryseboksen i kjøleskapet: 6 måneder opptil 1 år ved <−17 °C (0 °F)

OBS: Fyll aldri mer enn 150 ml melk i flasken, ettersom melken sveller opp når den fryses. Varm aldri morsmelk i mikrobølgeovn.

11. Mulige problemer og løsningsforslag

Ikke noe eller svakt vakuüm:

- Kontroller at pumpesettet er riktig montert og ikke skadet.
- Kontroller om leppeventilen har en rift eller er sammenklistret.
- Kontroller at vakuümbelgen er intakt og den glatte siden vender ut.
- Kontroller om slangedekselet tetter godt.

Smerter ved pumping:

- Forviss deg om at brystvorten befinner seg i midten av brystskjoldet.
- Finn ut om brystskjoldstørrelsen passer til brystvorten.
- Kontroller at vakuümet ikke er stilt inn for høyt.
- Kontakt en fagperson.

Hvis du opplever problemer med ammingen, kan du kontakte jordmor, ammehjelp eller legen din.

12. Garanti

De landsspesifikke, lovpålagte minste garantikravene gjelder fra kjøpsdato. Garantien begrenses til første kjøper.















13. Reservedeler

63.00.267 Leppeventil (2 stk.)

63.00.269 Vakuumbelg, slangedeksel (2 stk.)

14. Teknisk informasjon

Pumpesettets levetid: Så lenge det ikke har skader, kan det brukes. Se etter skader før hver gangs bruk.

 0123	Overholder gjeldende europeiske forskrifter om medisinsk utstyr		Produsent
	Følg bruksanvisningen		Følg bruksanvisningen
	Medisinprodukt		Pumpset er anvendt del type BF
	Materialer: polypropylen (PP) / silikon / ABS		Relativ luftfuktighet: 20–95 %
	Temperatur: drift +5 °C (41 °F) til +40 °C (104 °F) / transport –20 °C (–4 F°) til +50 °C (122 °F)		Luftrykk: 700–1060 hPa
	Avfallshåndteres med polypropylen		Beskytt emballasjen mot sollys
	Emballasje: forsiktig, kan knuses		Oppbevares tørt

15. Avfallshåndtering

Avfallshåndtering skal skje i henhold til lokale forskrifter.

Den tyske teksten er referansen for innholdet.

1. Pakkens indhold

Pumpesæt:

- a Slangeadapterlukning
- b Vakuumbælg
- c Brysttragt 26 mm
- d 1 læbeventil plus 1 reserveventil
- e Flaske 150 ml (illustration ikke bindende)
- f Slange
- g Slangeadapter
- h Låg
- i Lågindsats

Modeller

- A Single-pumpesæt
- Double-pumpesæt
- Clinic-pumpesæt
- B Pumpesæt Ardo Alyssa
- C Pumpesæt kit (reservedel)

ADVARSEL: Kvælningsfare - Indeholder smådele. Smådele skal opbevares utilgængeligt for babyer og små børn.

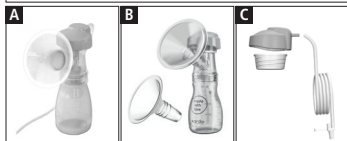

2. Ekstra tilbehør

- j 36 mm brysttragt
- k 31 mm brysttragt
- l 28 mm indlæg til brysttragt
- m 22 mm indlæg til brysttragt
- n Optiflow-indlæg til brysttragt
- o Flaskeholder
- p Ståfod

De to Ardo-brysttragter og indlæggene til brysttragterne gør det muligt for dig at vælge den rigtige størrelse til din brystvorte. Ardo Optiflow-massageindsats garanterer en endnu mere skånsom udpumpning og fremmer mælkeflowet ved hjælp af massageeffekten (må kun anvendes med en brysttragt på 31 mm). Flaskeholderen passer til Calypso Double Plus-brystpumpe, og ståfoden til Calypso og Ardo Alyssa.

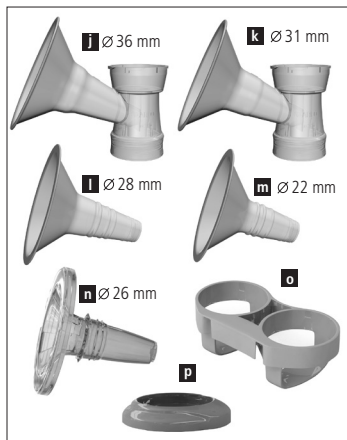

3. Formålsbestemt anvendelse

Ardo-pumpesættet skal anvendes i kombination med Ardo-brystpumper og har til formål at udpumpe, opsamle og opbevare modermælk. Pumpesættet kan anvendes enkeltvis eller begge pumper samtidigt.

4. Brugerrisiko

Der er ingen kendte kontraindikationer.

Sikkerhedsbestemmelser: Må kun anvendes i rengjort tilstand (kapitel 6 og 7). Kontrollér for skader efter rengøringen.

I henhold til forordningen (EU) 2017/745 om medicinsk udstyr skal alle alvorlige hændelser, der opstår i forbindelse med dette produkt, indberettes til producenten og den ansvarlige myndighed i den medlemsstat, hvor brugeren har sin bopæl.

5. Samling af pumpesættet

Samles iht. illustrationen. Anbring slangeadapterlukningen således, at de to markeringer er placeret over hinanden, og drej herefter højre om.

Vigtigt: Kog produktet, før det benyttes første gang (se kapitel rengøring hjemme), og kontrollér, om vakuumbælgen er intakt, og at den glatte side vender udad.

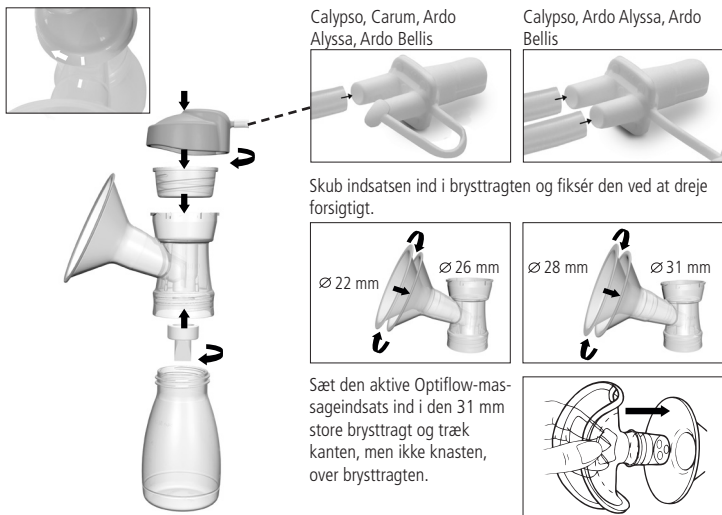

6. Rengøring hjemme

Vask og skyl pumpesættet omhyggeligt efter brug med opvaskemiddel. Pumpesættet skal koges i adskilt tilstand en gang om dagen i 10 min., lægges i opvaskemaskinen, mikrobølgeoven (i en mikrobølgepose) eller i dampsterilisatoren (iht. producentens anvisninger), tørres med en ren klud og tildækkes.

PAS PÅ: Komponenterne skal afkøles efter kogningen, før de berøres.

Tør de illustrerede komponenter af med en klud efter behov. Det er ikke nødvendigt at skylle slangen.

Flaskeholderen må ikke koges.

Læbeventilen må ikke rengøres med en børste.



7. Rengøring på klinikken (gælder kun for Clinic pumpesæt)

Sterilisation ved 121 °C (250 °F) i 20 min. / 134 °C (273 °F) i 5 min. i adskilt tilstand.

8. Anvendelse

Vask hænderne grundigt. Sæt dig, så du sidder bekvemt og afslappet.

8.1. Udpumpning med et pumpesæt

- Tilslut pumpesættet til Ardo-brystpumpen.
- Centrér brystvorten således, at den kan bevæges frit i brysttragten (indlægget til brysttragten).
- Tænd brystpumpen.

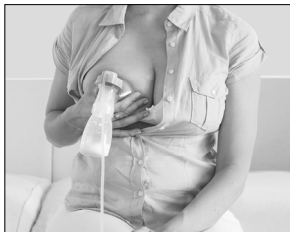

8.2. Udpumpning med et dobbelt pumpesæt

- Tilslut det andet pumpesæt til Ardo-brystpumpen.
- Fremgangsmåde ved brystpumperne **Ardo Carum**, **Ardo Alyssa** og **Ardo Bellis**: Læg pumpesættet til brystet, tænd pumpen og anbring det andet pumpesæt på det andet bryst. Alternativt kan du også anbringe begge pumpesæt på samme tid.
- Fremgangsmåde ved **Ardo Calypso**: Anbring begge pumpesæt samtidigt (illustration). Tænd pumpen, og tag hvert enkelt pumpesæt i hver sin hånd.

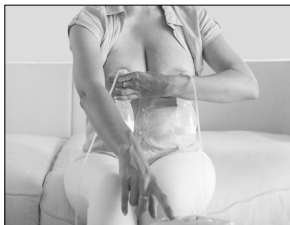

9. Valg af brysttragt og Optiflow-massageindsats

Hvis brystvorten gnider ubehageligt på tragtens inderside, skal du benytte en større brysttragt (indlæg til brysttragten). Hvis den runde zone omkring brystvorten også suges ind i tragten, skal du bruge en mindre brysttragt. Optiflow må udelukkende anvendes med den 31 mm store brysttragt. Optiflow skal fortrinsvis opbevares beskyttet mod lys (silikone).

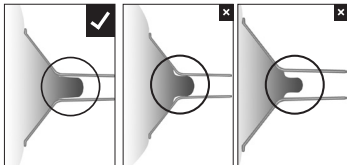

10. Opbevaring af modermælk

Anbefalet opbevaringstid ved stuetemperatur: 3–4 timer ved 16–29 °C (60–85 °F); i køleskabet: 3 dage ved ≤ 4 °C (39 °F); i dybfryseren: 6 måneder op til 1 år ved <−17 °C (0 °F)

PAS PÅ: Fyld ikke mere end 150 ml mælk i flasken, da mælk udvider sig ved nedfrysning. Modermælken må ikke opvarmes i mikrobølgeovnen.

11. Mulige problemer og løsningsforslag

Intet eller for svagt vakuum:

- Sørg for, at pumpesættet er samlet korrekt og ikke er beskadiget.
- Kontrollér, om læbeventilen har en revne eller er klistret.
- Kontrollér, om vakuumbælgen er intakt, og om den glatte side vender udad.
- Kontrollér, om slangeadapterens lukning slutter tæt.

Smerter ved udpumpning:

- Sørg for, at brystvorten sidder i midten af brysttragten.
- Kontrollér, om brysttragtens størrelse passer til din brystvorte.
- Kontrollér, om vakuummet eventuelt kan være indstillet for højt.
- Kontakt en fagligt uddannet person.

Hvis du skulle have problemer med amningen, skal du henvende dig til din jordemoder, din ammerådgiver eller din læge.

12. Garanti

Her gælder de nationale, lovbestemte mindste garantiperioder fra og med købsdato. Garantien gælder kun for den første køber.















13. Reservedele

63.00.267 læbeventil (2 stk.)

63.00.269 vakuumbælg, slangeadapterlukning (2 stk.)

14. Teknisk information

Pumpesættets levetid: Hvis det ikke er beskadiget, kan det anvendes. Kontrollér for skader før brug.

 0123	Overholdelse af gældende, europæiske lovbestemmelser om medicinsk udstyr		Producent
	Følg brugsanvisningen		Følg brugsanvisningen
	Medicinsk udstyr		Pumpesæt er anvendelsesdel type BF
	Materialer: Polypropylen (PP) / silikone / ABS		Relativ luftfugtighed: 20–95 %
	Temperatur: Drift +5 °C (41 °F) til +40 °C (104 °F) / Transport –20 °C (–4 °F) til +50 °C (122 °F)		Luftryk: 700–1060 hPa
	Bortskaffes med polypropylen		Emballagen skal beskyttes mod sollys
	Emballage: Forsigtig, håndteres med omhu		Opbevares tørt

15. Bortskaffelse

Affald skal bortskaffes i overensstemmelse med de lokale lovbestemmelser.

Den tyske tekst er reference for indholdet.

1. Содержимое упаковки

Набор для сцеживания:

- a крышка-адаптер для трубки
- b вакуумная емкость
- c воронка для груди 26 мм
- d 1 лепестковый клапан + 1 запасной клапан
- e бутылочка 150 мл (примерное изображение)
- f трубка
- g адаптер для трубки
- h крышка
- i прокладка крышки

Версии

- A Набор для сцеживания Single
- Набор для сцеживания Double
- Набор для сцеживания Clinic
- B Набор для сцеживания Ardo Alyssa
- C Допкомплект к набору для сцеживания (запасные части)

ПРЕДОСТЕРЕЖЕНИЕ! Опасность удушья — мелкие детали в комплекте. Держите мелкие детали вне зоны досягаемости грудных детей и детей младшего возраста.

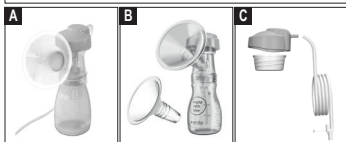

2. Дополнительные принадлежности

- j Воронка для груди 36 мм
- k Воронка для груди 31 мм
- l Вставка для воронки 28 мм
- m Вставка для воронки 22 мм
- n Вставка для воронки Optiflow
- o Держатель для бутылочек
- p Подставка

Два размера воронок для груди Ardo и вставки для воронок позволяют подобрать правильный размер для вашей груди. Массажная вставка Ardo Optiflow обеспечивает более комфортное сцеживание и благодаря массажному эффекту стимулирует выделение молока (может использоваться только с воронкой 31 мм). Держатель для бутылочек подходит для двойного молокоотсоса Calypso Double Plus, а подставка – для молокоотсосов Calypso и Ardo Alyssa.

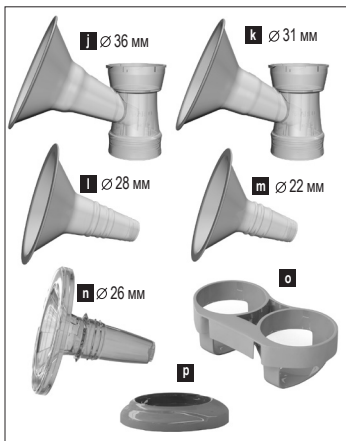

3. Назначение

Насосная установка Ardo предназначена для использования с молокоотсосами Ardo и служит для сцеживания и хранения молока. Насосная установка может использоваться в комплекте для одинарного и двойного молокоотсоса.

4. Риски для пользователей

Противопоказания отсутствуют.

Меры предосторожности: использовать только после надлежащей очистки (главы 6 и 7). После очистки проверить на наличие повреждений.

Согласно Регламенту (ЕС) 2017/745 по медицинским изделиям обо всех серьезных происшествиях, возникших в связи с данным изделием, следует сообщать производителю и в ответственный орган страны-члена ЕС, в которой находится пользователь.

5. Сборка набора для сцеживания

Сборку производить в соответствии с приведённым рисунком. Крышку-адаптер установить так, чтобы две отметки находились друг над другом, после чего повернуть вправо.

Важно: обязательно прокипятить изделие перед первым использованием (см. раздел «Очистка в домашних условиях») и убедиться в том, что вакуумная емкость не повреждена и установлена гладкой стороной наружу.



Calypso, Carum, Ardo Alyssa,
Ardo Bellis



Установите вставку в воронку и зафиксируйте, немного повернув.

Calypso, Ardo Alyssa, Ardo
Bellis

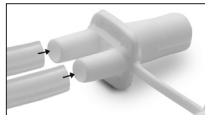

Установите активную массажную вставку Optiflow в воронку 31 мм и натяните кромку (но не выступ) на воронку.

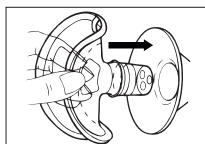

6. Очистка в домашних условиях

После каждого использования набор следует промыть средством для мытья посуды и тщательно прополоскать чистой водой. Раз в день следует стерилизовать изделие в разобранном виде в течение 10 минут в кипящей воде, в посудомоечной машине, в микроволновой печи (в специальном пакете) или в паровом стерилизаторе (согласно указаниям производителя), протирать и накрывать чистой тряпкой.

ВНИМАНИЕ! После кипячения давайте деталям остыть, прежде чем прикасаться к ним.

При необходимости протереть показанные детали тряпкой. Промывать трубку не требуется.

Запрещается кипятить держатель для бутылочек.

Не чистить лепестковый клапан щёткой.



7. Очистка в условиях клиники (только набор для сцеживания Clinic)

Стерилизовать в разобранном виде в течение 20 минут при температуре 121 °С или в течение 5 минут при температуре 134 °С.

8. Применение

Тщательно вымойте руки. Сядьте удобно и расслабьтесь.

8.1 Сцеживание при помощи огунарного набора

- Подключите набор к молокоотсосу Ardo.
- Расположите воронку (вставку воронки) по центру груди так, чтобы в процессе сцеживания сосок мог свободно двигаться.
- Включите молокоотсос.

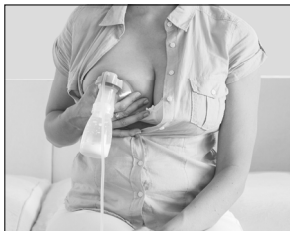

8.2 Сцеживание при помощи двойного набора

- Подключите второй набор к молокоотсосу Ardo.
- Сцеживание при помощи молокоотсоса **Ardo Carum**, **Ardo Alyssa** и **Ardo Bellis**: наложите один набор на грудь, включите молокоотсос и наложите второй набор на другую грудь. Также можно одновременно наложить оба набора на одной и другой груди.
- Сцеживание при помощи молокоотсоса **Ardo Calypso**: наложите одновременно оба набора на одной и другой груди (см. рис.). Включите молокоотсос и возьмите каждый набор для сцеживания в руку.

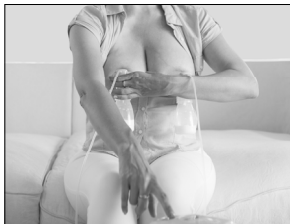

9. Подбор воронки и массажной вставки Optiflow

Если трение соска о внутреннюю сторону воронки причиняет вам дискомфорт, используйте воронку для груди (вставку для воронки) большего размера. Если при сцеживании ареол соска частично затягивается в воронку, используйте воронку меньшего размера. Массажную вставку Optiflow можно использовать только с воронкой 31 мм. Желательно хранить вставку Optiflow в тёмном месте (силикон).

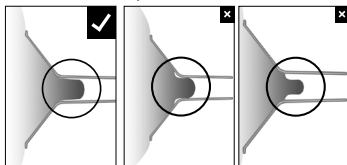

10. Хранение грудного молока

Рекомендованные сроки хранения при комнатной температуре: 3–4 часа при температуре 16–29 °С; в холодильнике: 3 дня при температуре ≤4 °С; в морозилке: от 6 месяцев до 1 года при температуре <math><-17\text{ °C}</math>

ВНИМАНИЕ! Не заполняйте бутылочку молоком более чем на 150 мл, так как молоко расширяется при замерзании. Не разогревайте грудное молоко в микроволновой печи.

11. Возможные проблемы и способы их устранения

Вакуум слабый или отсутствует

- Убедитесь в правильности сборки и отсутствии повреждений набора для сцеживания.
- Убедитесь, что лепестковый клапан не имеет трещин и не залип.
- Убедитесь, что вакуумная емкость не повреждена и установлена гладкой стороной наружу.
- Проверьте герметичность прилегания крышки-адаптера.

Боль при сцеживании

- Убедитесь, что сосок расположен по центру воронки.
- Проверьте, правильно ли подобран размер воронки.
- Убедитесь, что настроен не слишком сильный вакуум.
- Обратитесь к специалисту.

При наличии проблем с грудным вскармливанием обратитесь к вашему врачу, акушеру-гинекологу или консультанту по грудному вскармливанию.

12. Гарантия

Действует предписанный законодательством данной страны минимальный гарантийный срок с даты продажи. Гарантийные обязательства распространяются только на первого покупателя.

13. Запасные части

63.00.267 Лепестковый клапан (2 шт.)

63.00.269 Вакуумная емкость, крышка-адаптер для трубки (2 шт.)

14. Техническая информация

Срок службы набора для сцеживания: изделие можно использовать, пока оно не получило повреждения. Проверьте на наличие повреждений перед каждым применением.

 0123	Соблюдение действующих Регламентов ЕС по медицинским изделиям		Производитель
	Соблюдать инструкцию		Соблюдать инструкцию
	Медицинское изделие		Набор для сцеживания является рабочей частью типа BF
	Материалы: полипропилен (PP) / силикон / АБС		Относительная влажность воздуха: 20–95 %
	Температура: при работе — от +5 °С до +40 °С / при транспортировке — от –20 °С до +50 °С		Давление воздуха: 700–1060 гПа
	Утилизировать вместе с полипропиленом		Беречь упаковку от солнечного света
	Упаковка: осторожно, хрупкое		Хранить в сухом месте

15. Утилизация

Утилизация отходов должна осуществляться в соответствии с действующими нормативами.

Немецкий текст является определяющим для содержания документа.

1. Zawartość opakowania

Zestaw laktacyjny:

- a nasadka węża zaciskowego
- b pojemnik próżniowy
- c lejek 26 mm
- d 1 zawór wargowy i 1 zawór zapasowy
- e butelka 150 ml (może być inna niż przedstawiona na ilustracji)
- f wąż
- g nasadka węża
- h pokrywka
- i wkładka do pokrywki

Wersje

- A Pojedynczy zestaw laktacyjny
- Podwójny zestaw laktacyjny
- Szpitalny zestaw laktacyjny
- B Zestaw laktacyjny Ardo Alyssa
- C Części zamienne do zestawu laktacyjnego

OSTRZEŻENIE: Ryzyko uduszenia – w zestawie znajdują się drobne elementy, które nie powinny trafić w ręce niemowląt i małych dzieci.

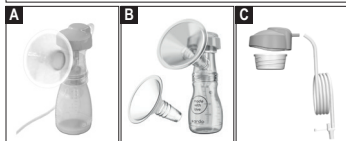
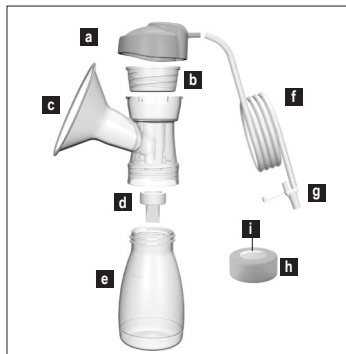

2. Dodatkowe akcesoria

- j lejek 36 mm
- k lejek 31 mm
- l wkładka lejka 28 mm
- m wkładka lejka 22 mm
- n wkładka masująca Optiflow
- o uchwyt butelki
- p nóżka

Dwa lejki Ardo i wkładki lejków umożliwiają indywidualne dopasowanie rozmiaru. Wkładka masująca Ardo Optiflow zapewnia jeszcze delikatniejsze odciąganie pokarmu oraz pobudza laktację dzięki efektowi masowania (do użycia tylko z lejkiem w rozmiarze 31 mm). Uchwyt butelki pasuje do laktatora Calypso Double Plus, a nóżka do laktatorów Calypso i Ardo Alyssa.

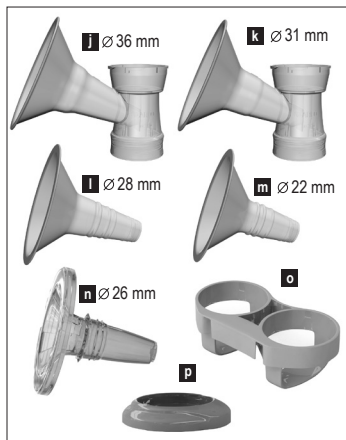

3. Przeznaczenie

Zestaw laktacyjny Ardo jest przeznaczony do stosowania razem z laktatorami Ardo i służy do odciągania, zbierania i przechowywania naturalnego pokarmu. Pumpset można stosować jako zestaw pojedynczy lub podwójny.

4. Ryzyko dla użytkowniczek

Nie są znane żadne przeciwwskazania.

Zasady bezpieczeństwa: Stosować tylko po oczyszczeniu (rozdziały 6 i 7). Po oczyszczeniu sprawdzić pod kątem ewentualnych uszkodzeń.

Zgodnie z rozporządzeniem (EU) 2017/745 w sprawie wyrobów medycznych wszelkie poważne zdarzenia, które wystąpiły w związku ze stosowaniem produktu, należy zgłaszać wytwórcy i organowi odpowiedzialnemu w państwie członkowskim będącym miejscem zamieszkania użytkowniczki.

5. Montaż zestawu laktacyjnego

Złożyć w sposób pokazany na ilustracji. Nasadkę węża zaciskowego należy nałożyć tak, aby oba oznakowania znajdowały się nad sobą, a następnie obrócić w prawo.

Ważne: Wygotować przed pierwszym użyciem (patrz punkt „Czyszczenie w domu”) i sprawdzić, czy pojemnik próżniowy jest nieuszkodzony, a jego gładka strona jest skierowana na zewnątrz.



Calypso, Carum, Ardo
Alyssa, Ardo Bellis

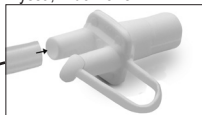

Wsunąć wkładkę w lejek i zamocować ją poprzez lekkie obrócenie.

Calypso, Ardo Alyssa,
Ardo Bellis

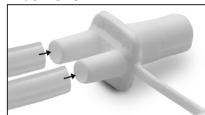

Wsunąć aktywną wkładkę masującą Optiflow w lejek 31 mm i nasunąć sam brzeg wkładki (bez wypustki) na lejek.

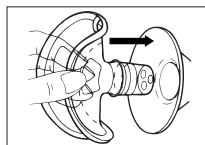

6. Czyszczenie w domu

Po każdym użyciu umyć zestaw laktacyjny płynem do mycia naczyń i dobrze opłukać. Poszczególne elementy zestawu wygotować raz dziennie przez 10 minut lub włożyć do zmywarki, kuchenki mikrofalowej (w torebce do mikrofal) lub sterylizatora parowego (zgodnie z informacją producenta), wytrzeć czystą ściereczką i przykryć.

UWAGA: Nie dotykać elementów tuż po wygotowaniu – zaczekać, aż ostygną.

Części widoczne na ilustracji w razie potrzeby przetrzeć ściereczką. Nie jest konieczne płukanie węża.

Uchwyty butelki nie wolno wygotowywać.

Nie czyścić zaworu wargowego szczotką.



7. Czyszczenie w szpitalu (dotyczy tylko szpitalnego zestawu laktacyjnego)

Sterylizacja w temperaturze 121 °C (250 °F) w czasie 20 minut / 134 °C (273 °F) w czasie 5 minut w stanie rozłożonym.

8. Sposób stosowania

Dokładnie umyć ręce. Usiąść w pozycji zapewniającej komfort i odprężenie.

8.1 Odciąganie pokarmu za pomocą zestawu laktacyjnego

- Podłączyć zestaw laktacyjny do laktatora Ardo.
- Przystawić do piersi tak, aby brodawka mogła się swobodnie poruszać w leжку (we wkładce lejka).
- Uruchoomić laktator.

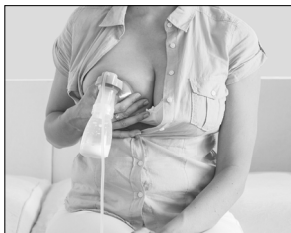

8.2 Odciąganie pokarmu za pomocą podwójnego zestawu laktacyjnego

- Podłączyć drugi zestaw laktacyjny do laktatora Ardo.
- Sposób postępowania w przypadku laktatorów **Ardo Carum**, **Ardo Alyssa** i **Ardo Bellis**: przyłożyć zestaw laktacyjny do piersi, uruchomić laktator i przystawić drugi zestaw laktacyjny do drugiej piersi. Ewentualnie można przyłożyć również obydwa zestawy laktacyjne jednocześnie.
- Sposób postępowania w przypadku laktatora **Ardo Calypso**: jednocześnie przyłożyć obydwa zestawy (ilustracja). Uruchoomić urządzenie, trzymając po jednym zestawie w każdej dłoni.



9. Dobór lejka i wkładki masującej Optiflow

Jeśli brodawka nieprzyjemnie ociera się o wewnętrzną stronę odciągacza, należy użyć większego lejka (wkładki do lejka). Jeśli otoczka brodawki jest zasysana do odciągacza, użyć mniejszego lejka. Wkładkę Optiflow można stosować tylko z lejkami o rozmiarze 31 mm. Wkładkę Optiflow najlepiej przechowywać w miejscu niedostępnym dla światła (silikon).

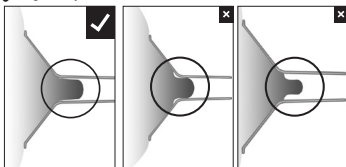

10. Przechowywanie pokarmu

Zalecany czas przechowywania w temperaturze pokojowej: 3–4 godz. w temperaturze 16–29 °C (60–85 °F); w lodówce: 3 dni w temperaturze ≤4 °C (39 °F); w zamrażarce: od sześciu miesięcy do roku w temperaturze <-17 °C (0 °F)

UWAGA: Nie nalewać do butelki więcej niż 150 ml, ponieważ pokarm zwiększa swoją objętość po zamrożeniu. Nie podgrzewać pokarmu w kuchenke mikrofalowej.

11. Możliwe problemy i sposoby ich rozwiązania

Brak podciśnienia lub za słabe podciśnienie:

- Sprawdzić, czy zestaw laktacyjny został prawidłowo złożony oraz czy nie jest uszkodzony.
- Sprawdzić, czy zawór wargowy nie jest pęknięty lub zakleiony.
- Sprawdzić, czy pojemnik próżniowy jest nieszkodzony i czy jego gładka strona jest skierowana na zewnątrz.
- Sprawdzić, czy nasadka węża zaciskowego jest szczelna.

Ból podczas odciągania pokarmu:

- Sprawdzić, czy brodawka znajduje się centralnie w lejku.
- Sprawdzić, czy rozmiar lejka odpowiada wielkości brodawki sutkowej.
- Sprawdzić, czy podciśnienie nie jest zbyt wysokie.
- Skorzystać z pomocy specjalisty.

W razie problemów z karmieniem piersią należy zwrócić się do położnej, poradni laktacyjnej lub lekarza.

12. Gwarancja

Obowiązuje przyjęty w danym kraju ustawowo określony minimalny okres gwarancyjny liczony od daty zakupu. Z gwarancji może korzystać wyłącznie pierwsza nabywczyni produktu.

13. Części zamienne

63.00.267 zawór wargowy (2 szt.)

63.00.269 pojemnik próżniowy, nasadka węża zaciskowego (2 szt.)

14. Informacje techniczne

Trwałość zestawu laktacyjnego: może być używany do czasu stwierdzenia wad. Sprawdzić przed każdym użyciem.

 0123	Zgodność z obowiązującymi europejskimi przepisami dotyczącymi wyrobów medycznych		Producent
	Przestrzegać instrukcji użycia		Przestrzegać instrukcji użycia
	Wyrób medyczny		Zestaw laktacyjny zalicza się do części aplikacyjnych typu BF
M	Materiały: polipropylen (PP) / silikon / ABS		Względna wilgotność powietrza: 20–95%
	Temperatura: podczas eksploatacji: od +5 °C (41 °F) do +40°C (104 °F) / podczas transportu: od –20 °C (–4 °F) do +50 °C (122 °F)		Ciśnienie powietrza: 700–1060 hPa
	Utylizować jako polipropylen		Chronić opakowanie przed światłem słonecznym
	Opakowanie: ostrożnie, delikatne		Przechowywać w suchym miejscu

15. Utylizacja

Utylizować zgodnie z lokalnymi przepisami.

Niemiecki tekst stanowi odniesienie dla treści.

1. Περιεχόμενα της συσκευασίας

Σετ άντλησης:

- a Συνδετικό καπάκι χοάνης
- b Δοχείο κενού
- c Χοάνη άντλησης θηλάστρου 26 mm
- d 1 βαλβίδα συν 1 ανταλλακτικό
- e Φιάλη 150 ml (η απεικόνιση είναι μη δεσμευτική)
- f Σωλήνας
- g Προσαρμογέας σωλήνα
- h Πώμα
- i Ένθετο πώματος

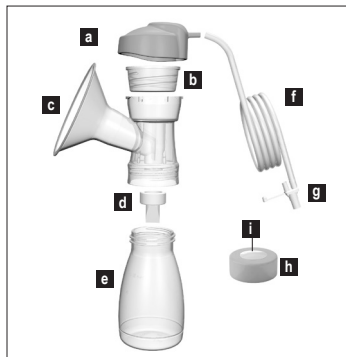

Εκδόσεις

- A Απλό σετ άντλησης
- Διπλό σετ άντλησης
- Κλινικό σετ άντλησης
- B Σετ άντλησης Ardo Alyssa
- C Κιτ σετ άντλησης (ανταλλακτικό)

ΠΡΟΕΙΔΟΠΟΙΗΣΗ: Κίνδυνος πνιγμού - Περιλαμβάνονται μικρά μέρη. Κρατήστε τα μικρά μέρη μακριά από βρέφη και μικρά παιδιά.

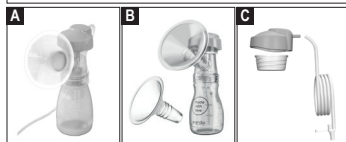

2. Πρόσθετα εξαρτήματα

- j Χοάνη άντλησης 36 mm
- k Χοάνη άντλησης 31 mm
- l Ένθετο χοάνης άντλησης 28 mm
- m Ένθετο χοάνης άντλησης 22 mm
- n Ένθετο χοάνης άντλησης Optiflow
- o Βάση στήριξης
- p Βάση

Οι δύο χοάνες άντλησης της Ardo και τα ένθετα χοάνης άντλησης σας δίνουν τη δυνατότητα να επιλέξετε το μέγεθος που ταιριάζει στη θηλή σας. Το ένθετο μαλάξων Optiflow της Ardo διασφαλίζει μια ακόμα πιο ήπια άντληση και, μέσω των μαλάξων, προάγει τη ροή του γάλακτος (μπορεί να χρησιμοποιηθεί αποκλειστικά με τη χοάνη άντλησης διαμέτρου 31 mm). Η βάση στήριξης ταιριάζει στο θηλάστρο Calypso Double Plus και η βάση στα Calypso και Ardo Alyssa.

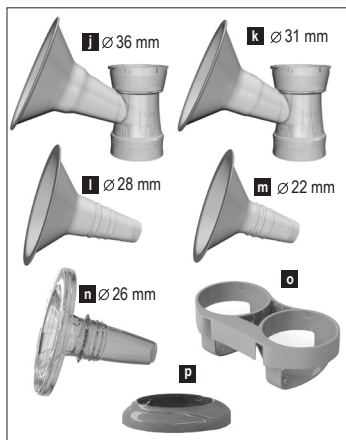

3. Προβλεπόμενη χρήση

Το σετ άντλησης της Ardo χρησιμοποιείται σε συνδυασμό με τα θήλαστρα της Ardo για την άντληση, συλλογή και φύλαξη του μητρικού γάλακτος. Το σετ μπορεί να χρησιμοποιηθεί ως απλό ή ως διπλό σετ άντλησης.

4. Κίνδυνοι κατά τη χρήση

Δεν υπάρχει καμία γνωστή αντένδειξη.

Οδηγίες ασφαλείας: Χρησιμοποιείτε το προϊόν μόνον καθαρό (Κεφάλαιο 6 και 7). Μετά τον καθαρισμό, ελέγξτε για σημεία φθοράς.

Σύμφωνα με τον κανονισμό (ΕΕ) 2017/745 για τα ιατροτεχνολογικά προϊόντα, σοβαρά περιστατικά σε σχέση με το προϊόν πρέπει να αναφέρονται στον κατασκευαστή και στην αρμόδια αρχή του κράτους μέλους όπου είναι εγκατεστημένη η χρήστρια.

5. Συναρμολόγηση του σετ άντλησης

Συναρμολογήστε σύμφωνα με τις εικόνες. Τοποθετήστε το συνδετικό καπάκι χοάνης με τρόπο ώστε οι δύο επισημάνσεις να βρίσκονται η μία απέναντι στην άλλη και, έπειτα, στρέψτε προς τα δεξιά.

Σημαντικό: Πριν από την πρώτη χρήση αποστειρώστε (ανατρέξτε στο κεφάλαιο «Καθαρισμός στο σπίτι») και επιβεβαιώστε την ακεραιότητα του δοχείου κενού, καθώς και ότι η λεία πλευρά είναι προσανατολισμένη προς τα έξω.



Calypso, Carum, Ardo Alyssa, Ardo Bellis

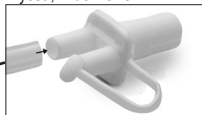

Ωθήστε το ένθετο μέσα στη χοάνη άντλησης και στερεώστε το περιστρέφοντας ελαφρά.

∅ 22 mm ∅ 26 mm



Τοποθετήστε το ενεργό ένθετο μαλάξεων Optiflow στη χοάνη άντλησης 31 mm και τραβήξτε το χείλος, αλλά όχι τον λοβό, πάνω από τη χοάνη άντλησης.

Calypso, Ardo Alyssa, Ardo Bellis

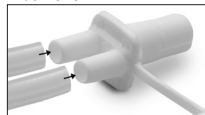

∅ 28 mm ∅ 31 mm

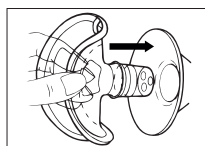

6. Καθαρισμός στο σπίτι

Μετά από κάθε χρήση, πλένετε το σετ άντλησης με απορρυπαντικό πιάτων και ξεπλένετε καλά. Μία φορά την ημέρα αποστειρώστε το αποσυναρμολογημένο θήλαστρο για 10 λεπτά, στο πλυντήριο πιάτων, στον φούρνο μικροκυμάτων (σε ειδικό σάκο) ή στον αποστειρωτή ατμού (σύμφωνα με τις οδηγίες του κατασκευαστή), έπειτα στεγνώστε και σκεπάστε με καθαρό πανί.

ΠΡΟΣΟΧΗ: Μετά την αποστείρωση, αφήστε τα εξαρτήματα να κρυσώσουν, πριν τα αγγίξετε.

Σκουπίζετε τα εικονιζόμενα μέρη με ένα πανί, όταν χρειάζεται. Δεν είναι απαραίτητο να πλένετε τον σωλήνα.

Η βάση στήριξης δεν πρέπει να αποστειρώνεται.

Μην καθαρίζετε τη βαλβίδα με βούρτσα.



7. Καθαρισμός στην κλινική (μόνο για το κλινικό σετ άντλησης)

Αποστείρωση των αποσυναρμολογημένων εξαρτημάτων σε θερμοκρασία 121 °C (250 °F) για 20 λεπτά / σε θερμοκρασία 134 °C (273 °F) για 5 λεπτά.

8. Εφαρμογή

Πλύνετε διεξοδικά τα χέρια σας. Καθίστε σε άνετη θέση και χαλαρώστε.

8.1 Άντληση με απλό σετ άντλησης

- Συνδέστε το σετ άντλησης στο θήλαστρο της Ardo.
- Τοποθετήστε τη θηλή στο κέντρο της χοάνης με τρόπο ώστε να κινείται ελεύθερα μέσα στη χοάνη (στο ένθετο χοάνης) για την άντληση.
- Ενεργοποιήστε το θήλαστρο.

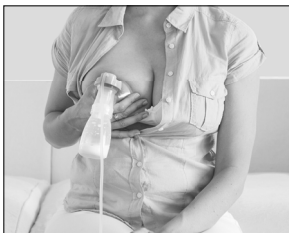

8.2 Άντληση με διπλό σετ άντλησης

- Συνδέστε το διπλό σετ άντλησης στο θήλαστρο της Ardo.
- Διαδικασία με το θήλαστρο **Ardo Carum**, **Ardo Alyssa** και **Ardo Bellis**: Τοποθετήστε ένα σετ άντλησης στο στήθος, ενεργοποιήστε την αντλία και τοποθετήστε το δεύτερο σετ άντλησης στο άλλο στήθος. Εναλλακτικά μπορείτε να τοποθετήσετε ταυτόχρονα τα δύο σετ άντλησης.
- Διαδικασία με το θήλαστρο **Ardo Calypso**: Τοποθετήστε ταυτόχρονα τα δύο σετ άντλησης (εικόνα). Ενεργοποιήστε την αντλία και κρατήστε ένα σετ άντλησης σε κάθε χέρι.

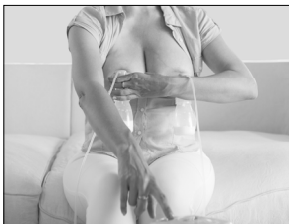

9. Επιλογή χοάνης άντλησης και ενθέτου μαλάξεων Optiflow

Αν η θηλή του στήθους δεν εφαρμόζει άνετα μέσα στη χοάνη προκαλώντας σας δυσφορία λόγω τριβής, χρησιμοποιήστε μεγαλύτερο μέγεθος χοάνης (ένθετο χοάνης άντλησης). Αν εκτός της θηλής εισέρχεται μέσα στη χοάνη και η θηλαία άλω, χρησιμοποιήστε μικρότερο μέγεθος χοάνης. Το ένθετο Optiflow χρησιμοποιείται αποκλειστικά με τη χοάνη άντλησης διαμέτρου 31 mm. Προστατεύετε κατά προτίμηση το προϊόν Optiflow από τις πηγές φωτός (σιλικόνη).

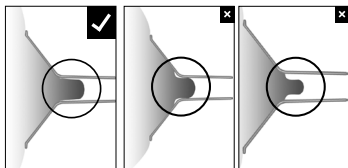

10. Φύλαξη του μητρικού γάλακτος

Συνιστώμενη διάρκεια φύλαξης σε θερμοκρασία περιβάλλοντος: 3–4 ώρες σε θερμοκρασία 16–29 °C (60–85 °F), στο ψυγείο: 3 ημέρες σε θερμοκρασία ≤ 4 °C (39 °F), στην κατάψυξη: 6 μήνες έως 1 χρόνο σε θερμοκρασία ≤ -17 °C (0 °F)

ΠΡΟΣΟΧΗ: Μη γεμίζετε τη φιάλη με περισσότερο από 150 ml γάλα, καθώς το γάλα διαστέλλεται κατά την κατάψυξη. Μη ζεσταίνετε το μητρικό γάλα στον φούρνο μικροκυμάτων.

11. Πιθανά προβλήματα και προτεινόμενες λύσεις

Απουσία κενού αέρος ή ανεπαρκές κενό αέρος:

- Βεβαιωθείτε ότι το σετ άντλησης έχει συναρμολογηθεί σωστά και ότι δεν έχει υποστεί ζημιά.
- Ελέγξτε αν η βαλβίδα έχει σχιστεί ή κολλήσει.
- Βεβαιωθείτε ότι το δοχείο κενού αέρος είναι ακέραιο και ότι η λεία πλευρά είναι προσανατολισμένη προς τα έξω.
- Βεβαιωθείτε ότι το συνδετικό καπάκι χοάνης εφαρμόζει καλά.

Πόνος κατά την άντληση:

- Βεβαιωθείτε ότι η θηλή βρίσκεται στο κέντρο του ανοίγματος της χοάνης.
- Βεβαιωθείτε ότι το μέγεθος της χοάνης άντλησης είναι κατάλληλο για τη θηλή σας.
- Ελέγξτε ότι δεν είναι υπερβολικά υψηλή η ρύθμιση κενού.
- Αν το πρόβλημα επιμένει, συμβουλευτείτε ειδικό.

Εάν αντιμετωπίζετε προβλήματα με τον θηλασμό, επικοινωνήστε με τη μαία σας, τον σύμβουλο γαλουχίας ή τον ιατρό σας.

12. Εγγύηση

Ισχύουν οι ελάχιστες προβλεπόμενες από τη νομοθεσία της εκάστοτε χώρας ελάχιστες περίοδοι εγγύησης από την ημερομηνία αγοράς. Η κάλυψη της εγγύησης περιορίζεται στην αρχική αγοράστρια.

13. Ανταλλακτικά

63.00.267 Βαλβίδα (2 τεμ.)

63.00.269 Δοχείο κενού, συνδετικό καπάκι χοάνης (2 τεμ.)

14. Τεχνικές πληροφορίες

Διάρκεια ζωής του σετ άντλησης: Εφόσον δεν παρουσιάζει βλάβη, μπορεί να χρησιμοποιείται. Ελέγξτε το για τυχόν βλάβες πριν από κάθε χρήση.

 Συμμόρφωση με τους ισχύοντες ευρωπαϊκούς κανονισμούς για τα ιατροτεχνολογικά προϊόντα	 Κατασκευαστής
 Συμβουλευτείτε τις οδηγίες χρήσης	 Συμβουλευτείτε τις οδηγίες χρήσης
 Ιατροτεχνολογικό προϊόν	 Το σετ άντλησης είναι εφαρμοζόμενο μέρος τύπου BF
 Υλικά: πολυπροπυλένιο (PP) / σιλικόνη / ABS	 Σχετική υγρασία: 20–95%
 Θερμοκρασία: λειτουργία +5 °C (41 °F) έως +40 °C (104 °F) / μεταφορά –20 °C (–4 °F) έως +50 °C (122 °F)	 Ατμοσφαιρική πίεση: 700–1060 hPa
 Απόρριψη με πολυπροπυλένιο	 Προστατεύετε τη συσκευασία από την ηλιακή ακτινοβολία
 Συσκευασία: Προσοχή, εύθραυστο	 Διατηρείτε στεγνό

15. Απόρριψη

Η απόρριψη των αποβλήτων πρέπει να γίνεται σύμφωνα με τους κατά τόπους ισχύοντες κανονισμούς.

Το γερμανικό κείμενο αποτελεί την αναφορά για το περιεχόμενο.

1. Paket içeriği

Pompa seti:

- a Adaptör hortumunun kapağı
- b Vakum kabı
- c Meme hunisi 26 mm
- d 1 dudak subabı artı 1 yedek valf
- e Şişe 150 ml (Resim bağlayıcı değildir)
- f Hortum
- g Hortum adaptörü
- h Kapak
- i İç kapak

Modeller

- A Tekli Pompa Seti
- İkili Pompa Seti
- Clinic Pompa Seti
- B Ardo Alyssa Pompa Seti
- C Pompa Seti Kiti (yedek parça)

UYARI: Boğulma tehlikesi - Küçük parçalar içerir. Küçük parçaları bebeklerden ve küçük çocuklardan uzak tutun.

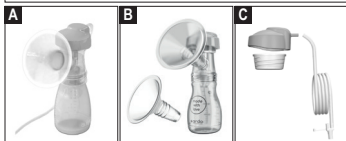

2. Tamamlayıcı aksesuarlar

- j 36 mm meme hunisi
- k 31 mm meme hunisi
- l 28 mm meme huni eklentisi
- m 22 mm meme huni eklentisi
- n Optiflow meme huni eklentisi
- O Şişe tutucu
- P Tutucu altlık

İki adet Ardo meme hunisi ile meme huni eklentileri, meme başınız için en uygun ebadı seçmenize olanak tanır. Ardo Optiflow masaj eklentisi ise pompalama işlemini daha rahat gerçekleştirmenizi sağlar ve masaj etkisi sayesinde süt akışını kolaylaştırır (sadece 31 mm'lik meme hunisi ile kullanılabilir). Şişe tutucu, Calypso Double Plus süt pompasına ve Calypso ve Ardo Alyssa'nın altına uyur.

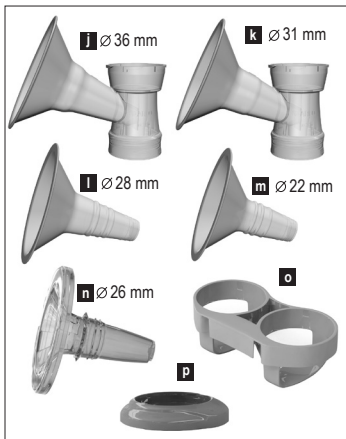

3. Endikasyon

Ardo pompa seti, Ardo meme pompaları ile birlikte kullanılır ve anne sütünün pompalanmasını, toplanmasını ve muhafaza edilmesini sağlar. Pompalama seti tekli veya çift pompalama seti olarak kullanılabilir.

4. Kullanıcı açısından risk

Bilinen bir kontrendikasyonu yoktur.

Güvenlik talimatları: Sadece temizlenmiş durumda kullanın (Bölüm 6 ve 7). Temizledikten sonra hasarlara karşı gözden geçirin.

Tıbbi cihazlarla ilgili (AB) 2017/745 sayılı Yönetmelik uyarınca, ürünle bağlantılı olarak meydana gelen ciddi olaylar, üretici firmaya ve kullanıcının yerleşik olduğu üye devletin yetkili makamına bildirilmektedir.

5. Pompa setinin birleştirilmesi

Şekilde görüldüğü gibi birleştirin. Adaptör hortumunun kapağını iki işaret üst üste gelecek şekilde oturtun ve ardından sağa çevirin.

Önemli açıklama: İlk kullanımdan önce kaynatın (Evde temizleme bölümüne bakın) ve vakum kabının sağlam olduğundan ve düz yüzeyin dışa dönük olduğundan emin olun.

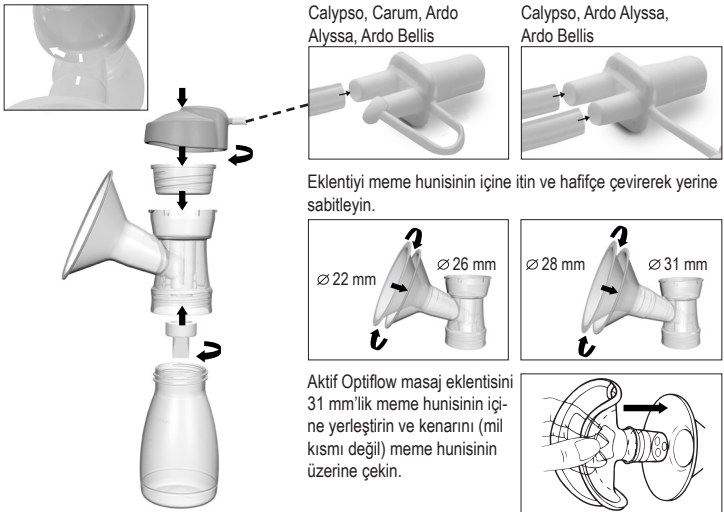

6. Evde temizleme

Pompa setini her kullanımdan sonra bulaşık deterjanıyla yıkayın ve iyice durulayın. Günde bir defa parçalarına ayırarak 10 dakika kaynatın, bulaşık makinesine, mikrodalgaya (mikrodalga torbasında) veya buharlı sterilizatöre (üreticinin talimatlarına göre) koyun ve ardından temiz bir bezle kurularak üstünü örtün.

DİKKAT: Kaynattıktan sonra bileşenlere dokunmadan önce soğumalarını bekleyin.

Resimde gösterilen parçaları gerekirse bir bezle silin. Hortumun yıkanması gerekmez.

Şişe tutucu kaynatılmamalıdır.

Dudak subabı temizlenirken fırça kullanılmamalıdır.



7. Klinikte temizleme (sadece Clinic pompa seti için)

Parçalara ayrılmış bir şekilde 121 °C'de (250 °F) 20 dk. / 134 °C'de (273 °F) 5 dk. sterilize edilmelidir.

8. Kullanım

Ellerinizi iyice yıkayın. Kendinizi rahat hissedeceğiniz şekilde oturun.

8.1 Tekli pompa seti ile pompalama

- Pompa setini Ardo süt pompasına bağlayın.
- Meme başınızı pompalama esnasında meme hunisi (meme huni eklentisi) içinde rahatça hareket edecek şekilde ortalayın.
- Pompayı çalıştırın.



8.2 Çift pompa seti ile pompalama

- İkinci pompa setini Ardo süt pompasına bağlayın.
- **Ardo Carum**, **Ardo Alyssa** ve **Ardo Bellis** süt pompalarının kullanım şekli: Bir pompa setini göğsünüze yerleştirin, pompayı çalıştırın ve sonra ikinci pompa setini diğer göğsünüze yerleştirin. Alternatif olarak her iki pompa setini aynı anda da yerleştirebilirsiniz.
- **Ardo Calypso** süt pompasının kullanım şekli: Her iki pompa setini aynı anda yerleştirin (resim). Pompayı çalıştırın ve pompa setlerinin her birini elinize alın.

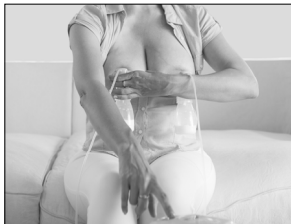

9. Meme hunisi seçimi ve Optiflow masaj eklentisi

Meme başınızın huninin iç kısmına sizi rahatsız edecek şekilde sürtünmesi durumunda daha büyük bir meme hunisi (meme huni eklentisi) kullanın. Areolanın da huninin içine çekilmesi durumunda ise daha küçük bir meme hunisi kullanın. Optiflow sadece 31 mm'lik meme hunisi ile birlikte kullanılabilir. Optiflow'u tercihen ışıktan koruyarak saklayın (silikon).

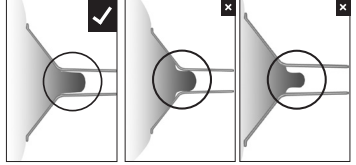

10. Anne sütünün saklanması

Oda sıcaklığında önerilen saklama süresi: 16-29 °C'de (60-85 °F) 3-4 saat; buzdolabında: ≤4 °C'de (39 °F) 3 gün; derin dondurucuda: <-17 °C'de (0 °F) 6 ay ila 1 yıldır.

DİKKAT: Süt dondurulduğunda genleşeceği için şişeyi 150 ml'den fazla sütle doldurmayın. Anne sütünü mikrodalgada ısıtmayın.

11. Olası sorunlar ve çözüm önerileri

Vakum yok veya zayıf:

- Pompa setinin doğru birleştirilmiş olduğundan ve hasarlı olmadığından emin olun.
- Dudak subabının yırtılmış veya yapışmış olup olmadığını kontrol edin.
- Vakum kabının sağlam olduğundan ve düz yüzeyin dışı dönük olduğundan emin olun.
- Adaptör hortumunun kapağının tam olarak sızdırmazlık sağlayıp sağlamadığını kontrol edin.

Pompalama esnasında sancı olursa:

- Meme başının meme hunisinin ortasında olduğundan emin olun.
- Meme hunisi ebadının meme başınıza uygun olup olmadığını kontrol edin.
- Vakumun çok yüksek dereceye ayarlanmamış olmasını kontrol edin.
- Uzman bir kişiye başvurun.

Emzirmede sorun yaşıyorsanız ebenize, emzirme danışmanınıza veya doktorunuza başvurun.

12. Garanti

Satın alma tarihinden itibaren ülkeye özgü ve yasaların öngördüğü asgari garanti süreleri geçerlidir. Garanti kapsamı ürünü ilk satın alan kişiyle sınırlıdır.















13. Yedek parçalar

63.00.267 Dudak subabı (2 parça)

63.00.269 Vakum kabı, adaptör hortumunun kapağı (2 parça)

14. Teknik bilgiler

Pompa setinin kullanım ömrü: Hasarlı olmadığı sürece kullanılabilir. Lütfen her kullanımdan önce hasarlara karşı kontrol edin.

 0123	Tıbbi cihazlar için yürürlükteki Avrupa Yönetmeliklerine uygunluk		Üretici
	Kullanım kılavuzuna uyulmalıdır		Kullanım kılavuzuna uyulmalıdır
	Tıbbi ürün		Pompa seti BF tipi uygulamalı parçadır
	Malzemeler: Polipropilen (PP) / Silikon / ABS		Bağıl nem: %20–95
	Sıcaklık: Kullanım +5°C (41 °F) ila +40 °C (104 °F) / Taşıma -20 °C (-4 °F) ila +50 °C (122 °F)		Hava basıncı: 700–1060 hPa
	Polipropilen ile bertaraf edin		Ambalajı güneş ışığına karşı koruyun
	Ambalaj: Dikkat kırılır		Kuru bir yerde saklayın

15. Bertaraf edilmesi

Atıklar yerel yönetmeliklere uygun olarak bertaraf edilmelidir.

İçerik için Almanca metin referans alınmıştır.

1. محتويات العبوة

المضخة:

a	وصلة خرطوم السدادة
b	وعاء الثدي
c	وعاء الثدي 26 مم
d	صمام الشفة مع 1 صمام احتياطي
e	قارورة 150 ميليلتر (الشكل التوضيحي غير ملزم)
f	خرطوم
g	وصلة الخرطوم
h	غطاء
i	بطانة الغطاء

الإصدارات

A	مضخة مفردة Single Pumpset
B	مضخة مزدوجة Double Pumpset
C	مضخة "كلينيك" Clinic Pumpset
B	مضخة Pumpset Ardo Alyssa
C	مضخة "كيت" Pumpset Kit (قطعة غيار)

تحذير: خطر الاختناق - يحتوي على أجزاء صغيرة. احتفظ بالأجزاء الصغيرة بعيدًا عن متناول الأطفال والرضع.

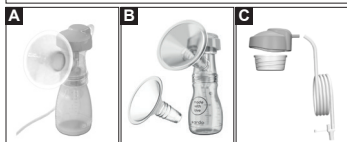
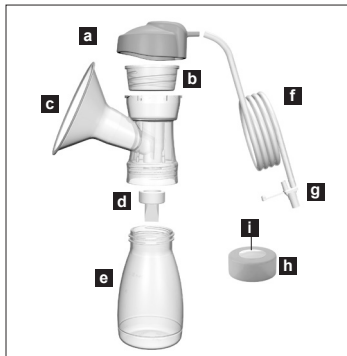

2. الملحقات التكميلية

j	وعاء الثدي 36 مم
k	وعاء الثدي 31 مم
l	وليجة وعاء الثدي 28 مم
m	وليجة وعاء الثدي 22 مم
n	وليجة وعاء الثدي "أوبتيفلو" Optiflow
o	حامل القارورة
p	قاعدة الارتكاز

وعائي الثدي ووليجتي وعاء الثدي "أردو" تساعدك على اختيار القياس المناسب لحلمة الثدي. وتضمن وليجة التدليك Optiflow "أوبتيفلو" "أردو" عملية ضخ برفق أكثر، كما تحت على تدفق الحليب من خلال تأثير التدليك (قابلة للاستخدام فقط مع وعاء الثدي 31 مم). يلائم حامل القارورة مضخة حليب الأم المزدوجة Calypso Double Plus "كاليبسو دوبل بلاس" وتتاسب قاعدة الارتكاز المضختين Calypso "كاليبسو" Ardo Alyssa "أردو أليسا".

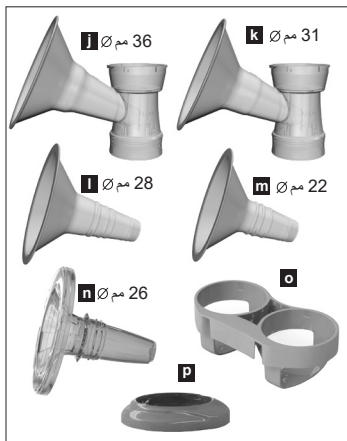

3. الغرض من الاستخدام

تستخدم مضخة أردو بالارتباط مع مضخة حليب الأم "أردو" Ardo لضخ وجمع وحفظ حليب الأم. يمكن استخدام مضخة واحدة و مضختين.

4. مخاطر الاستخدام

لا يوجد موانع استعمال معروفة.

قواعد السلامة: لا يُستخدم الجهاز إلا وهو نظيف (الفقرة 6 و 7). ويجب التأكد من عدم حدوث أضرار في الجهاز بعد عملية التنظيف.

وفقاً لللائحة (الصادرة عن الاتحاد الأوروبي) 2017/745 الخاصة بالأجهزة الطبية، يجب إبلاغ الشركة المُصنعة والسلطات المختصة في الدولة العضو التي تقيم فيها المستخدمة عن الحوادث الخطيرة التي حدثت فيما يتعلق بالمنتج.

5. تركيب المضخة

يجب تركيب الجهاز طبقاً للشكل التوضيحي. يتم وضع وصلة خرطوم السدادة بحيث تقع كلا العلامتين فوق بعضهما، وبعد ذلك يتم التدوير (البرم) باتجاه اليمين.

هام: يجب الغلي قبل الاستخدام للمرة الأولى (انظري فقرة التنظيف في البيت) ويجب التأكد من سلامة وعاء التفريغ ومن توجه الجانب الأملس نحو الخارج.

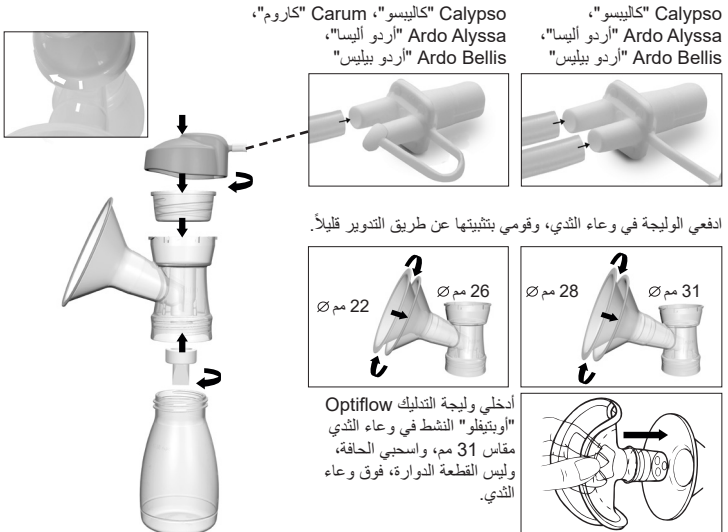

6. التنظيف في المنزل

يجب غسل الجهاز بمواد تنظيف الأواني بعد كل استخدام وشطفه بالماء بشكل جيد. ويجب غلي الجهاز بعد تفكيك أجزاءه لمدة 10 دقائق يومياً أو وضعه في آلة غسل الأواني أو في الميكروويف (في كيس مناسب للميكروويف) أو في المعقمة البخارية (وفقاً لتعليمات الشركة المنتجة)، وبعد ذلك تجفيفه بقطعة قماش نظيفة وتغطيته.

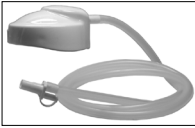

تنبيه: اتركي المكونات تبرد بعد غليها وقبل أن تلمسيها.

يتم مسح الأجزاء المبنية في الشكل التوضيحي بقطعة قماش عند الحاجة. ليس من الضروري غسل الخرطوم.

يُحظر غلي حامل القارورة.

يجب عدم تنظيف صمام الشفة بالفرشاة.

7. التنظيف في المستشفيات (فقط مع مضخة "كلينيك" Clinic Pumpset)

يتم التعقيم بدرجة حرارة 121 درجة مئوية (250 فهرنهايت) لمدة 20 دقيقة / بدرجة حرارة 134 درجة مئوية (273 فهرنهايت) لمدة 5 دقائق، ويجب أن تكون الأجزاء مفككة.

8. الاستعمال

نظفي يديك جيداً. اجلسي باسترخاء وراحة.

8.1 الضخ بمضخة مفردة

- وصلتي المضخة بمضخة الحليب أردو.
- ضعي حلمة الثدي مركزياً بحيث تتحرك عند الضخ بشكل حر في وعاء الثدي (ولبجة وعاء الثدي).
- شغلي مضخة الثدي.



8.2 الضخ بمضخة مزدوجة

- وصلتي المضخة الثانية بمضخة الحليب أردو.
- خطوات العمل بمضخة الحليب **Ardo Carum** "أردو كاروم"، و **Ardo Alyssa** "أردو أليسا" و **Ardo Bellis** "أردو بيليس": ضعي المضخة على الثدي وشغلي المضخة، وضعي المضخة الثانية على الثدي الآخر. كما أنه من الممكن البدء بكلتا المضختين في نفس الوقت.
- خطوات العمل بمضخة الحليب **Ardo Calypso** "أردو كاليسو": ضعي المضختين في نفس الوقت (كما في الشكل التوضيحي). شغلي المضخة وخذني طقمي المضختين بشكل فردي في اليد.



9. اختيار وعاء الثدي ووليجة التدليك "أوتيفلو"

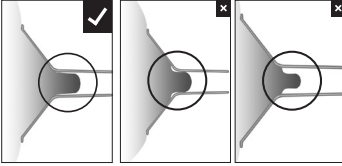

إذا كانت حلمة الثدي تحتك بالجانب الداخلي للقمع بشكل غير مريح، فيمكن استخدام وعاء ثدي (وليجة وعاء ثدي) أكبر. وفي حالة سحب المنطقة المحيطة بحلمة الثدي في القمع، فينبغي استخدام وعاء ثدي أصغر. يتم استخدام وليجة التدليك Optiflow فقط مع وعاء ثدي قياس 31 مم. ويُفضل تخزين وليجة Optiflow في مكان محمي من الضوء (السيليكون).

10. حفظ حليب الأم

مدة حفظ حليب الأم المنصوح بها في درجة حرارة الغرفة: 3 إلى 4 ساعات في درجة حرارة 16 إلى 29 درجة مئوية (60 إلى 85 فهرنهايت)؛ في الثلاجة: 3 أيام عند درجة حرارة مقدارها 4 درجة مئوية أو أقل (39 فهرنهايت)، في المُجمّدة: 6 أشهر حتى سنة بدرجة حرارة أقل من -17 درجة مئوية (0 فهرنهايت) تنبيه: لا تقومي بملء الفارورة بأكثر من 150 مل من الحليب، حيث يتمدد الحليب عند تجميده. لا تُسخني حليب الثدي في الميكروويف.

11. مشكلات محتملة واقتراحات للحلول

لا يوجد تفريغ أو التفريغ ضعيف:

- تأكدي من أن تركيب المضخة قد تم بشكل صحيح وأنها غير متضررة.
- تأكدي من عدم وجود صدع في صمام الشفة أو أنه غير ملتصق.
- يجب التأكد من سلامة وعاء التفريغ ومن توجه الجانب الأملس نحو الخارج.
- تأكدي من أن "وصلة خرطوم السدادة" مغلقة بشكل محكم.

حدوث آلام أثناء الضخ:

- تأكدي من وجود حلمة الثدي في وسط وعاء الثدي.
 - تأكدي من ملائمة مفاص وعاء الثدي لحلمات الثدي.
 - تأكدي من ضبط التفريغ بحيث لا يزيد كثيرًا عن المقدار اللازم.
 - اتصلي بشخص متخصص.
- إذا حدثت مشاكل في الرضاعة الطبيعية، فاتصلي بالقابلة أو مستشارة الرضاعة أو الطبيب.

12. الضمان

تسري فترات الضمان الدنيا المحددة قانونًا والخاصة بالبلد اعتبارًا من تاريخ الشراء. تتوفر خدمات الضمان للمشتريّة الأولى فقط.















13. قَطْع الغيار

63.00.267 صمام الشفة (قطعتين)

63.00.269 وعاء التفريغ، وصلة خرطوم السدادة (قطعتين)

14. المعلومات الفنية

العمر الافتراضي للمضخة: يمكن استخدامها طالما أنها غير تالفة. يرجى التحقق من عدم وجود تلف قبل كل استخدام.

الشركة المنتجة		الامتثال للوائح الأوروبية المعمول بها للأجهزة الطبية	
اتبع التعليمات		اتبع التعليمات	
المضخة جزء من النوع BF		جهاز طبي	
رطوبة الهواء النسبية: 20 - 95%		المواد: بولي بروبيلين (PP) / سيليكون / أكريلونيتريل بوتادين ستايرين (ABS)	
ضغط الهواء: 700 - 1060 هيكثو باسكال		درجة الحرارة: التشغيل +5 °م (41 °ف) حتى +40 °م (104 °ف) / النقل -20 °م (-4 °ف) حتى +50 °م (122 °ف)	
يجب حماية العبوة من أشعة الشمس		يتم التخلص منها بالبولي بروبيلين	
تُحفظ جافة		العبوة: احذر، قابل للكسر	

15. التخلص من المنتج

يجب التخلص من النفايات وفقاً للوائح المحلية.

النص الألماني هو المرجع للمحتوى.

1. 내용물

유축기 세트:

- a 잠금 튜브 어댑터
- b 진공 용기
- c 26mm 깔때기
- d 립 밸브 1개 + 교체용 밸브 1개
- e 150ml 젓병(그림이 다를 수 있음)
- f 튜브
- g 튜브 어댑터
- h 캡
- i 캡 라이너

버전

- A 싱글 유축기 세트
더블 유축기 세트
클리닉 유축기 세트
- B 아르도 알리사 유축기 세트
- C 유축기 세트 키트(교체 부품)

경고: 질식 위험 - 소형 부품 포함. 영유아가 소형 부품을 만지지 않게 하십시오.

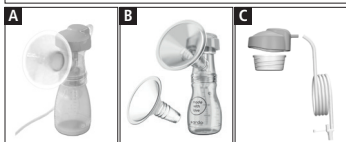

2. 추가 부속품

- j 36mm 깔때기
- k 31mm 깔때기
- l 28mm 깔때기 삽입물
- m 22mm 깔때기 삽입물
- n 오픈 플로 깔때기 삽입물
- o 젓병 홀더
- p 젓병용 스탠드

두 개의 아르도 깔때기 및 깔때기 삽입물이 제공되어 사용자의 유두에 적합한 치수를 선택할 수 있습니다. 아르도 오픈 플로 마사지 삽입물이 더욱 부드럽게 유축할 수 있게 하고 마사지 효과를 통해 모유가 잘 흘러나 오게 합니다(31mm 깔때기와 함께만 사용 가능). 젓병 홀더는 칼립소 더블 플러스 유축기에 적합하고 젓병용 스탠드는 칼립소 및 아르도 알리사용으로 사용할 수 있습니다.

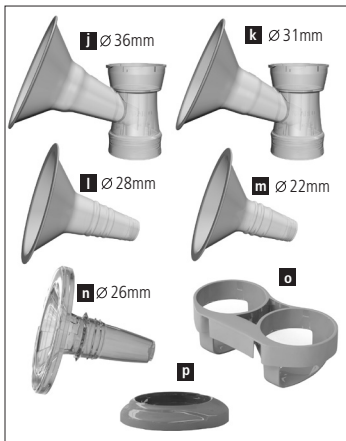

3. 제품 소개

아르도 유축 펌프 세트는 아르도 유축 펌프와 함께 사용해야 합니다. 이 세트는 모유를 유축한 후 받아 보관할 수 있도록 설계된 제품입니다. 이 유축 펌프 세트는 싱글형 유축 펌프 세트 또는 더블형 유축 펌프 세트로 사용 가능합니다.

4. 사용자의 위험

알려진 전기 사항은 없습니다.

안전 규정: 세척된 상태에서만 사용하십시오(6장 및 7장). 세척 후 손상이 있는지 확인하십시오.

의료 제품에 관한 EU 규정 2017/745에 따라 제품과 관련하여 발생한 중대한 사고는 제조사 및 사용자가 거주하는 회원국의 관할 기관에 알려야 합니다.

5. 유축기 세트 조립

그림과 같이 조립하십시오. 양쪽 표시가 겹쳐 위치하도록 잠금 튜브 어댑터를 씌운 후 우측으로 돌리십시오.

중요: 첫 사용 전 끓는 물에 소독한 후(가정에서 세척 장 참조) 진공 용기가 손상되지 않고 매끈한 면이 바깥쪽을 향하는지 확인하십시오.



칼립스, 카롬, 아르도
알리사, 아르도 벨리스



칼립스, 아르도 알리
사, 아르도 벨리스

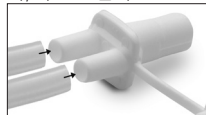

삽입물을 깔때기 안으로 밀어 넣고 가볍게 돌려 고정하십시오.

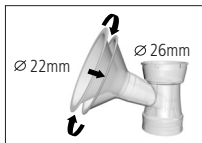

활성 옵티 플로 마사지 삽입물을 31mm 깔때기에 삽입한 후 돌출부가 아닌 가장자리를 깔때기 위로 당기십시오.

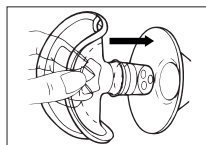

6. 가정에서 세척

유축기 세트는 매번 사용한 후 식기 세척제로 세척하고 깨끗하게 헹구십시오. 매일 1회 분해된 상태로 끓는 물에 10분 동안 소독한 후 식기세척기, 전자레인지(전자레인지용 백에 담은 상태로 사용) 또는 스팀 소독기(제조사 지침 준수)에 넣으십시오. 이후 깨끗한 수건으로 물기를 제거한 후 덮어 두십시오.

주의: 물로 끓인 후 접촉하기 전에 구성품을 냉각시키십시오.

필요한 경우 그림으로 표시된 부품을 수건으로 닦으십시오. 튜브는 세척할 필요가 없습니다.

젖병 홀더는 끓이면 안 됩니다.

립 밸브를 브러시로 세척하지 마십시오.



7. 클리닉에서 세척(클리닉 유축기 세트에만 해당)

20분 동안 121°C(250°F)에서 소독 / 5분 동안 분해된 상태로 134°C(273°F)에서 소독.

8. 사용 방법

손을 깨끗하게 씻으십시오. 편안하게 앉아 긴장을 푸십시오.

8.1 싱글 유축기 세트를 사용한 유축

- 유축기 세트를 아르도 유축기에 연결하십시오.
- 유축 시 유두가 깔때기(깔때기 삽입물) 내에서 자유롭게 움직이도록 유두를 중앙으로 위치하십시오.
- 유축 펌프를 켜십시오.

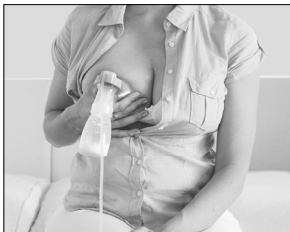

8.2 더블 유축기 세트를 사용한 유축

- 두 번째 유축기 세트를 아르도 유축기에 연결하십시오.
- **아르도 카롬, 아르도 알리사 및 아르도 벨리스** 유축기에서 사용 방법: 유축기 세트를 유방에 대고 펌프를 켜 후 두 번째 유축기 세트를 다른 쪽 유방에 대십시오. 대안으로 양쪽 유축기 세트를 동시에 밀착시킬 수도 있습니다.
- **아르도 칼립스** 유축기에서 사용 방법: 양쪽 유축기 세트를 동시에 밀착시키십시오(그림). 펌프를 켜고 양쪽 유축기 세트를 각각 손으로 잡으십시오.



9. 깔때기 선택 및 오퍼 플로 마사지 삽입물

깔때기 안쪽에 유두가 닿아 불편한 경우 더 큰 깔때기(깔때기 삽입물)를 사용하십시오. 유륜도 깔때기 안쪽으로 빨려 들어가는 경우 더 작은 깔때기를 사용하십시오. 오퍼 플로는 31mm 깔때기에만 사용할 수 있습니다. 오퍼 플로는 어두운 곳에 보관하는 것이 좋습니다(실리콘).

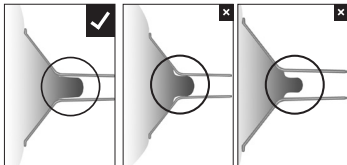

10. 모유 보관

실온 보관 시 권장 기간: 16~29°C(60~85°F)에서 3~4시간, 냉장 보관 시: 4°C(39°F) 이하에서 3일, 냉동 보관 시: -17°C(0°F) 이하에서 6개월~1년

주의: 모유가 얼면 팽창하기 때문에 병에 150ml 이상의 모유를 채우지 마십시오. 전자레인지로 모유를 데우지 마십시오.

11. 발생 가능한 문제 및 해결 방법

흡입력이 없거나 약한 경우:

- 유축기 세트가 올바르게 조립되었는지 손상이 없는지 확인하십시오.
- 립 밸브에 균열이 있거나 접촉되었는지 확인하십시오.
- 진공 용기가 손상되지 않고 매끈한 면이 바깥쪽을 향하는지 확인하십시오.
- 잠금 튜브 어댑터가 올바르게 밀폐되는지 확인하십시오.

유축 시 통증

- 유두가 깔때기의 중앙에 있는지 확인하십시오.
- 깔때기 치수가 유두에 적합한지 확인하십시오.
- 흡입력이 너무 높게 설정되었는지 확인하십시오.
- 전문가와 상담하십시오.

수유 시 문제가 있는 경우 조산사, 모유 수유 상담사 또는 의사에게 문의하십시오.

12. 보증

구입일로부터 국가별로 법률이 규정한 최소 보증 기간이 적용됩니다. 보증은 최초 구매자로 제한됩니다.













13. 교체 부품

63.00.267 립 밸브(2개)

63.00.269 진공 용기, 잠금 튜브 어댑터(2개)

14. 기술 정보

유축기 세트의 수명: 손상되지 않는 한 사용할 수 있습니다. 사용하기 전에 항상 손상 여부를 확인하십시오.

 0123	의료 제품에 대한 해당 유럽 규정 준수		제조사
	사용 설명서 준수		사용 설명서 준수
	의료 제품		유축기 세트는 타입 BF 적용 부품입니다.
M	소재: 폴리프로필렌(PP) / 실리콘 / ABS		상대 습도: 20~95%
	온도: 사용 시 +5°C(41°F) ~ +40°C(104°F) / 운송 시 -20°C(-4°F) ~ +50°C(122°F)		공기압: 700~1060hPa
	폴리프로필렌으로 폐기		햇빛으로부터 포장 보호
	포장: 깨지기 쉬우므로 주의		건조하게 보관

15. 폐기

폐기물 처리는 지역 규정에 따라 해야 합니다.

독일어 텍스트는 내용에 대한 참조입니다.

1. 吸乳套装包装清单

- a 软管密封接盖
- b 真空隔菌薄膜
- c 乳罩杯26 mm
- d 1个唇阀加1个备用唇阀
- e 150 ml奶瓶 (图片仅供参考)
- f 软管
- g 软管转接器
- h 瓶盖
- i 封口片

类型

- A 单侧吸乳套装
- 双侧吸乳套装
- 医用吸乳套装
- B Ardo Alyssa吸乳套装
- C 吸乳套装配件 (备用件)

警告：窒息危险 - 内含细小零件。请将细小零件放置在婴幼儿接触不到的地方。

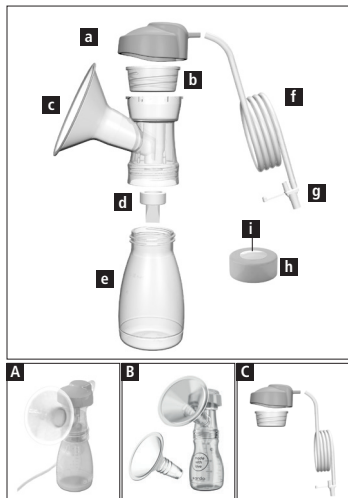

2. 补充配件

- j 36 mm乳罩杯
- k 31 mm乳罩杯
- l 28 mm内嵌式乳罩杯
- m 22 mm内嵌式乳罩杯
- n Optiflow内嵌式乳罩杯
- o 瓶架
- p 底座

两个Ardo乳罩杯及内嵌式乳罩杯可以供您选择适合乳头的尺寸。Ardo Optiflow按摩内衬可确保吸奶更温柔，并通过按摩效果促进母乳流出（仅可搭配31mm乳罩杯使用）。瓶架适用于Calypso Double Plus吸乳器，底座适用于Calypso und Ardo Alyssa。

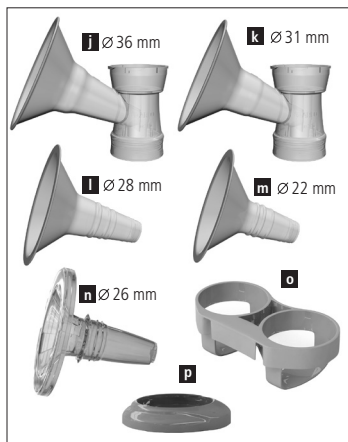

3. 用途

安朵(Ardo)吸乳套装应配合安朵(Ardo)吸乳器主机使用，可用于吸取、收集和保存母乳。吸乳套装可作为单侧及双侧吸乳使用。

4. 使用风险

尚无明确禁忌。

安全规定：使用前必须清洗（第6和第7章）。清洗后检查有无破损。

根据相关医疗产品的第2017/745条欧盟指令，如出现与本产品相关的严重事故，必须通知制造商及用户所在成员国的相关机构。

5. 吸乳套装的组装

请根据图示进行组装。放置软管密封接盖时，应确保两个标记对齐，然后向右转动。

重要提示：初次使用前请先煮沸（参考“居家清洁”一章），并检查真空隔菌薄膜是否完好，光滑面是否朝外。

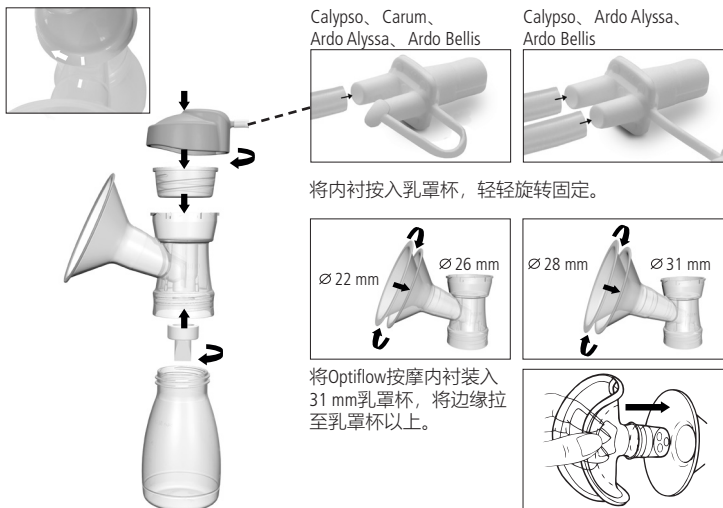

6. 居家清洁

每次使用后都需使用餐具洗洁精清洗吸乳套装，并冲洗干净。每天一次将拆解后的部件煮沸10分钟，或放入洗碗机、微波炉（微波袋内）或蒸汽灭菌器内清洁灭菌，并使用干净的布擦干，并将其盖上。

警告：零部件煮沸后，必须使其冷却后再接触。

必要时将图示零件用布擦干。无需冲洗软管。

瓶架不得蒸煮。

唇阀不得刷洗。



7. 医院清洁（仅适用于医用吸乳套装）

将拆解后的部件进行灭菌处理，在121°C（250°F）下20分钟/在134°C（273°F）下5分钟。

8. 使用说明

彻底清洁您的双手。请您采取舒适的坐姿，并放松自己。

8.1 使用单侧吸乳套装吸乳

- 将吸乳套装连接至Ardo吸乳器上。
- 中心对准乳头，以便在吸乳过程中乳头可在乳罩杯（内嵌式乳罩杯）内自由移动。
- 启动吸乳器主机。

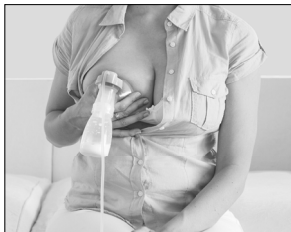

8.2 使用双侧吸乳套装吸乳

- 将第二个吸乳套装连接至Ardo吸乳器上。
- 吸乳器Ardo Carum、Ardo Alyssa和Ardo Bellis的使用过程：将一个吸乳套装放在乳房上，启动吸乳器主机，并将第二个吸乳套装置于另一个乳房上。您也可以将两个吸乳套装同时放在乳房上。
- 吸乳器Ardo Calypso的使用过程：将两个吸乳套装同时放在乳房上（图示）。启动吸乳器主机，并将吸乳套装单个置于手中。

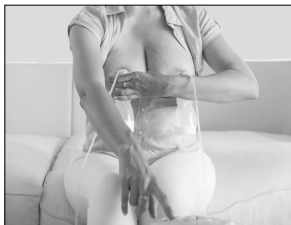

9. 乳罩杯的选择和Optiflow按摩内衬

如果您的乳头在漏斗内侧因摩擦而感觉不适，请使用较大号的乳罩杯（内嵌式乳罩杯）。如果连乳晕也被吸入漏斗中，请使用较小号的乳罩杯。Optiflow按摩内衬仅配合31 mm乳罩杯一起使用。Optiflow请尽量保存于避光处（因其为硅胶材质）。

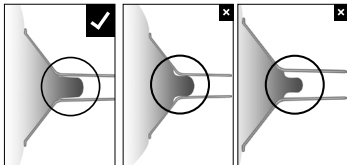

10. 母乳的保存

室温下推荐的保存时间：16–29°C (60–85°F) 下3-4小时；冰箱冷藏：≤4°C (39°F) 下3天；冷冻室：<-17°C (0°F) 下6个月至1年

警告：奶瓶内装灌母乳切勿超过150 ml，冷冻时母乳会膨胀。切勿用微波炉加热母乳。

11. 可能存在的问题及解决建议

无吸力或吸力微弱：

- 请确保已正确组装吸乳器，且并未损坏。
- 请检查唇阀是否有裂痕或是否粘结。
- 请检查真空隔菌薄膜是否有损坏，以及光滑面是否朝外。
- 请检查软管密封接盖是否密封良好。

吸乳时出现疼痛感：

- 请确保乳头位于乳罩杯中心。
- 请检查乳罩杯尺寸是否适合您的乳头。
- 请检查真空级别是否设置过高。
- 请联系专业人士。

如果您在哺乳期遇到任何问题请咨询助产士、哺乳顾问或医生。

12. 保修承诺

从购买日开始国家法律规定的最短保修期生效。保修承诺仅限于首次购买者。



13. 备用件

63.00.267 唇阀 (2个)

63.00.269 真空隔菌薄膜、软管密封接盖 (2件)

14. 技术信息

哺乳套装的使用寿命：无损坏情况下可一直使用。请在每次使用前检查有无破损。

 0123	遵守相关欧洲医疗产品规定		制造商
	遵守使用说明		遵守使用说明
	医疗产品		哺乳套装属于BF类使用
	材料：聚丙烯 (PP) /硅胶		相对空气湿度：20–95 %
	温度：工作时+5°C (41°F) 至 +40°C (104°F) /运输时-20°C (-4°F) 至+50°C (122°F)		气压：700–1060 hPa
	与聚丙烯同时处置		包装避光保存
	包装：小心，易碎		干燥保存

15. 废弃处理

视当地法规进行无害处理。

德语文本是内容参考。

 ardo
S W I T Z E R L A N D



Ardo medical AG
Gewerbstrasse 19
6314 Unterägeri
Switzerland
T +41(0)41 754 70 70
F +41(0)41 754 70 71
info@ardo.ch
www.ardomedical.com

CE 0123 Class IIa